

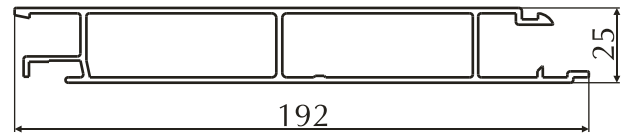

## Раздел 8

Профили для железнодорожного  
и автомобильного транспорта,  
авиации и космонавтики

## 8. Профили для ж/д и автотранспорта, авиации и космонавтики

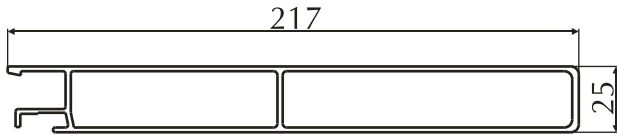

Номер профиля	Группа сложности	Вес 1 пм, кг/м	Периметр, мм	Номер профиля	Группа сложности	Вес 1 пм, кг/м	Периметр, мм
8507023	8	2.53	541	8507025	8	2.254	560.5

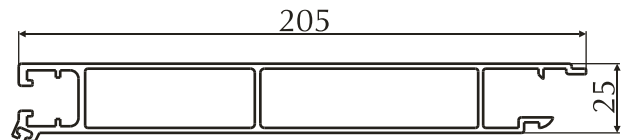
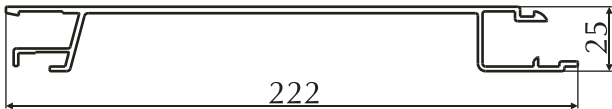

Номер профиля	Группа сложности	Вес 1 пм, кг/м	Периметр, мм	Номер профиля	Группа сложности	Вес 1 пм, кг/м	Периметр, мм
8507027	8	1.969	670.6	8507029-10	8	2.6	624.7

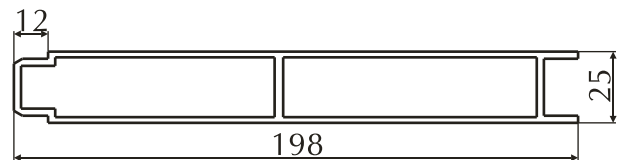
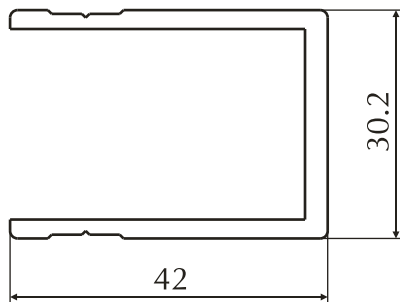

Номер профиля	Группа сложности	Вес 1 пм, кг/м	Периметр, мм	Номер профиля	Группа сложности	Вес 1 пм, кг/м	Периметр, мм
8507042	4	0.742	670.6	BK_394	8	2.653	467.5

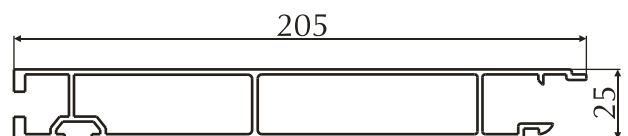
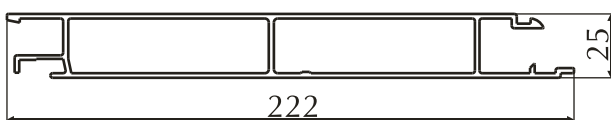

Номер профиля	Группа сложности	Вес 1 пм, кг/м	Периметр, мм	Номер профиля	Группа сложности	Вес 1 пм, кг/м	Периметр, мм
8507025-2	8	2.544	620.0	8507029-2	8	2.526	610.7

## 8. Профили для ж/д и автотранспорта, авиации и космонавтики

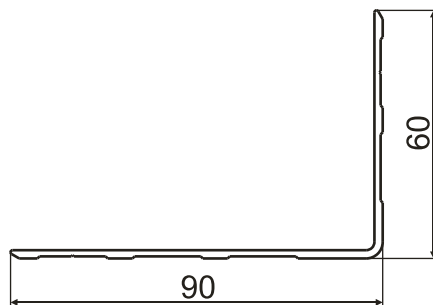
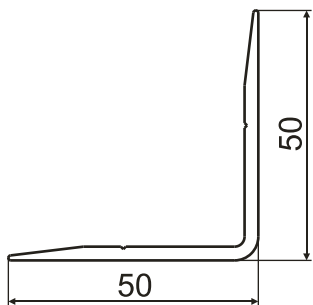

Номер профиля	Группа сложности	Вес 1 пм, кг/м	Периметр, мм	Номер профиля	Группа сложности	Вес 1 пм, кг/м	Периметр, мм
97082	3	0.636	193.8	97083	6	0.673	297.7

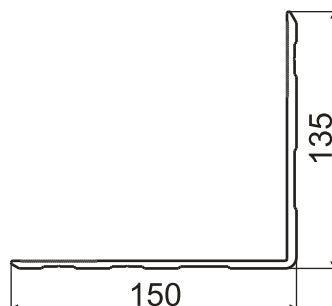
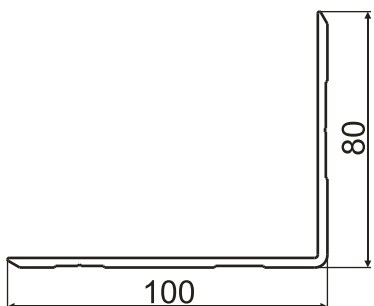

Номер профиля	Группа сложности	Вес 1 пм, кг/м	Периметр, мм	Номер профиля	Группа сложности	Вес 1 пм, кг/м	Периметр, мм
97084	6	1.318	356.6	97098	8	2.998	583.8

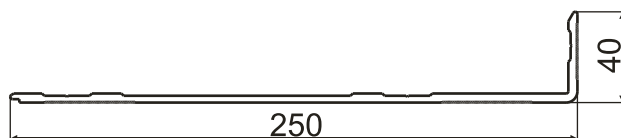
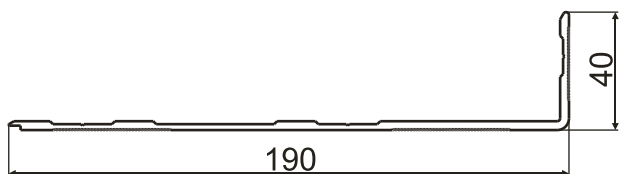

Номер профиля	Группа сложности	Вес 1 пм, кг/м	Периметр, мм	Номер профиля	Группа сложности	Вес 1 пм, кг/м	Периметр, мм
97099	8	1.506	482	97101	8	2.574	600.4

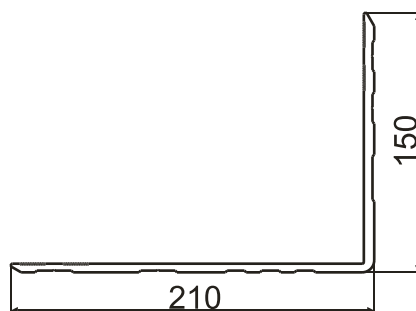
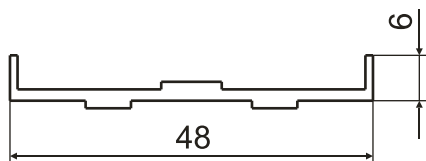

Номер профиля	Группа сложности	Вес 1 пм, кг/м	Периметр, мм	Номер профиля	Группа сложности	Вес 1 пм, кг/м	Периметр, мм
97107	4	0.273	101	97109	8	4.69	730.5

## 8. Профили для ж/д и автотранспорта, авиации и космонавтики

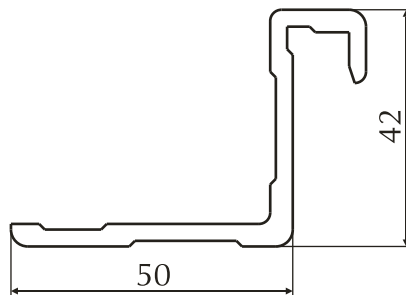
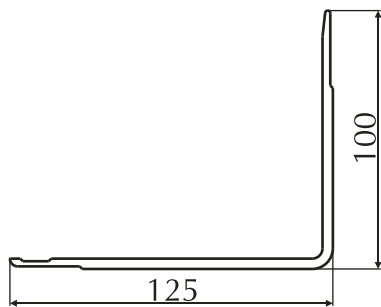

Номер профиля	Группа сложности	Вес 1 пм, кг/м	Периметр, мм
ZIL_1	6	2.154	441.3

Номер профиля	Группа сложности	Вес 1 пм, кг/м	Периметр, мм
ZIL_2	4	0.994	226.1

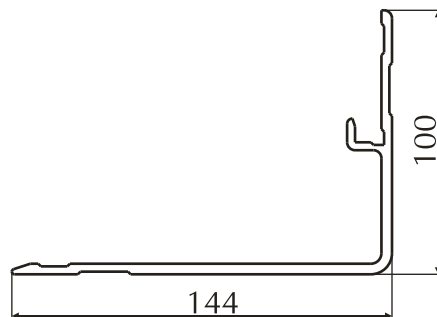
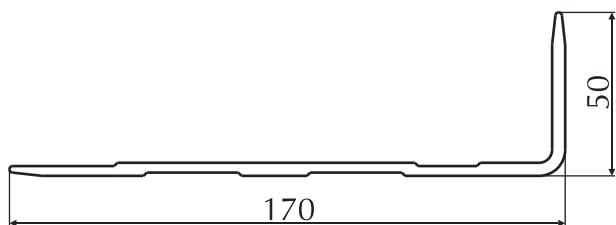

Номер профиля	Группа сложности	Вес 1 пм, кг/м	Периметр, мм
ZIL_3	7	1.963	432.2

Номер профиля	Группа сложности	Вес 1 пм, кг/м	Периметр, мм
ZIL_4	8	2.532	524.9

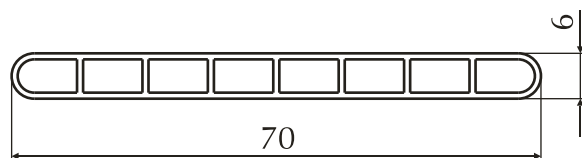
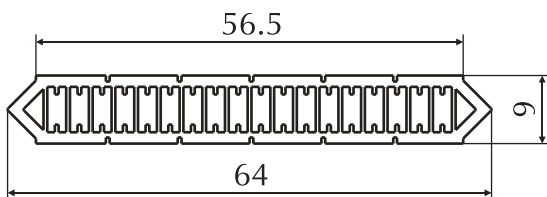

Номер профиля	Группа сложности	Вес 1 пм, кг/м	Периметр, мм
202058*	9	0.72	153.2

Номер профиля	Группа сложности	Вес 1 пм, кг/м	Периметр, мм
202079	9	0.378	146.9

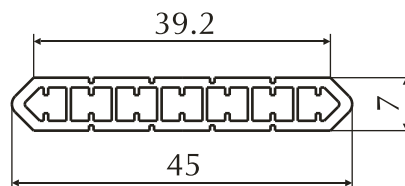
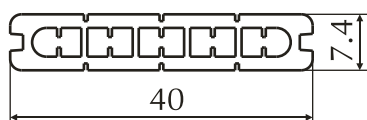

Номер профиля	Группа сложности	Вес 1 пм, кг/м	Периметр, мм
PK_32.002*	8	0.474	109.4

Номер профиля	Группа сложности	Вес 1 пм, кг/м	Периметр, мм
PK50_002*	8	0.389	108.2

## 8. Профили для ж/д и автотранспорта, авиации и космонавтики

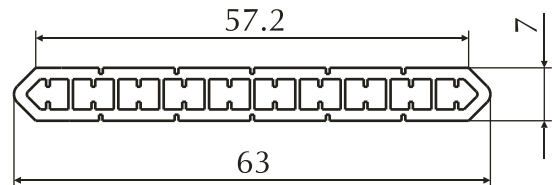
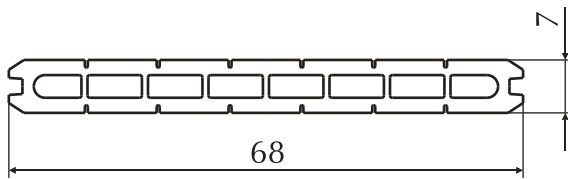

Номер профиля	Группа сложности	Вес 1 пм, кг/м	Периметр, мм	Номер профиля	Группа сложности	Вес 1 пм, кг/м	Периметр, мм
PK70.011*	8	0.793	175.0	PK70_004*	8	0.595	145

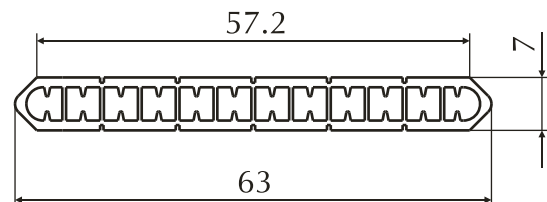
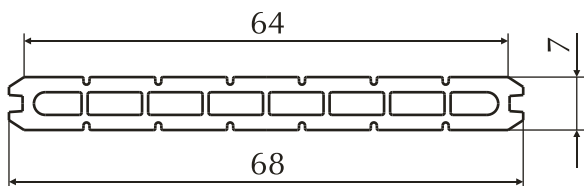

Номер профиля	Группа сложности	Вес 1 пм, кг/м	Периметр, мм	Номер профиля	Группа сложности	Вес 1 пм, кг/м	Периметр, мм
PK70_011.1*	8	0.78	171.87	PK70006*	8	0.543	147.0

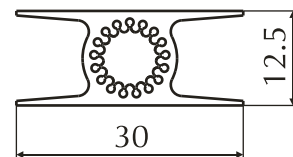
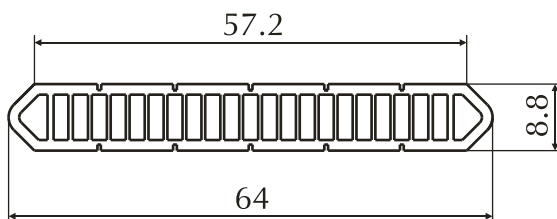

Номер профиля	Группа сложности	Вес 1 пм, кг/м	Периметр, мм	Номер профиля	Группа сложности	Вес 1 пм, кг/м	Периметр, мм
PK70_006.1	8	0.682	153.2	200218	о.с.	0.334	118.8

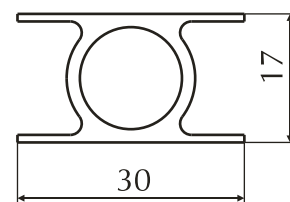
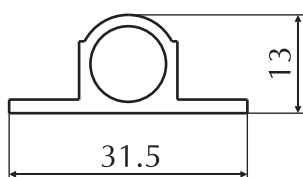

Номер профиля	Группа сложности	Вес 1 пм, кг/м	Периметр, мм	Номер профиля	Группа сложности	Вес 1 пм, кг/м	Периметр, мм
201012	8	0.289	84.7	201027	о.с.	0.389	127.2

## 8. Профили для ж/д и автотранспорта, авиации и космонавтики

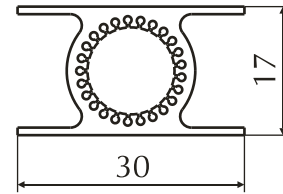
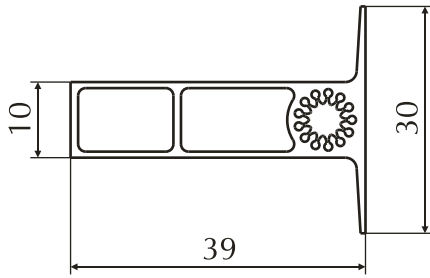

Номер профиля	Группа сложности	Вес 1 пм, кг/м	Периметр, мм
201257	9	0.412	135.7

Номер профиля	Группа сложности	Вес 1 пм, кг/м	Периметр, мм
99011	о.с.	0.431	127.2

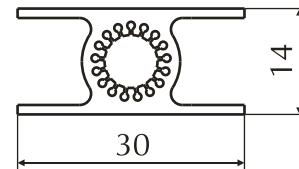
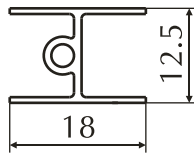

Номер профиля	Группа сложности	Вес 1 пм, кг/м	Периметр, мм
99012	8	0.13	100

Номер профиля	Группа сложности	Вес 1 пм, кг/м	Периметр, мм
200095	о.с.	0.417	125.2

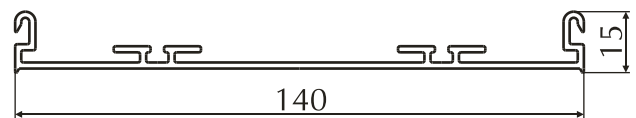
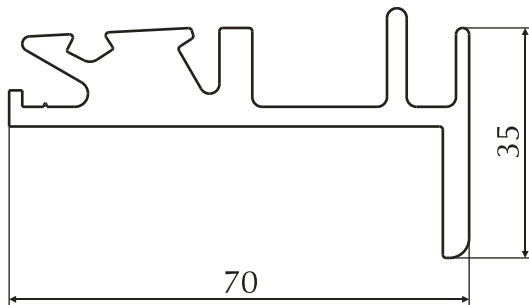

Номер профиля	Группа сложности	Вес 1 пм, кг/м	Периметр, мм
200244	о.с.	1.727	303.1

Номер профиля	Группа сложности	Вес 1 пм, кг/м	Периметр, мм
200357	8	0.927	453.8

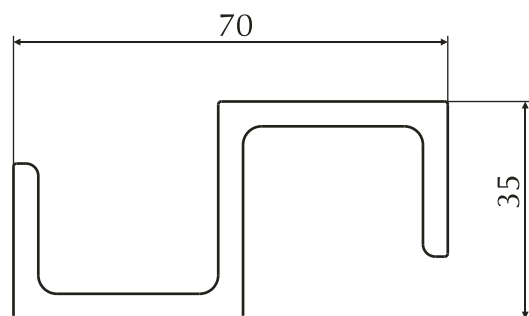
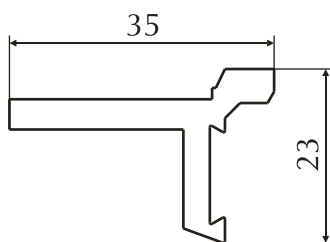

Номер профиля	Группа сложности	Вес 1 пм, кг/м	Периметр, мм
200467	4	0.545	117.4

Номер профиля	Группа сложности	Вес 1 пм, кг/м	Периметр, мм
202056	7	1.56	285.8

## 8. Профили для ж/д и автотранспорта, авиации и космонавтики

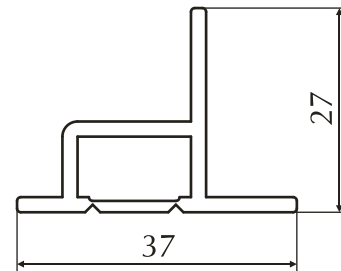
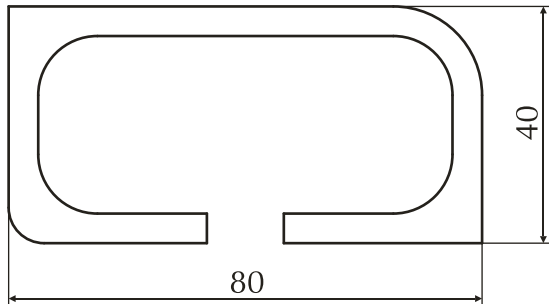

Номер профиля	Группа сложности	Вес 1 пм, кг/м	Периметр, мм
<b>8508130</b>	7	2.875	397.8

Номер профиля	Группа сложности	Вес 1 пм, кг/м	Периметр, мм
<b>97073</b>	5	0.445	127.5

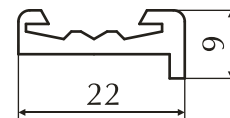
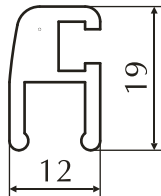

Номер профиля	Группа сложности	Вес 1 пм, кг/м	Периметр, мм
<b>_18849</b>	5	0.315	225.6

Номер профиля	Группа сложности	Вес 1 пм, кг/м	Периметр, мм
<b>_18853</b>	5	0.227	78.4

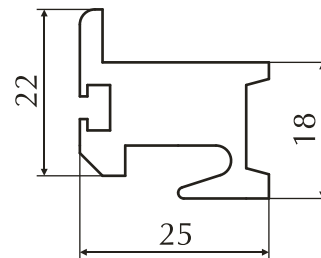
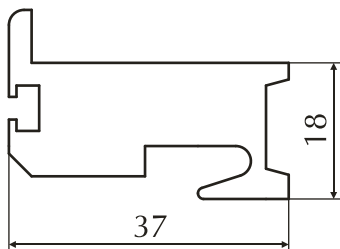

Номер профиля	Группа сложности	Вес 1 пм, кг/м	Периметр, мм
<b>_9*</b>	6	1.326	158.4

Номер профиля	Группа сложности	Вес 1 пм, кг/м	Периметр, мм
<b>_10*</b>	6	0.840	134.4

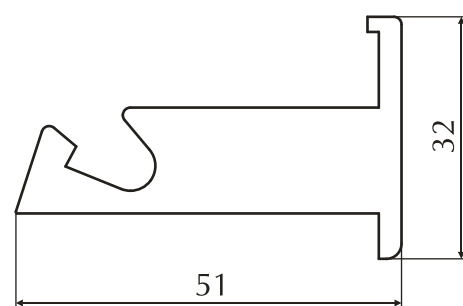
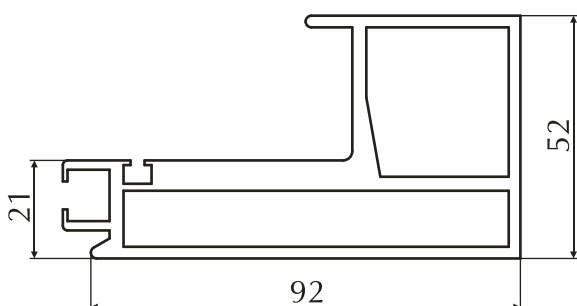

Номер профиля	Группа сложности	Вес 1 пм, кг/м	Периметр, мм
<b>_11*</b>	8	2.911	368.8

Номер профиля	Группа сложности	Вес 1 пм, кг/м	Периметр, мм
<b>_12*</b>	6	1.716	182.1

## 8. Профили для ж/д и автотранспорта, авиации и космонавтики

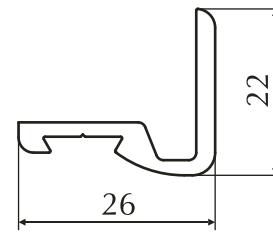
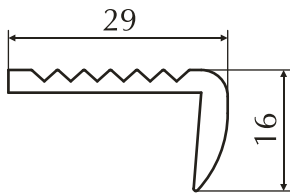

Номер профиля	Группа сложности	Вес 1 пм, кг/м	Периметр, мм	Номер профиля	Группа сложности	Вес 1 пм, кг/м	Периметр, мм
<b>_011</b>	2	0.293	93.2	<b>_021</b>	4	0.319	104.4

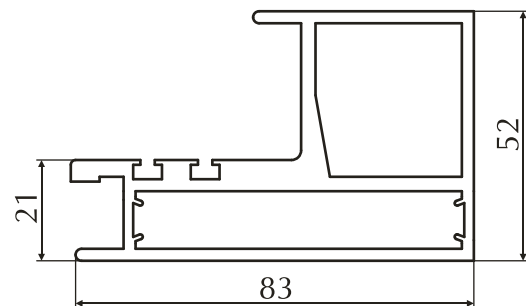
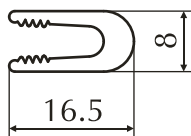

Номер профиля	Группа сложности	Вес 1 пм, кг/м	Периметр, мм	Номер профиля	Группа сложности	Вес 1 пм, кг/м	Периметр, мм
<b>_45</b>	4	0.192	74.6	<b>_1*</b>	8	2.520	338.6

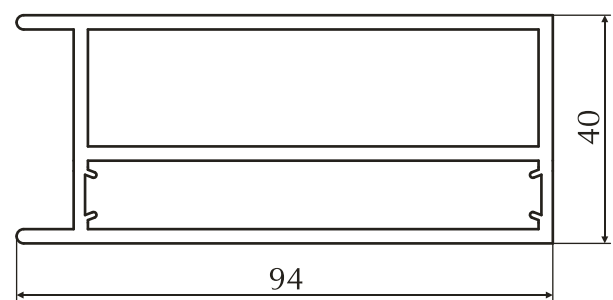
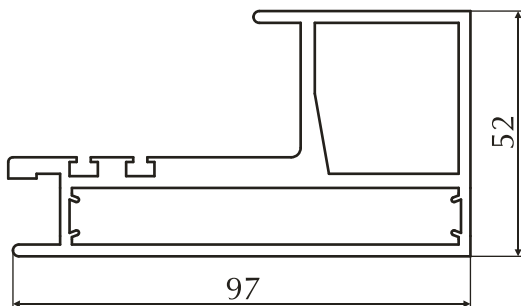

Номер профиля	Группа сложности	Вес 1 пм, кг/м	Периметр, мм	Номер профиля	Группа сложности	Вес 1 пм, кг/м	Периметр, мм
<b>_2*</b>	8	2.860	366.6	<b>_3*</b>	8	2.268	285.8

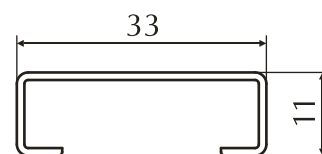
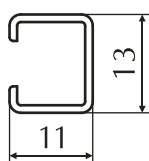

Номер профиля	Группа сложности	Вес 1 пм, кг/м	Периметр, мм	Номер профиля	Группа сложности	Вес 1 пм, кг/м	Периметр, мм
<b>_4*</b>	4	0.098	74.1	<b>_5*</b>	4	0.165	124.1



## 8. Профили для ж/д и автотранспорта, авиации и космонавтики

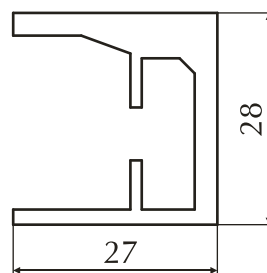
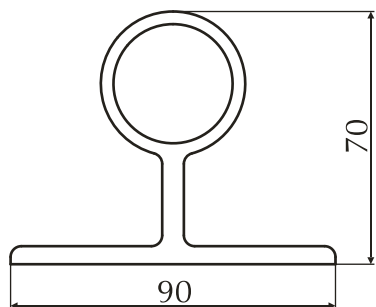

Номер профиля	Группа сложности	Вес 1 пм, кг/м	Периметр, мм
<b>_6*</b>	6	2.711	347.4

Номер профиля	Группа сложности	Вес 1 пм, кг/м	Периметр, мм
<b>_7*</b>	6	0.698	180.9

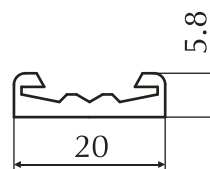
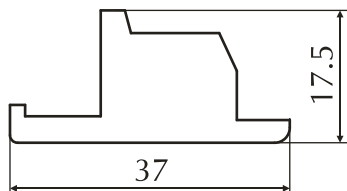

Номер профиля	Группа сложности	Вес 1 пм, кг/м	Периметр, мм
<b>_8*</b>	5	0.893	108.2

Номер профиля	Группа сложности	Вес 1 пм, кг/м	Периметр, мм
<b>_18861_1</b>	5	0.179	68.0

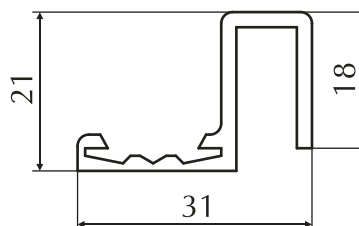
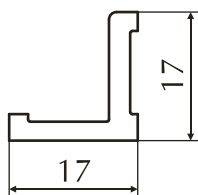

Номер профиля	Группа сложности	Вес 1 пм, кг/м	Периметр, мм
<b>_2266</b>	2	0.241	71

Номер профиля	Группа сложности	Вес 1 пм, кг/м	Периметр, мм
<b>_8378</b>	5	0.366	151.1

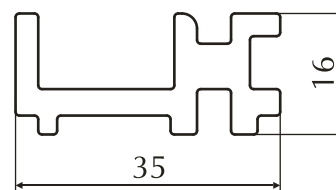
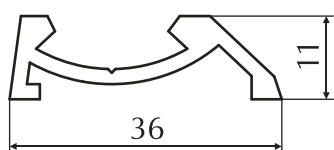

Номер профиля	Группа сложности	Вес 1 пм, кг/м	Периметр, мм
<b>_8381</b>	4	0.356	116.7

Номер профиля	Группа сложности	Вес 1 пм, кг/м	Периметр, мм
<b>_8382</b>	5	0.687	148.3

## 8. Профили для ж/д и автотранспорта, авиации и космонавтики

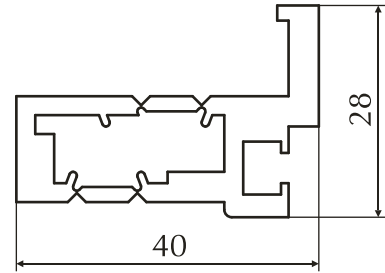
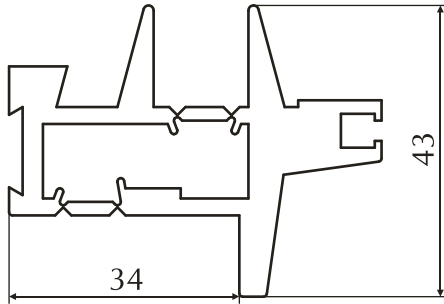

Номер профиля	Группа сложности	Вес 1 пм, кг/м	Периметр, мм
<b>_01*</b>	8	1.651	255.8

Номер профиля	Группа сложности	Вес 1 пм, кг/м	Периметр, мм
<b>_02*</b>	8	0.922	160.5

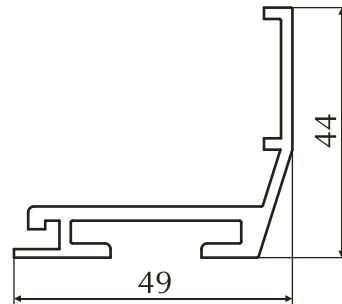
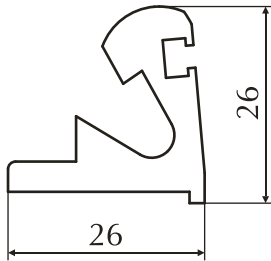

Номер профиля	Группа сложности	Вес 1 пм, кг/м	Периметр, мм
<b>_03*</b>	7	0.727	131.3

Номер профиля	Группа сложности	Вес 1 пм, кг/м	Периметр, мм
<b>_10_10</b>	8	0.757	242.94

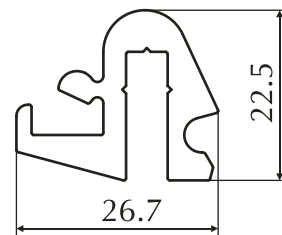
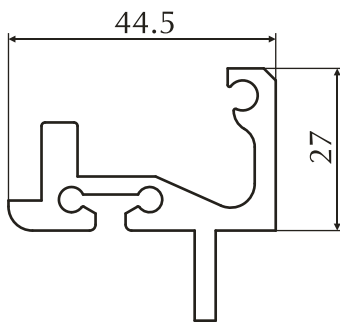

Номер профиля	Группа сложности	Вес 1 пм, кг/м	Периметр, мм
<b>_2_10</b>	8	1.197	242.5

Номер профиля	Группа сложности	Вес 1 пм, кг/м	Периметр, мм
<b>_3_1</b>	8	0.652	144.2

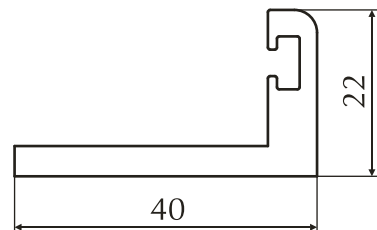
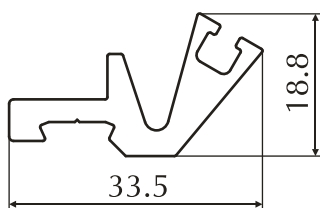

Номер профиля	Группа сложности	Вес 1 пм, кг/м	Периметр, мм
<b>_4_1</b>	8	0.526	123.9

Номер профиля	Группа сложности	Вес 1 пм, кг/м	Периметр, мм
<b>_5_1</b>	8	0.675	137

\* - ЭКСКЛЮЗИВ

## 8. Профили для ж/д и автотранспорта, авиации и космонавтики

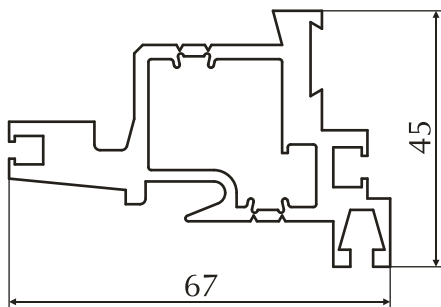

Номер профиля	Группа сложности	Вес 1 пм, кг/м	Периметр, мм
<b>_01.1*</b>	8	1.906	320.0

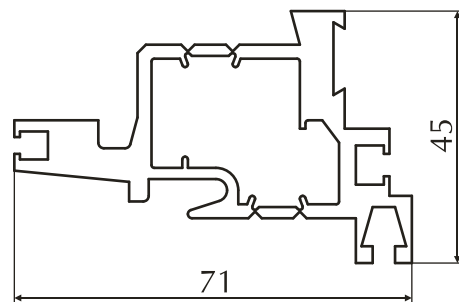

Номер профиля	Группа сложности	Вес 1 пм, кг/м	Периметр, мм
<b>_01.1_01*</b>	8	1.868	326.5

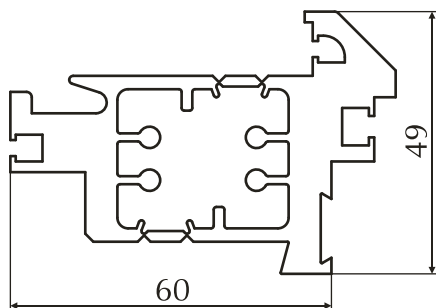

Номер профиля	Группа сложности	Вес 1 пм, кг/м	Периметр, мм
<b>_01.2*</b>	8	2.834	313.7

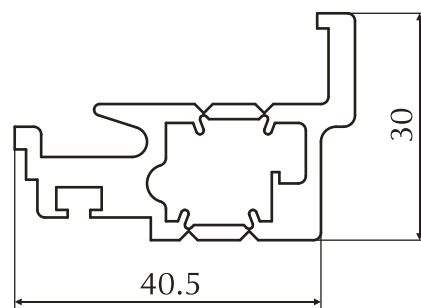

Номер профиля	Группа сложности	Вес 1 пм, кг/м	Периметр, мм
<b>_02.1*</b>	8	0.985	185.7

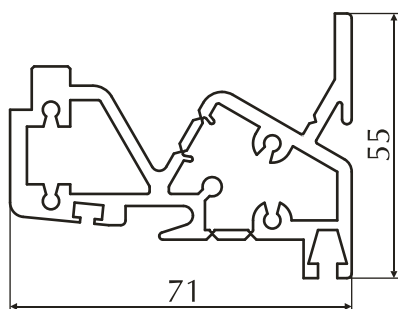

Номер профиля	Группа сложности	Вес 1 пм, кг/м	Периметр, мм
<b>_03.1*</b>	8	2.362	358.7

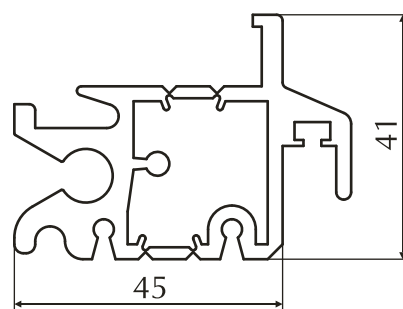

Номер профиля	Группа сложности	Вес 1 пм, кг/м	Периметр, мм
<b>_04.1*</b>	8	1.722	300.5

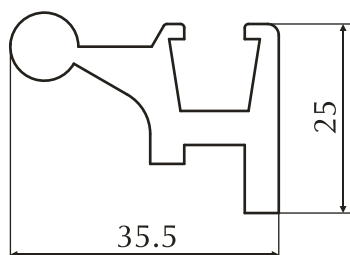

Номер профиля	Группа сложности	Вес 1 пм, кг/м	Периметр, мм
<b>_05.1*</b>	4	0.870	153.2

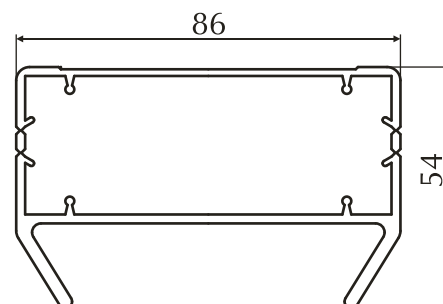

Номер профиля	Группа сложности	Вес 1 пм, кг/м	Периметр, мм
<b>200126</b>	8	1.600	323.6

## 8. Профили для ж/д и автотранспорта, авиации и космонавтики

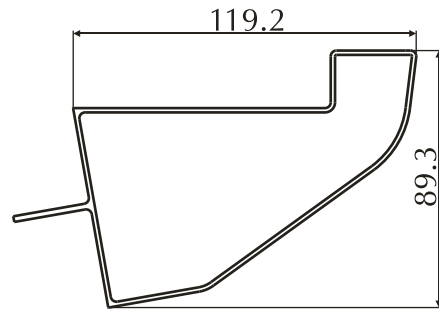
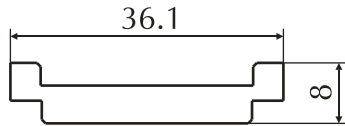

Номер профиля	Группа сложности	Вес 1 пм, кг/м	Периметр, мм	Номер профиля	Группа сложности	Вес 1 пм, кг/м	Периметр, мм
14.00.003	3	0.482	92.83	200114	о.с.	1.588	411.2

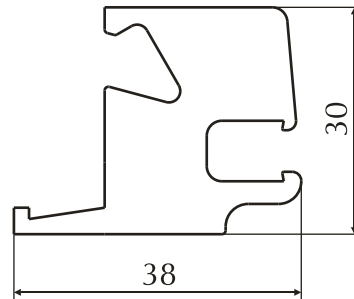
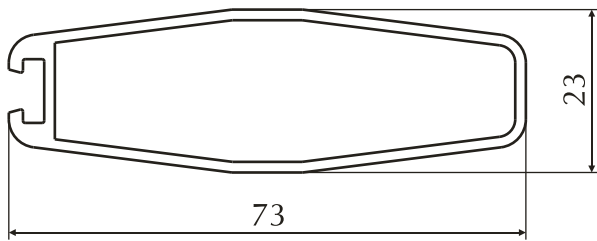

Номер профиля	Группа сложности	Вес 1 пм, кг/м	Периметр, мм	Номер профиля	Группа сложности	Вес 1 пм, кг/м	Периметр, мм
200159	7	0.744	188	200239	8	1.594	178.0

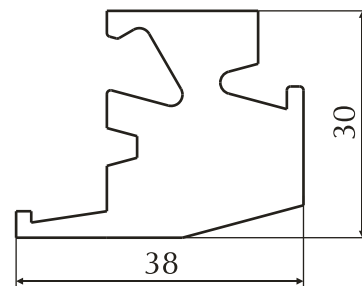
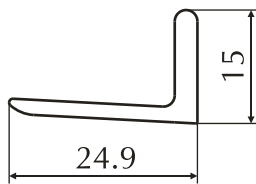

Номер профиля	Группа сложности	Вес 1 пм, кг/м	Периметр, мм	Номер профиля	Группа сложности	Вес 1 пм, кг/м	Периметр, мм
200240	5	0.235	76.5	200241	8	1.641	170.8

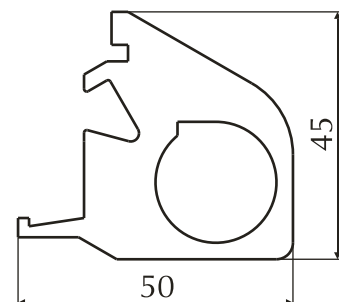
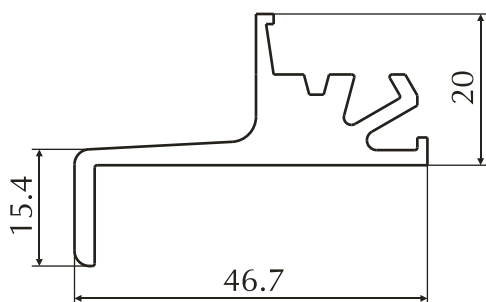

Номер профиля	Группа сложности	Вес 1 пм, кг/м	Периметр, мм	Номер профиля	Группа сложности	Вес 1 пм, кг/м	Периметр, мм
200242	8	1.871	278.8	200243	8	2.549	197.3

## 8. Профили для ж/д и автотранспорта, авиации и космонавтики

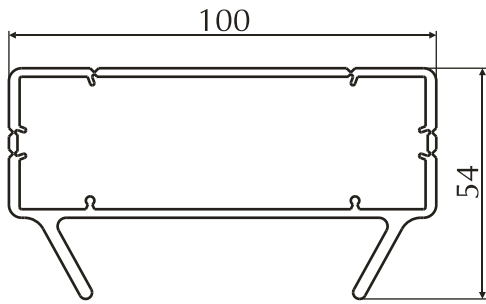

Номер профиля	Группа сложности	Вес 1 пм, кг/м	Периметр, мм
97063	8	1.857	346.0

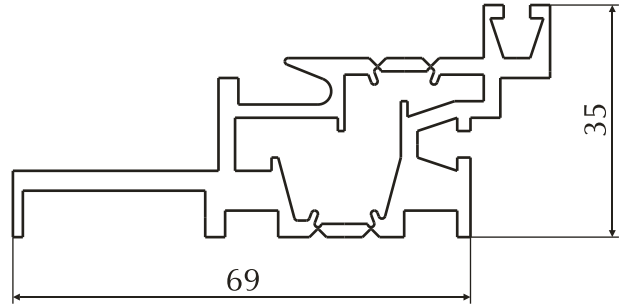

Номер профиля	Группа сложности	Вес 1 пм, кг/м	Периметр, мм
ПС_1*	8	1.645	325.5

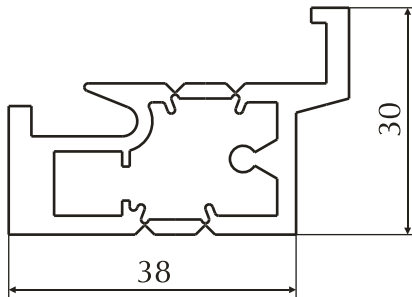

Номер профиля	Группа сложности	Вес 1 пм, кг/м	Периметр, мм
ПС_2*	8	1.014	174.5

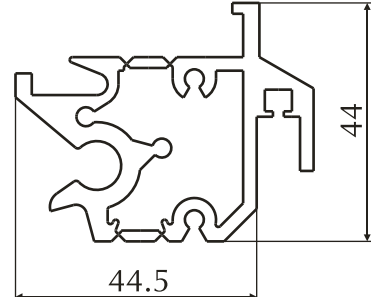

Номер профиля	Группа сложности	Вес 1 пм, кг/м	Периметр, мм
ПС_3*	8	1.668	279.7

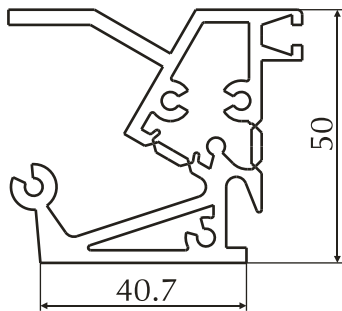

Номер профиля	Группа сложности	Вес 1 пм, кг/м	Периметр, мм
ПС_4*	8	2.043	363.3

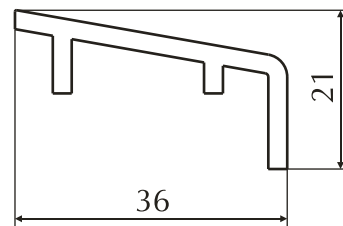

Номер профиля	Группа сложности	Вес 1 пм, кг/м	Периметр, мм
ПС_5*	о.с.	0.403	124.2

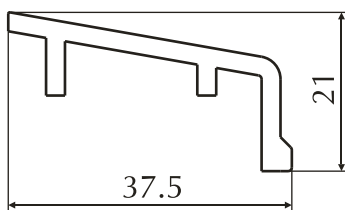

Номер профиля	Группа сложности	Вес 1 пм, кг/м	Периметр, мм
ПС_5.1*	о.с.	0.418	126.1

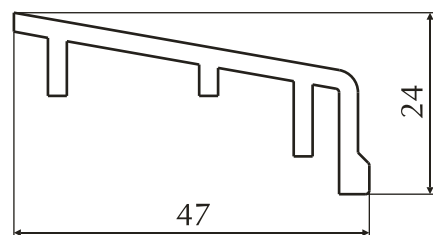

Номер профиля	Группа сложности	Вес 1 пм, кг/м	Периметр, мм
ПС_6*	6	0.562	167.68

## 6. Профили для строительства и металлоконструкций

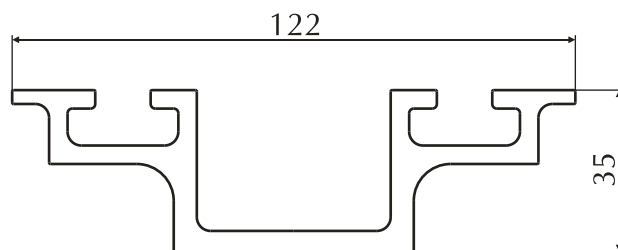
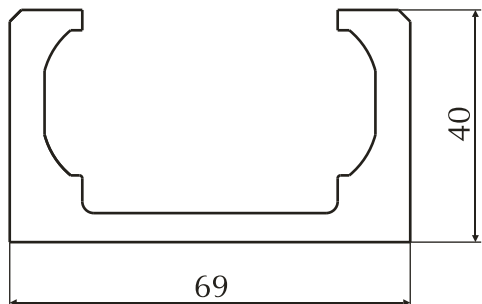

Номер профиля	Группа сложности	Вес 1 пм, кг/м	Периметр, мм
202169	9	2.54	297.3

Номер профиля	Группа сложности	Вес 1 пм, кг/м	Периметр, мм
ПК_02129	7	2.737	448.6

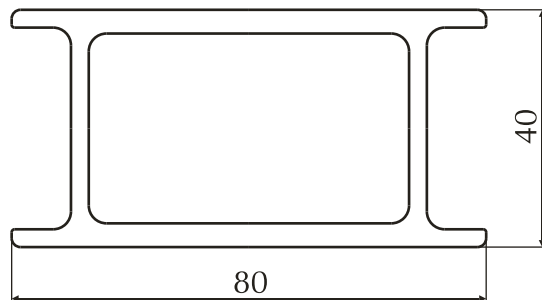
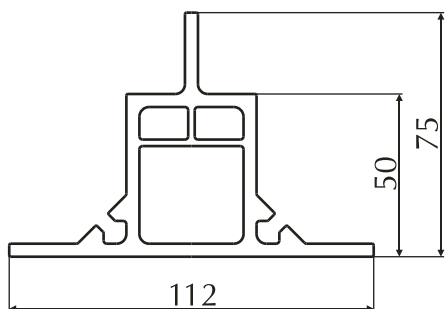

Номер профиля	Группа сложности	Вес 1 пм, кг/м	Периметр, мм
ПК_02130	8	3.383	391.4

Номер профиля	Группа сложности	Вес 1 пм, кг/м	Периметр, мм
ПК_02131	7	2.174	271.4

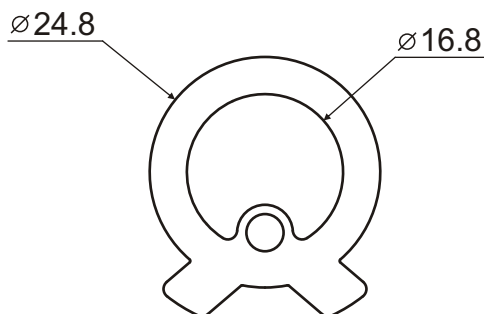
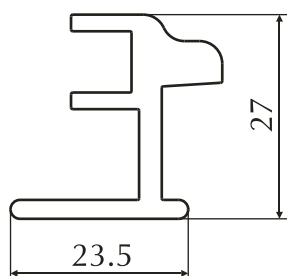

Номер профиля	Группа сложности	Вес 1 пм, кг/м	Периметр, мм
ПК_0419	5	0.606	143.9

Номер профиля	Группа сложности	Вес 1 пм, кг/м	Периметр, мм
П_4382_03*	9	0.886	95.7

## 8. Профили для ж/д и автотранспорта, авиации и космонавтики

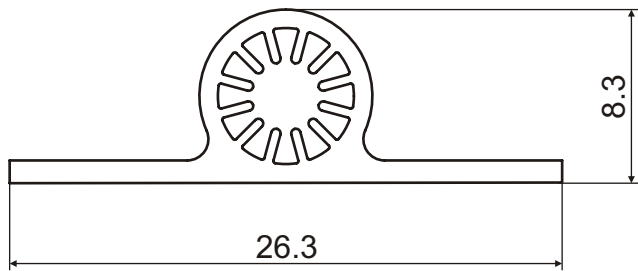

Номер профиля	Группа сложности	Вес 1 пм, кг/м	Периметр, мм
<b>202029</b>	9	0.135	64.66

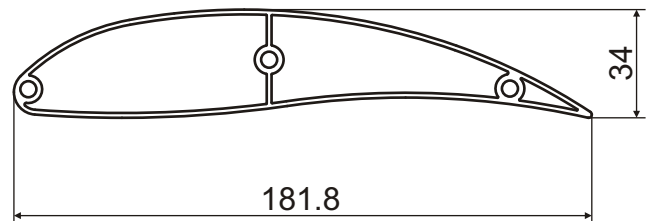

Номер профиля	Группа сложности	Вес 1 пм, кг/м	Периметр, мм
<b>202192*</b>	9	1.9	380.6

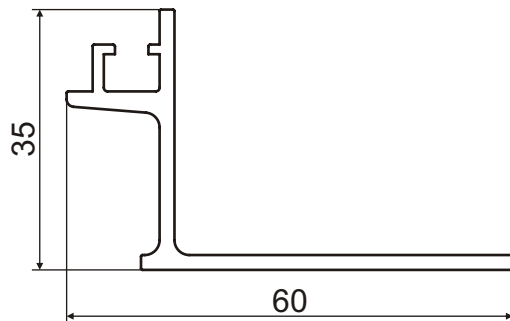

Номер профиля	Группа сложности	Вес 1 пм, кг/м	Периметр, мм
<b>203227</b>	4	0.575	208.5

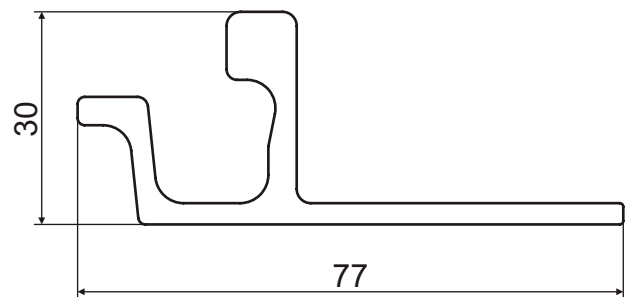

Номер профиля	Группа сложности	Вес 1 пм, кг/м	Периметр, мм
<b>203228</b>	4	1.205	242.6

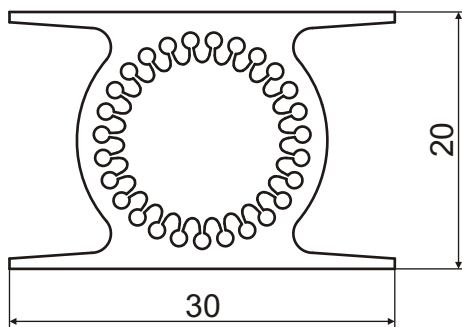

Номер профиля	Группа сложности	Вес 1 пм, кг/м	Периметр, мм
<b>203326</b>	9	0.548	129.8

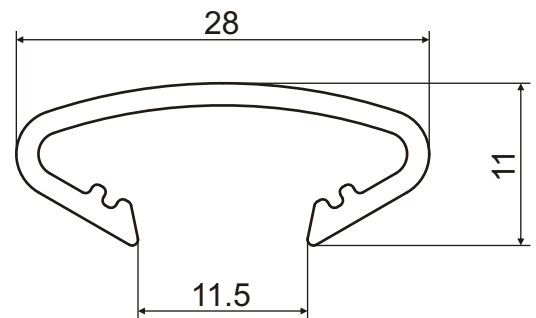

Номер профиля	Группа сложности	Вес 1 пм, кг/м	Периметр, мм
<b>204335</b>	4	0.209	104.7

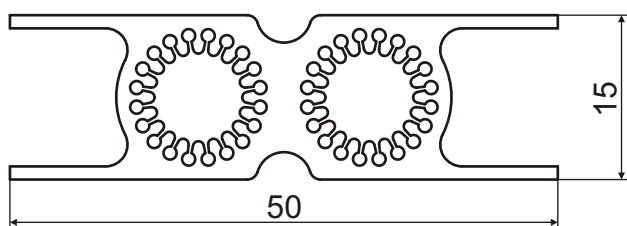

Номер профиля	Группа сложности	Вес 1 пм, кг/м	Периметр, мм
<b>205126</b>	9	0.829	174.6

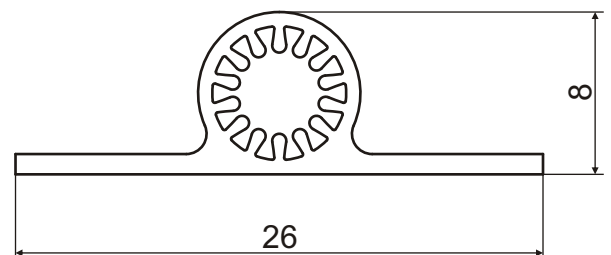

Номер профиля	Группа сложности	Вес 1 пм, кг/м	Периметр, мм
<b>205218</b>	9	0.135	64.7

## 8. Профили для ж/д и автотранспорта, авиации и космонавтики

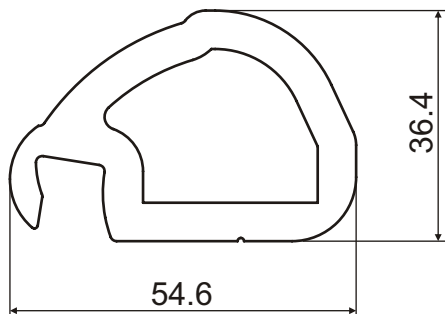

Номер профиля	Группа сложности	Вес 1 пм, кг/м	Периметр, мм
<b>527001</b>	8	2.1	168.6

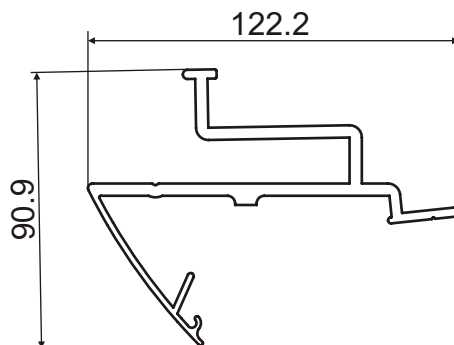

Номер профиля	Группа сложности	Вес 1 пм, кг/м	Периметр, мм
<b>527003</b>	9	2.782	606.5

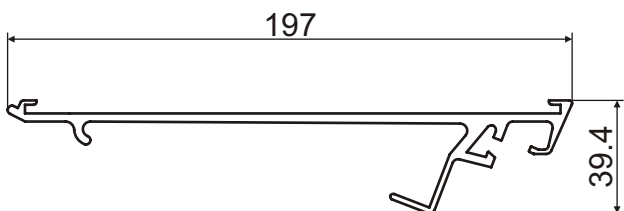

Номер профиля	Группа сложности	Вес 1 пм, кг/м	Периметр, мм
<b>527004</b>	9	2.4	592.1

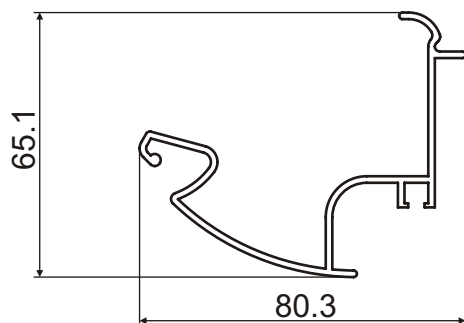

Номер профиля	Группа сложности	Вес 1 пм, кг/м	Периметр, мм
<b>527005</b>	9	0.875	404.4

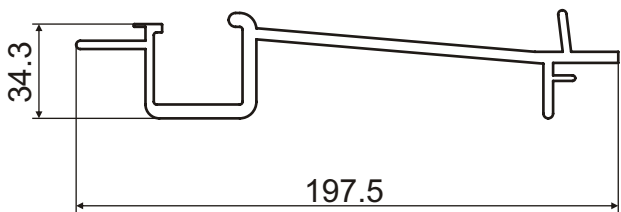

Номер профиля	Группа сложности	Вес 1 пм, кг/м	Периметр, мм
<b>527021</b>	9	3.2	618.6

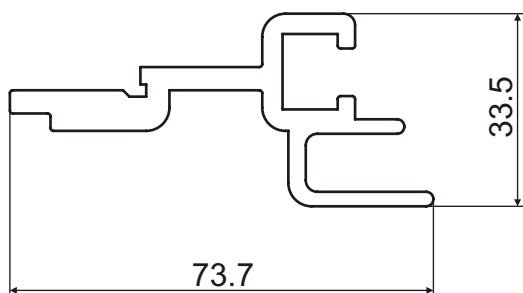

Номер профиля	Группа сложности	Вес 1 пм, кг/м	Периметр, мм
<b>527022</b>	8	1.430	284.7

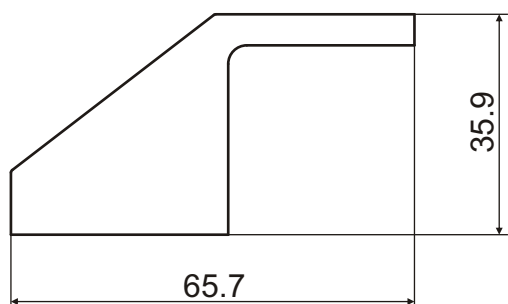

Номер профиля	Группа сложности	Вес 1 пм, кг/м	Периметр, мм
<b>546003</b>	8	2.65	183

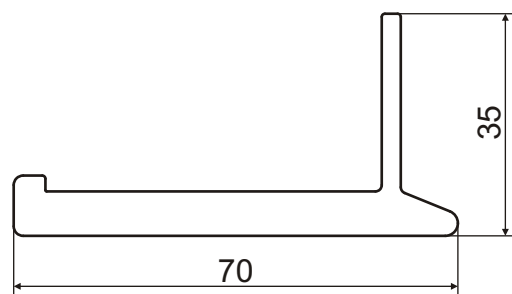

Номер профиля	Группа сложности	Вес 1 пм, кг/м	Периметр, мм
<b>AC-59</b>	5	1.539	208.4



## 8. Профили для ж/д и автотранспорта, авиации и космонавтики

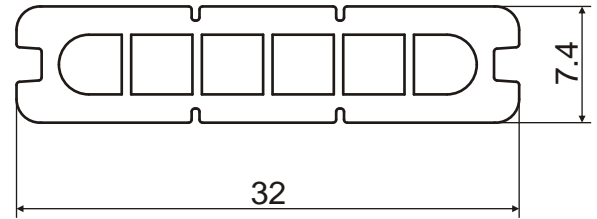
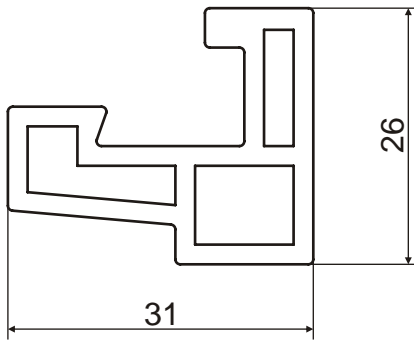

Номер профиля	Группа сложности	Вес 1 пм, кг/м	Периметр, мм	Номер профиля	Группа сложности	Вес 1 пм, кг/м	Периметр, мм
99.4000.047	6	0.690	127.4	32.001*	9	0.377	87.4

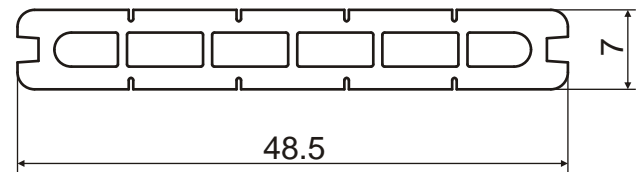
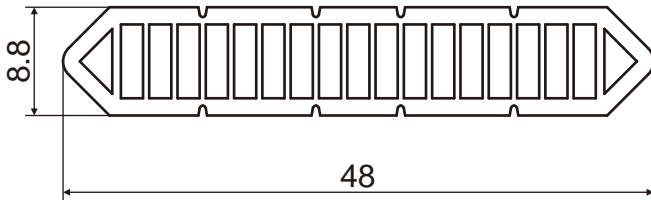

Номер профиля	Группа сложности	Вес 1 пм, кг/м	Периметр, мм	Номер профиля	Группа сложности	Вес 1 пм, кг/м	Периметр, мм
50.006*	9	0.520	114.1	50.012*	8	0.58	130

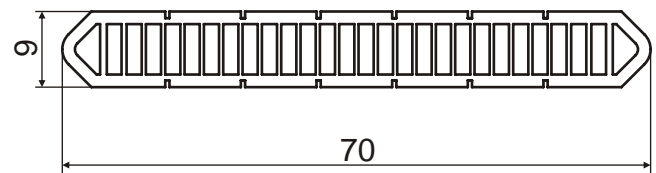
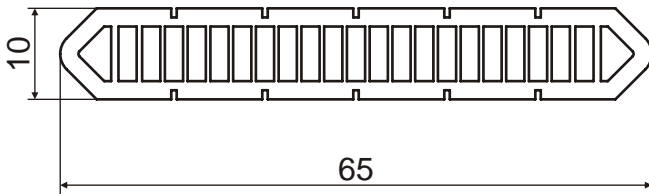

Номер профиля	Группа сложности	Вес 1 пм, кг/м	Периметр, мм	Номер профиля	Группа сложности	Вес 1 пм, кг/м	Периметр, мм
70_006.2*	8	0.900	160.2	70_007*	9	0.800	168.5

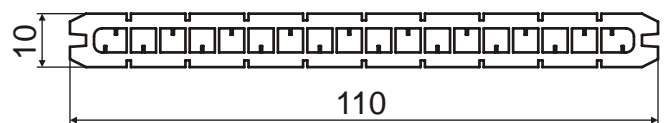
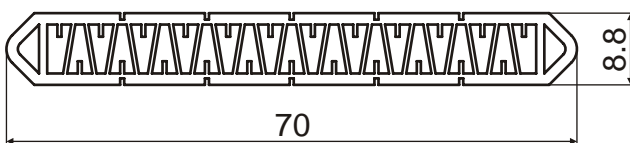

Номер профиля	Группа сложности	Вес 1 пм, кг/м	Периметр, мм	Номер профиля	Группа сложности	Вес 1 пм, кг/м	Периметр, мм
70_007.3	9	0.796	165.2	110.00	8	1.830	291.6

\* - ЭКСКЛЮЗИВ

## 8. Профили для ж/д и автотранспорта, авиации и космонавтики

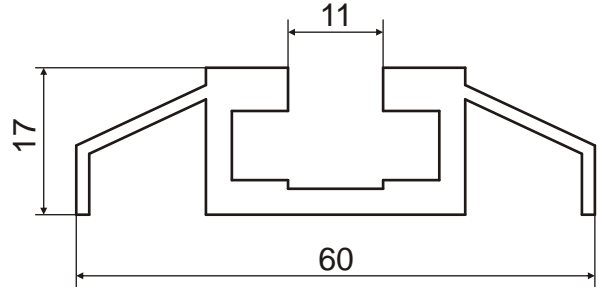
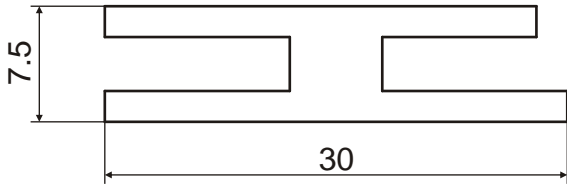

Номер профиля	Группа сложности	Вес 1 пм, кг/м	Периметр, мм
<b>205203</b>	4	0.370	119

Номер профиля	Группа сложности	Вес 1 пм, кг/м	Периметр, мм
<b>205204</b>	8	0.869	240.7

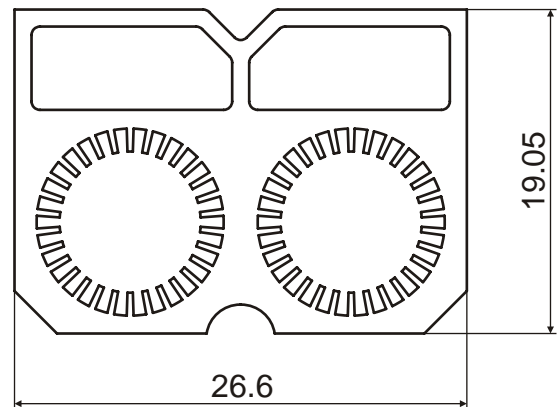
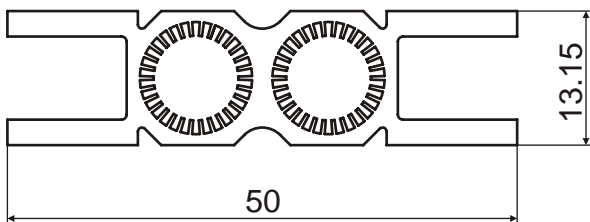

Номер профиля	Группа сложности	Вес 1 пм, кг/м	Периметр, мм
<b>206083</b>	9	0.766	183.7

Номер профиля	Группа сложности	Вес 1 пм, кг/м	Периметр, мм
<b>206091</b>	9	0.591	91.5

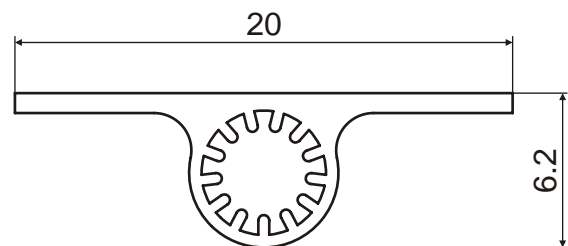
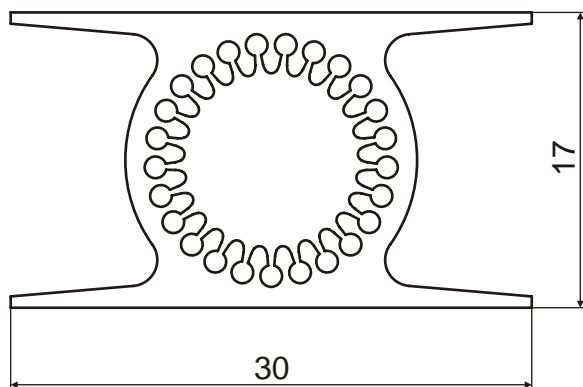

Номер профиля	Группа сложности	Вес 1 пм, кг/м	Периметр, мм
<b>206105</b>	9	0.439	124.4

Номер профиля	Группа сложности	Вес 1 пм, кг/м	Периметр, мм
<b>206110</b>	9	0.080	48.7

## 8. Профили для ж/д и автотранспорта, авиации и космонавтики

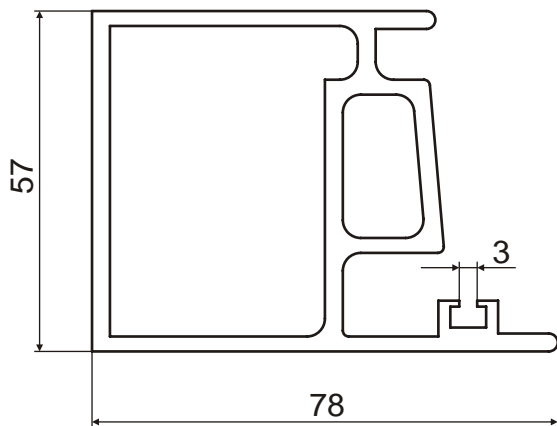

Номер профиля	Группа сложности	Вес 1 пм, кг/м	Периметр, мм
<b>206118</b>	8	2.330	342.2

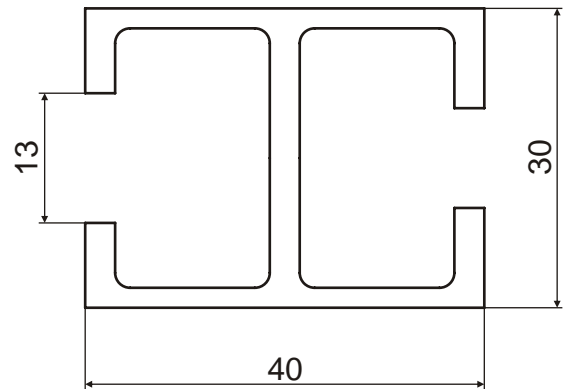

Номер профиля	Группа сложности	Вес 1 пм, кг/м	Периметр, мм
<b>207071</b>	6	0.888	266.8

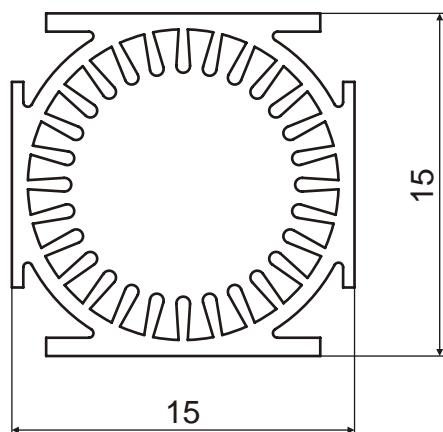

Номер профиля	Группа сложности	Вес 1 пм, кг/м	Периметр, мм
<b>207074</b>	9	0.205	77.9

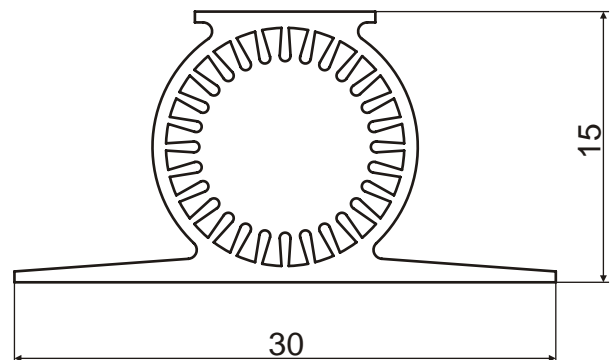

Номер профиля	Группа сложности	Вес 1 пм, кг/м	Периметр, мм
<b>207075</b>	9	0.246	93.4

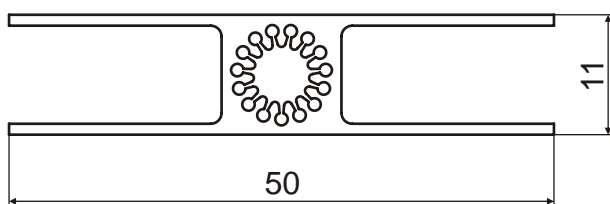

Номер профиля	Группа сложности	Вес 1 пм, кг/м	Периметр, мм
<b>207076</b>	9	0.424	198.3

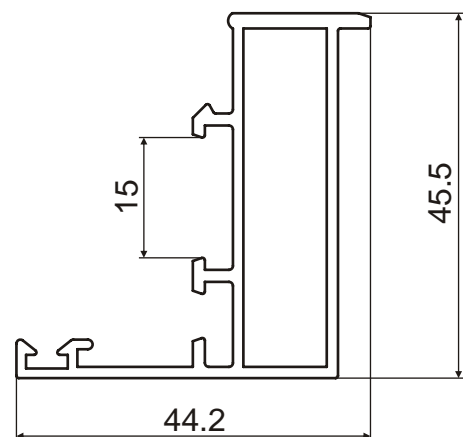

Номер профиля	Группа сложности	Вес 1 пм, кг/м	Периметр, мм
<b>207104</b>	9	0.654	232.7

## 8. Профили для ж/д и автотранспорта, авиации и космонавтики

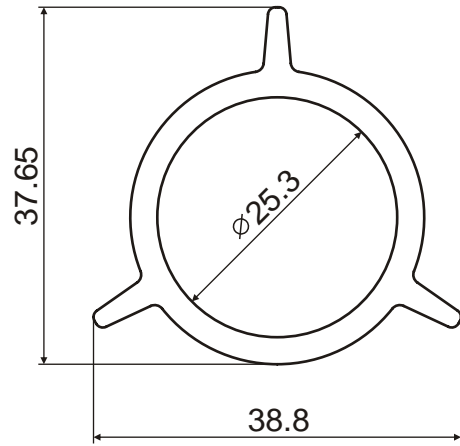
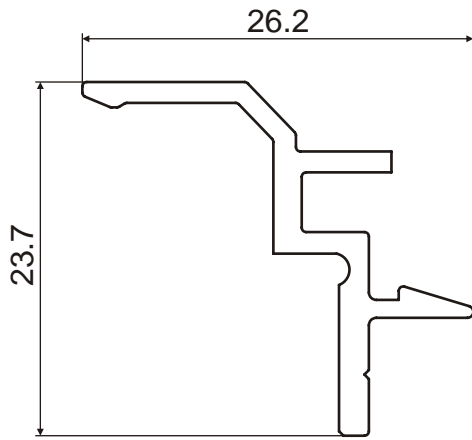

Номер профиля	Группа сложности	Вес 1 пм, кг/м	Периметр, мм
<b>207105</b>	6	0.224	107.7

Номер профиля	Группа сложности	Вес 1 пм, кг/м	Периметр, мм
<b>207144</b>	8	0.811	131.1

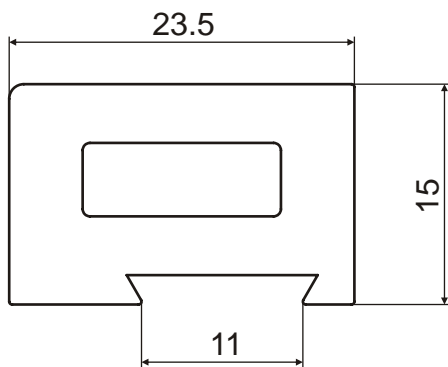

Номер профиля	Группа сложности	Вес 1 пм, кг/м	Периметр, мм
<b>-37</b>	4	0.705	82.7