

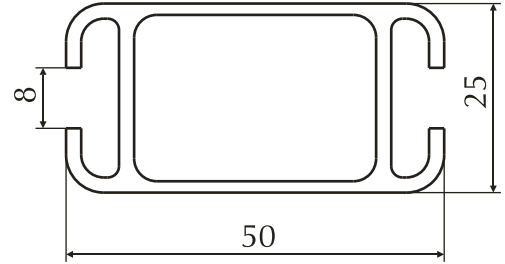

## Раздел 3

Профили для торгово-выставочного  
оборудования и мебели

## 3. Профили для торгово-выставочного оборудования и мебели

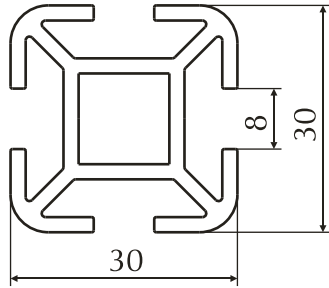

Номер профиля	Группа сложности	Вес 1 пм, кг/м	Периметр, мм
<b>BBC_1</b>	4	0.839	253.6

Номер профиля	Группа сложности	Вес 1 пм, кг/м	Периметр, мм
<b>BBC_2</b>	5	0.813	213.7

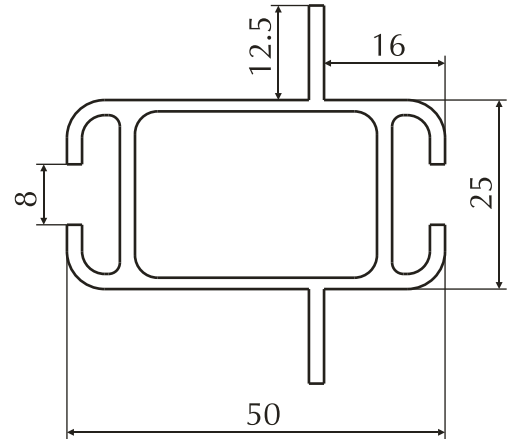
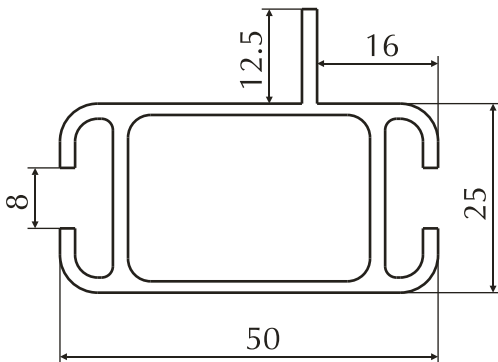

Номер профиля	Группа сложности	Вес 1 пм, кг/м	Периметр, мм
<b>BBC_3</b>	5	0.881	238.7

Номер профиля	Группа сложности	Вес 1 пм, кг/м	Периметр, мм
<b>BBC_4</b>	5	0.949	263.7

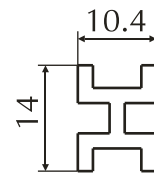
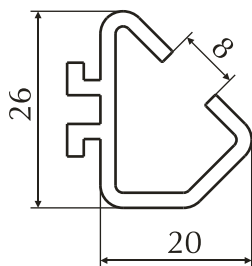

Номер профиля	Группа сложности	Вес 1 пм, кг/м	Периметр, мм
<b>BBC_5</b>	4	0.405	152.2

Номер профиля	Группа сложности	Вес 1 пм, кг/м	Периметр, мм
<b>BBC_6</b>	2	0.199	77.6

## 3. Профили для торгово-выставочного оборудования и мебели

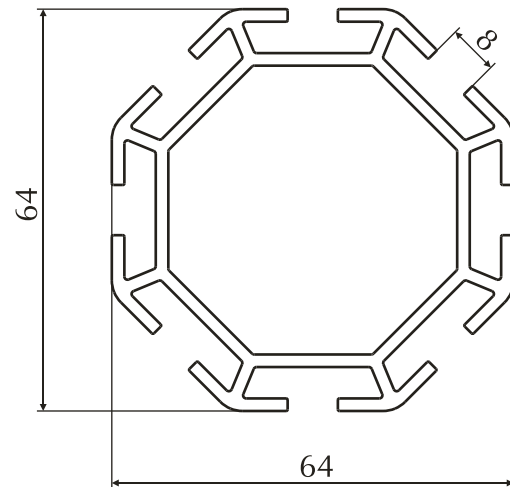
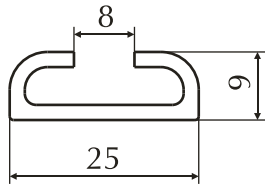

Номер профиля	Группа сложности	Вес 1 пм, кг/м	Периметр, мм
<b>BBC_7</b>	3	0.265	99.4

Номер профиля	Группа сложности	Вес 1 пм, кг/м	Периметр, мм
<b>BBC_8</b>	7	1.850	518

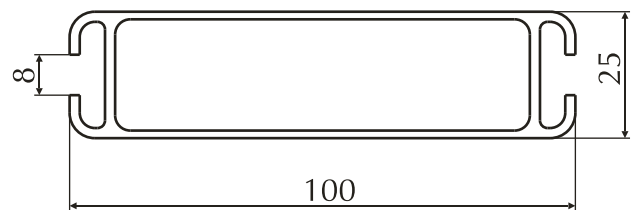
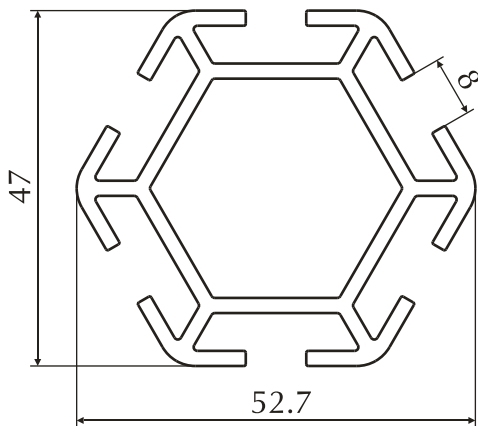

Номер профиля	Группа сложности	Вес 1 пм, кг/м	Периметр, мм
<b>BBC_10</b>	7	1.333	381

Номер профиля	Группа сложности	Вес 1 пм, кг/м	Периметр, мм
<b>BBC_11</b>	6	1.219	313.7

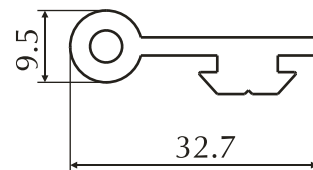
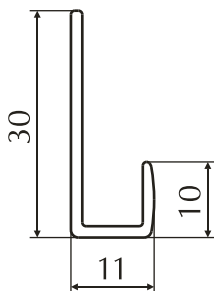

Номер профиля	Группа сложности	Вес 1 пм, кг/м	Периметр, мм
<b>BBC_12</b>	4	0.189	96.1

Номер профиля	Группа сложности	Вес 1 пм, кг/м	Периметр, мм
<b>CC_13</b>	3	0.436	93.6

## 3. Профили для торгово-выставочного оборудования и мебели

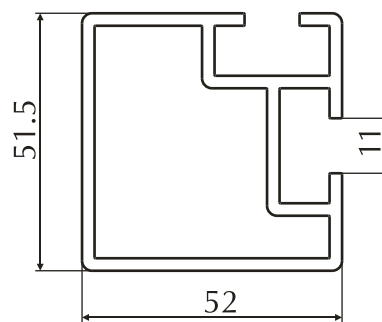
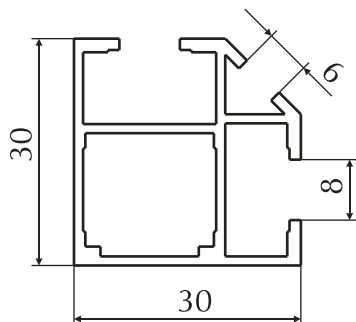

Номер профиля	Группа сложности	Вес 1 пм, кг/м	Периметр, мм
97021	6	0.511	213.0

Номер профиля	Группа сложности	Вес 1 пм, кг/м	Периметр, мм
97054	3	1.647	300.2

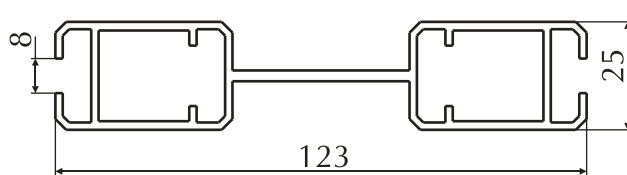
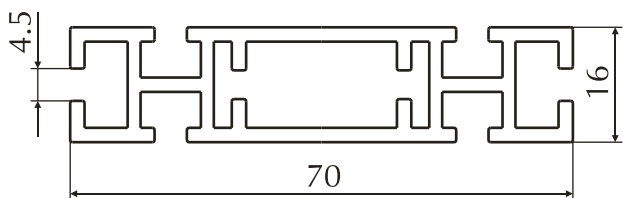

Номер профиля	Группа сложности	Вес 1 пм, кг/м	Периметр, мм
36137.6*	8	1.150	321.2

Номер профиля	Группа сложности	Вес 1 пм, кг/м	Периметр, мм
МЭС25123	8	1.652	413.4

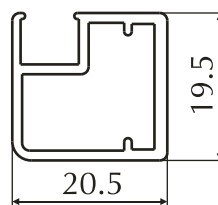
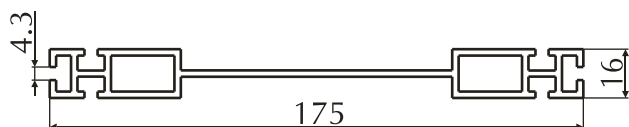

Номер профиля	Группа сложности	Вес 1 пм, кг/м	Периметр, мм
200359	8	1.965	560.6

Номер профиля	Группа сложности	Вес 1 пм, кг/м	Периметр, мм
202234*	9	0.31	93.4

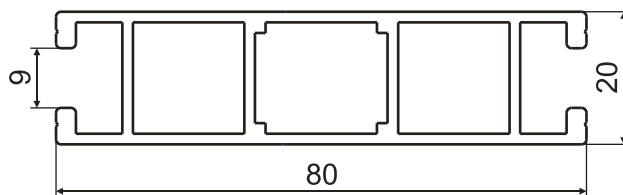
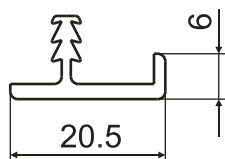

Номер профиля	Группа сложности	Вес 1 пм, кг/м	Периметр, мм
202136*	6	0.180	81.3

Номер профиля	Группа сложности	Вес 1 пм, кг/м	Периметр, мм
7958	7	1.131	268.3

\* - ЭКСКЛЮЗИВ

## 3. Профили для торгово-выставочного оборудования и мебели

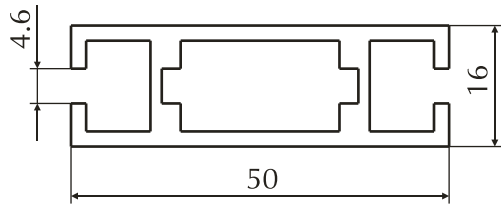

Номер профиля	Группа сложности	Вес 1 пм, кг/м	Периметр, мм
201169	8	0.817	203.6

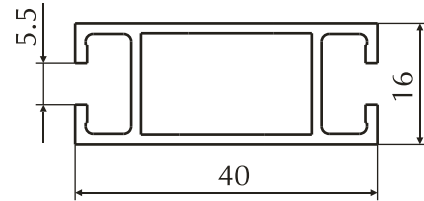

Номер профиля	Группа сложности	Вес 1 пм, кг/м	Периметр, мм
AT_04	5	0.451	170.6

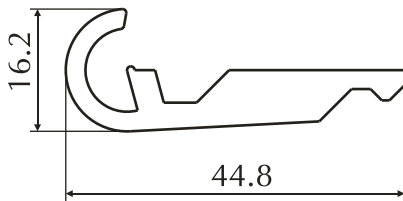

Номер профиля	Группа сложности	Вес 1 пм, кг/м	Периметр, мм
ВБ1*	5	0.678	136



Номер профиля	Группа сложности	Вес 1 пм, кг/м	Периметр, мм
ВБ2*	5	0.572	

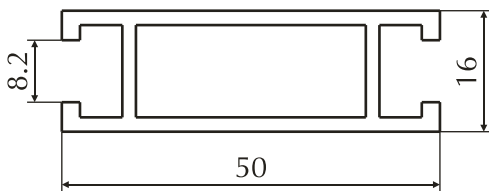

Номер профиля	Группа сложности	Вес 1 пм, кг/м	Периметр, мм
97126	5	0.683	180.0

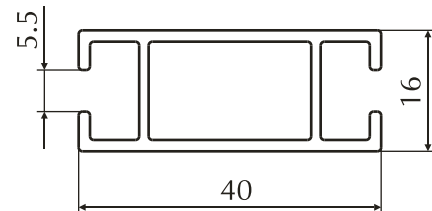

Номер профиля	Группа сложности	Вес 1 пм, кг/м	Периметр, мм
РЭФ010195	5	0.474	169.7

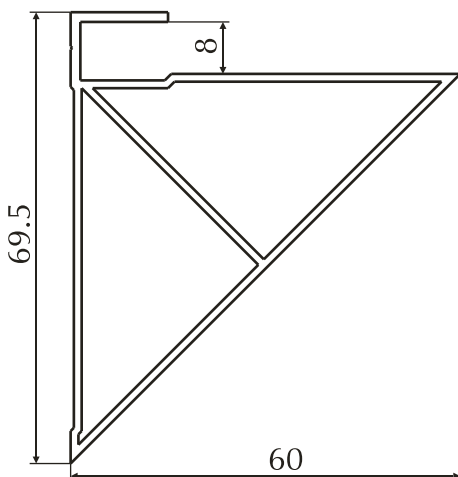

Номер профиля	Группа сложности	Вес 1 пм, кг/м	Периметр, мм
99168	8	0.860	253

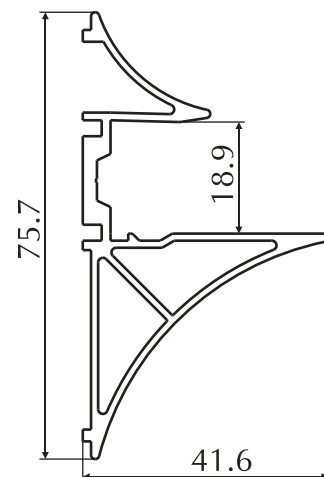

Номер профиля	Группа сложности	Вес 1 пм, кг/м	Периметр, мм
99061	7	0.855	28

## 3. Профили для торгово-выставочного оборудования и мебели

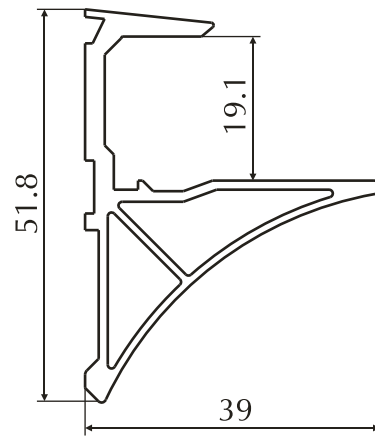
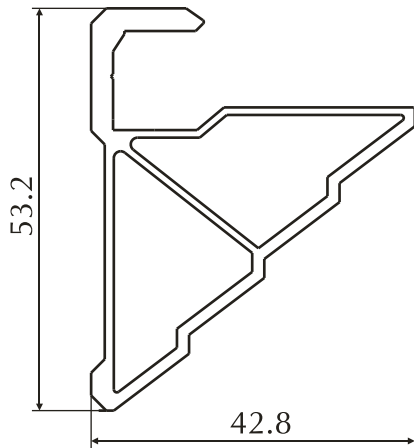

Номер профиля	Группа сложности	Вес 1 пм, кг/м	Периметр, мм
99059	7	0.794	196

Номер профиля	Группа сложности	Вес 1 пм, кг/м	Периметр, мм
99260	8	0.683	199.7

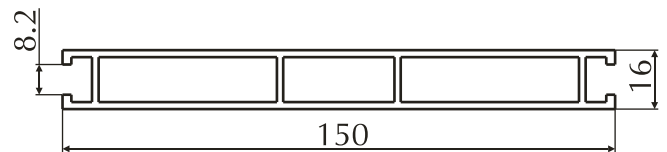
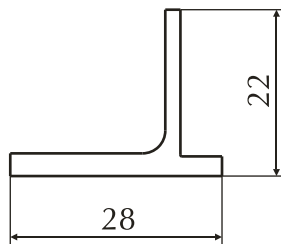

Номер профиля	Группа сложности	Вес 1 пм, кг/м	Периметр, мм
99272	7	0.329	98.6

Номер профиля	Группа сложности	Вес 1 пм, кг/м	Периметр, мм
97125	8	1.821	380.0

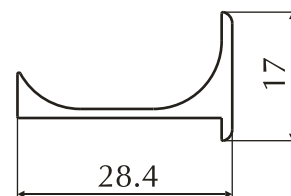
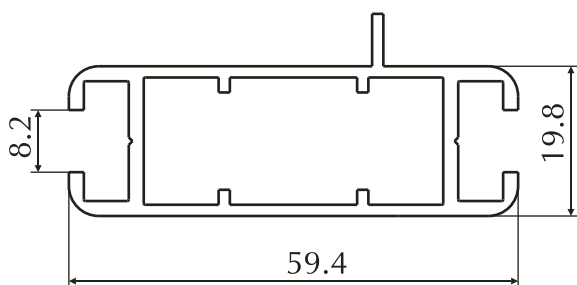

Номер профиля	Группа сложности	Вес 1 пм, кг/м	Периметр, мм
200271*	8	0.802	227.8

Номер профиля	Группа сложности	Вес 1 пм, кг/м	Периметр, мм
202164*	8	0.230	92.0

## 3. Профили для торгово-выставочного оборудования и мебели

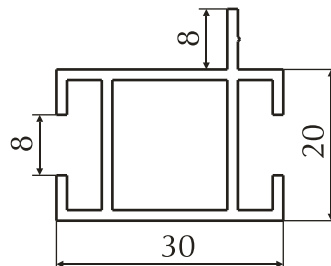
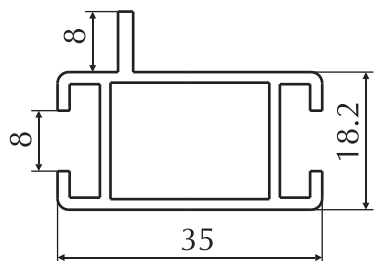

Номер профиля	Группа сложности	Вес 1 пм, кг/м	Периметр, мм
96880	5	0.493	170.2

Номер профиля	Группа сложности	Вес 1 пм, кг/м	Периметр, мм
97079	6	0.457	177.0

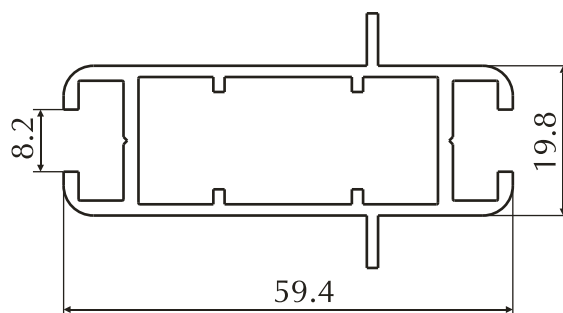
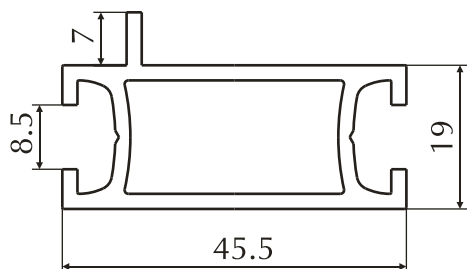

Номер профиля	Группа сложности	Вес 1 пм, кг/м	Периметр, мм
PH1050	6	0.782	189.9

Номер профиля	Группа сложности	Вес 1 пм, кг/м	Периметр, мм
200270*	8	0.830	241.7

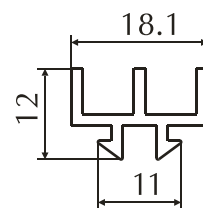
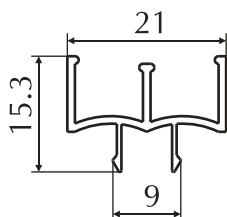

Номер профиля	Группа сложности	Вес 1 пм, кг/м	Периметр, мм
МЭСканП2	3	0.156	123.9

Номер профиля	Группа сложности	Вес 1 пм, кг/м	Периметр, мм
97024	5	0.188	96.9

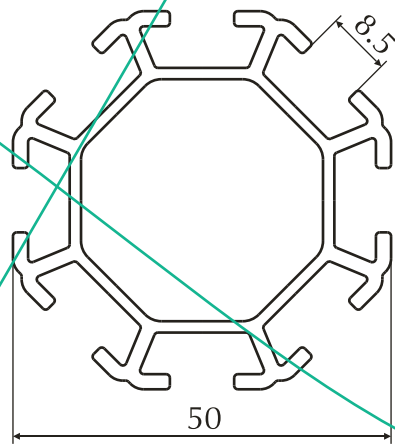
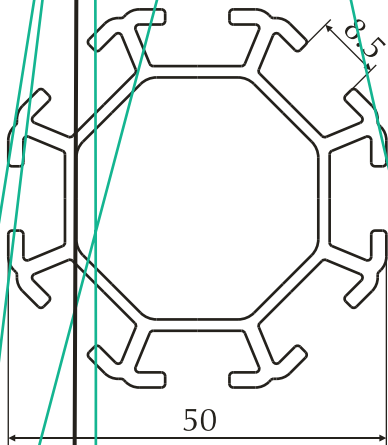

200025.1

9 1.158 372.45

200025

9 1.158 372.46

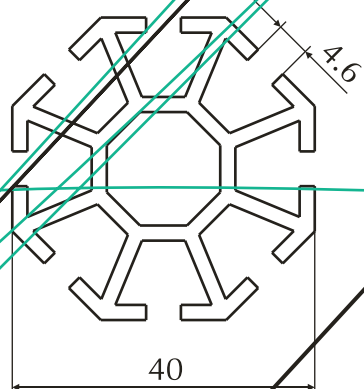
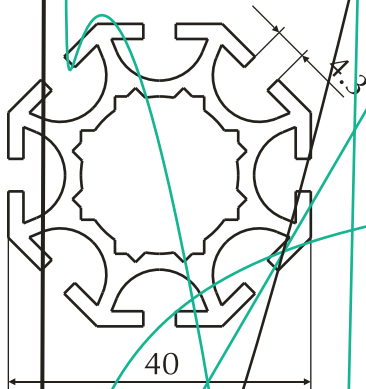

200057

8 1.260 343.0

201168

o.c. 1.183 385.8

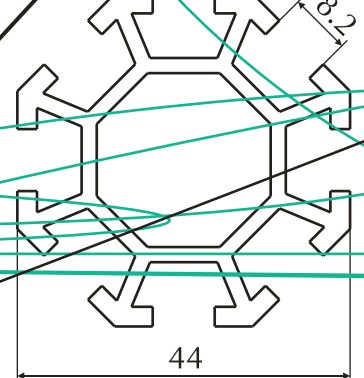
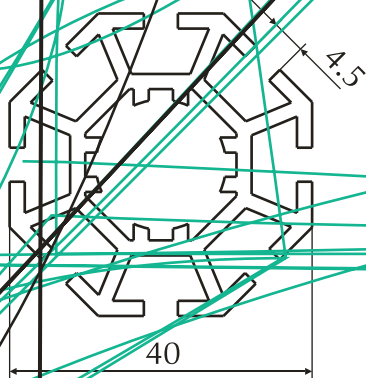

36118.1\*

o.c. 1.239 360.6

97127

/ 1.240 340.1



## 3. Профили для торгово-выставочного оборудования и мебели

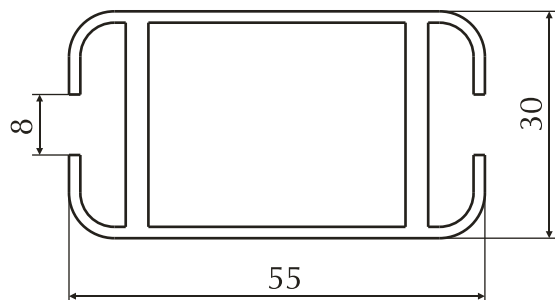

Номер профиля	Группа сложности	Вес 1 пм, кг/м	Периметр, мм
202048	8	1	257.9

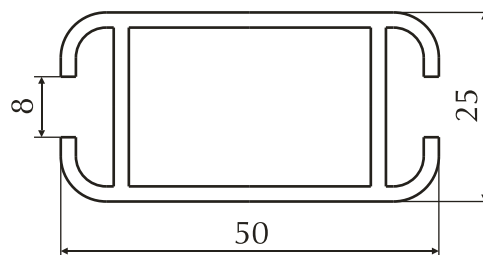

Номер профиля	Группа сложности	Вес 1 пм, кг/м	Периметр, мм
96120	5	0.864	212.8

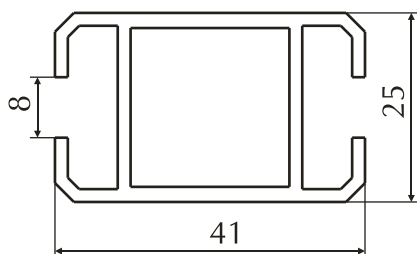

Номер профиля	Группа сложности	Вес 1 пм, кг/м	Периметр, мм
MES_2	4	0.715	210

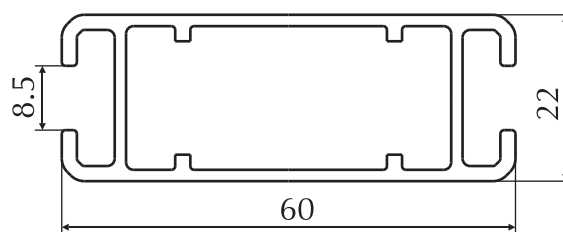

Номер профиля	Группа сложности	Вес 1 пм, кг/м	Периметр, мм
200026	8	0.808	219.4

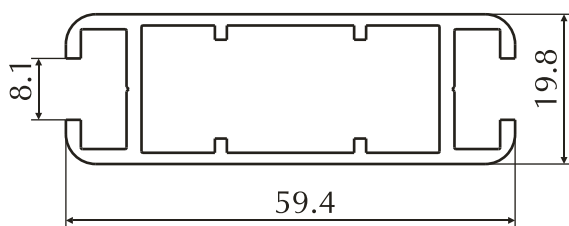

Номер профиля	Группа сложности	Вес 1 пм, кг/м	Периметр, мм
200059*	7	0.777	214.4

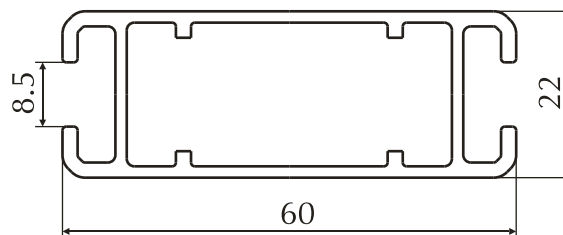

Номер профиля	Группа сложности	Вес 1 пм, кг/м	Периметр, мм
200026.1	8	0.808	219.4

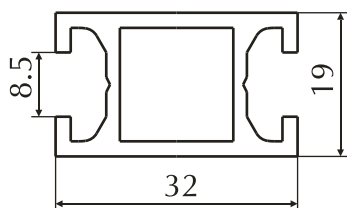

Номер профиля	Группа сложности	Вес 1 пм, кг/м	Периметр, мм
PH1515	6	0.596	148.8

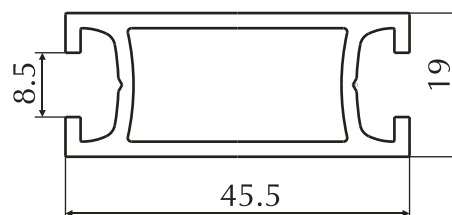

Номер профиля	Группа сложности	Вес 1 пм, кг/м	Периметр, мм
PH1005	6	0.744	175.9

## 3. Профили для торгово-выставочного оборудования и мебели

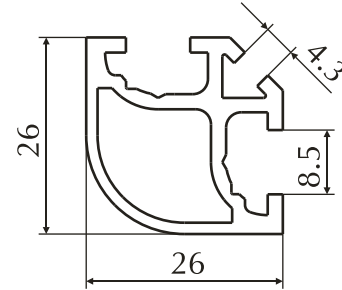
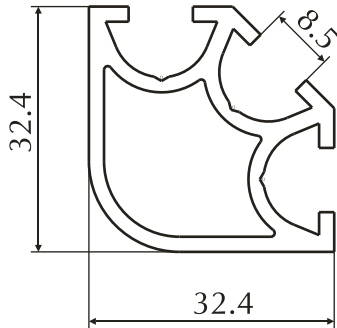

Номер профиля	Группа сложности	Вес 1 пм, кг/м	Периметр, мм
<b>PX3001</b>	6	0.786	190.4

Номер профиля	Группа сложности	Вес 1 пм, кг/м	Периметр, мм
<b>PX3026</b>	8	0.555	154.9

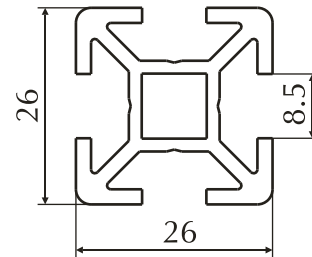
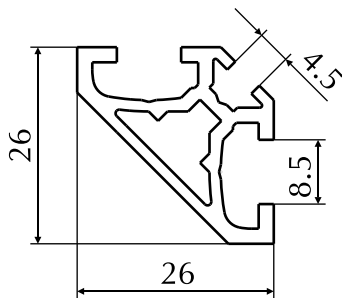

Номер профиля	Группа сложности	Вес 1 пм, кг/м	Периметр, мм
<b>PX3226</b>	8	0.478	147.1

Номер профиля	Группа сложности	Вес 1 пм, кг/м	Периметр, мм
<b>PX4026</b>	6	0.672	208.9

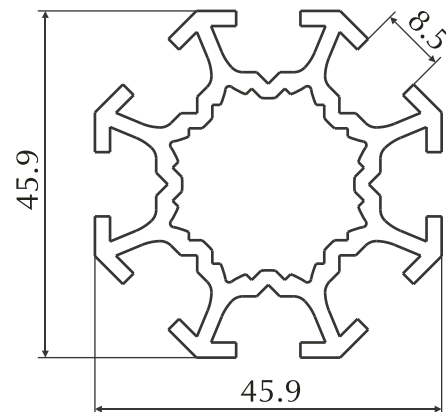
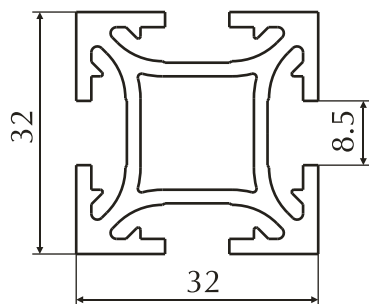

Номер профиля	Группа сложности	Вес 1 пм, кг/м	Периметр, мм
<b>PX4032</b>	6	1.032	289.8

Номер профиля	Группа сложности	Вес 1 пм, кг/м	Периметр, мм
<b>PX8000</b>	8	1.345	357.8

## 3. Профили для торгово-выставочного оборудования и мебели

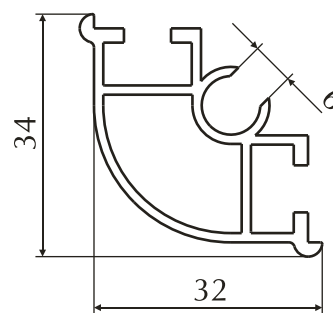
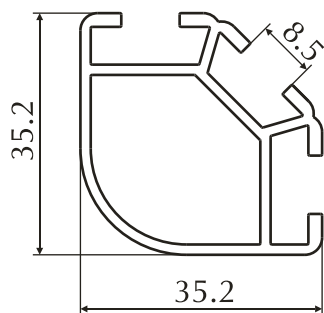

Номер профиля	Группа сложности	Вес 1 пм, кг/м	Периметр, мм
10005	6	0.638	211.7

Номер профиля	Группа сложности	Вес 1 пм, кг/м	Периметр, мм
PG1_193	5	0.507	197.7

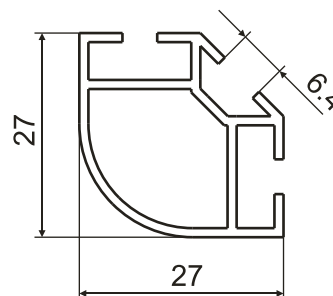
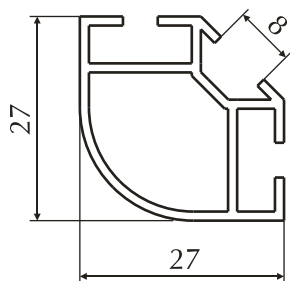

Номер профиля	Группа сложности	Вес 1 пм, кг/м	Периметр, мм
AT_03	6	0.393	170.8

Номер профиля	Группа сложности	Вес 1 пм, кг/м	Периметр, мм
PH_2	9	0.393	170.8

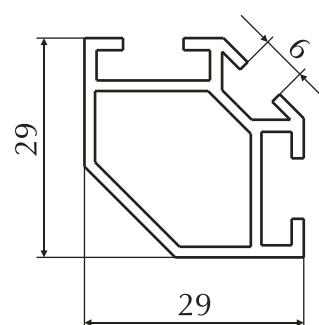
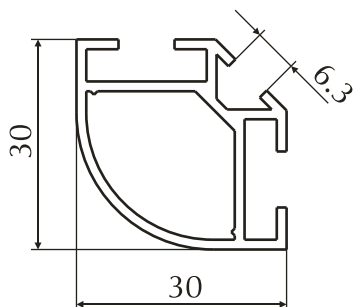

Номер профиля	Группа сложности	Вес 1 пм, кг/м	Периметр, мм
97110	6	0.5	182.9

Номер профиля	Группа сложности	Вес 1 пм, кг/м	Периметр, мм
96630	5	0.487	172.4

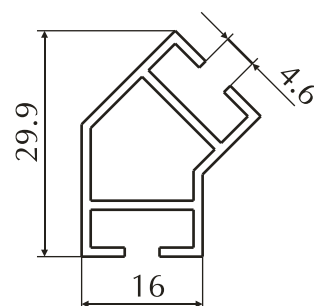
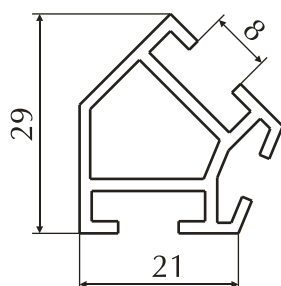

Номер профиля	Группа сложности	Вес 1 пм, кг/м	Периметр, мм
96870	5	0.457	165.5

Номер профиля	Группа сложности	Вес 1 пм, кг/м	Периметр, мм
PH_1	6	0.331	149.5

## 3. Профили для торгово-выставочного оборудования и мебели

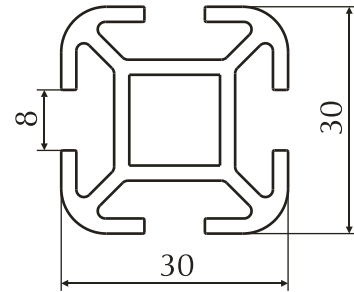
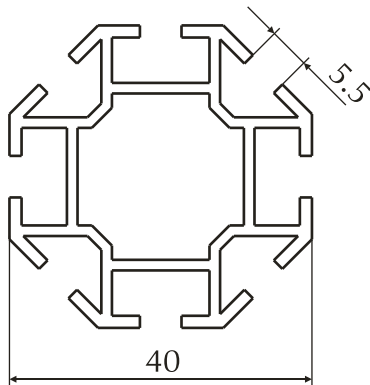

Номер профиля	Группа сложности	Вес 1 пм, кг/м	Периметр, мм
<b>AT_05</b>	6	0.874	358

Номер профиля	Группа сложности	Вес 1 пм, кг/м	Периметр, мм
<b>96100</b>	4	0.833	241.8

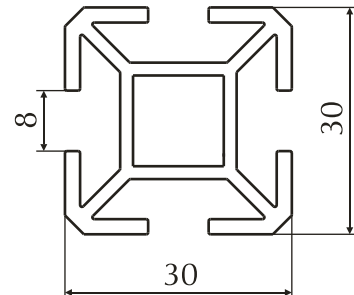
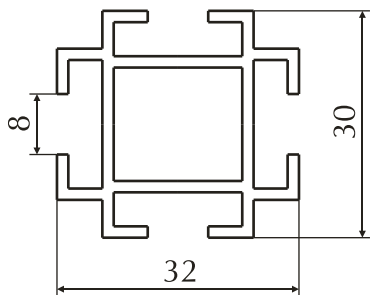

Номер профиля	Группа сложности	Вес 1 пм, кг/м	Периметр, мм
<b>97049</b>	6	0.624	244.0

Номер профиля	Группа сложности	Вес 1 пм, кг/м	Периметр, мм
<b>MES_1</b>	4	0.784	270

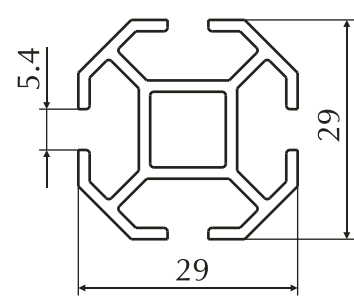
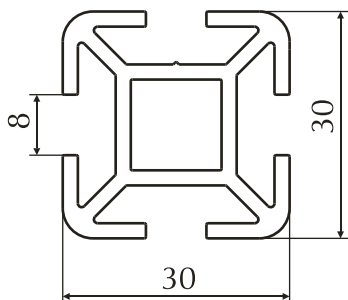

Номер профиля	Группа сложности	Вес 1 пм, кг/м	Периметр, мм
<b>ИНШК_283_2</b>	4	0.860	255.5

Номер профиля	Группа сложности	Вес 1 пм, кг/м	Периметр, мм
<b>РЭФ010295</b>	5	0.570	237.0

## 3. Профили для торгово-выставочного оборудования и мебели

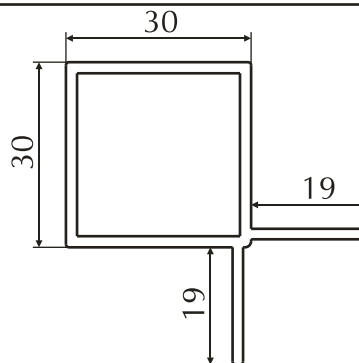
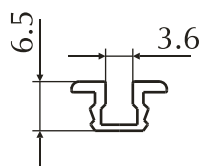

Номер профиля	Группа сложности	Вес 1 пм, кг/м	Периметр, мм	Номер профиля	Группа сложности	Вес 1 пм, кг/м	Периметр, мм
99308	2	0.078	51.5	P120	7	195.6	0.732

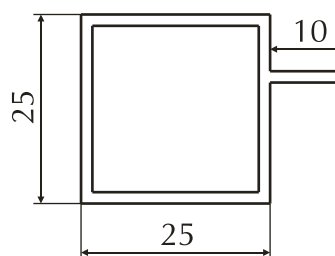
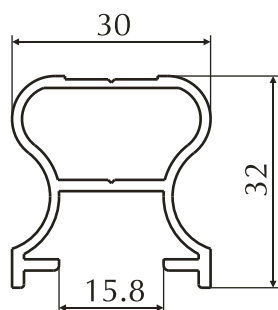

Номер профиля	Группа сложности	Вес 1 пм, кг/м	Периметр, мм	Номер профиля	Группа сложности	Вес 1 пм, кг/м	Периметр, мм
ИП_04	8	0.498	171.3	НП_01	2	0.423	120.0

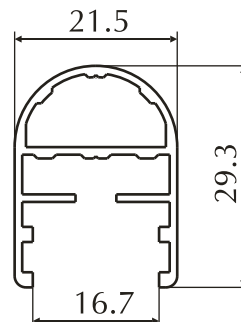
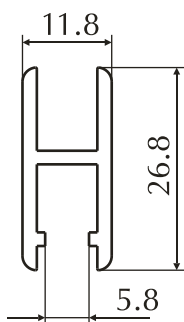

Номер профиля	Группа сложности	Вес 1 пм, кг/м	Периметр, мм	Номер профиля	Группа сложности	Вес 1 пм, кг/м	Периметр, мм
97085	5	0.316	128	97086	8	0.332	167.1

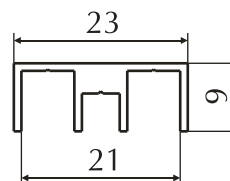
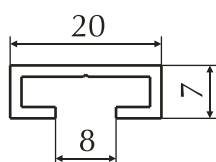

Номер профиля	Группа сложности	Вес 1 пм, кг/м	Периметр, мм	Номер профиля	Группа сложности	Вес 1 пм, кг/м	Периметр, мм
99063	4	0.162	83.3	99064	5	0.189	106.6

## 3. Профили для торгово-выставочного оборудования и мебели

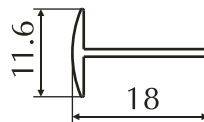
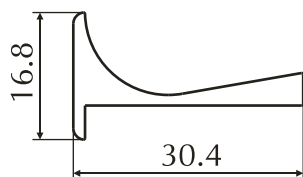

Номер профиля	Группа сложности	Вес 1 пм, кг/м	Периметр, мм
99086*	3	0.314	91.2

Номер профиля	Группа сложности	Вес 1 пм, кг/м	Периметр, мм
99171*	2	0.079	57.0

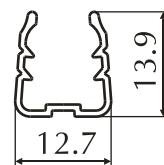
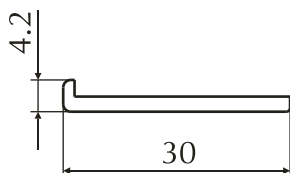

Номер профиля	Группа сложности	Вес 1 пм, кг/м	Периметр, мм
99172*	2	0.170	67.3

Номер профиля	Группа сложности	Вес 1 пм, кг/м	Периметр, мм
99292	8	0.098	88.9

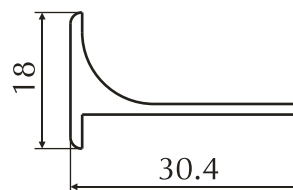
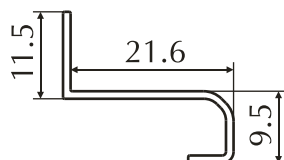

Номер профиля	Группа сложности	Вес 1 пм, кг/м	Периметр, мм
10205	9	0.120	90.6

Номер профиля	Группа сложности	Вес 1 пм, кг/м	Периметр, мм
200054*	5	0.234	61.4

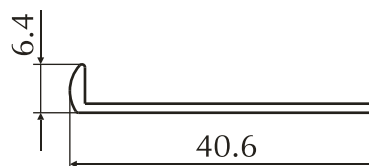
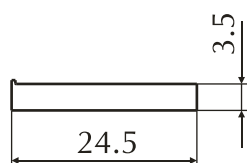

Номер профиля	Группа сложности	Вес 1 пм, кг/м	Периметр, мм
200087	8	0.232	57.0

Номер профиля	Группа сложности	Вес 1 пм, кг/м	Периметр, мм
200146	3	0.150	91.8

## 3. Профили для торгово-выставочного оборудования и мебели

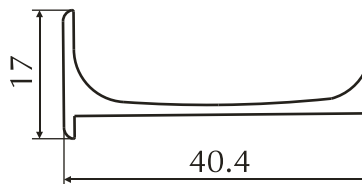
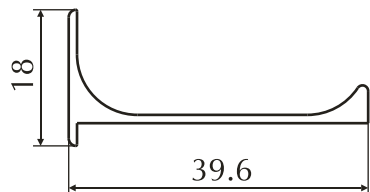

Номер профиля	Группа сложности	Вес 1 пм, кг/м	Периметр, мм	Номер профиля	Группа сложности	Вес 1 пм, кг/м	Периметр, мм
200147*	4	0.237	115.6	200232*	7	0.281	116.2

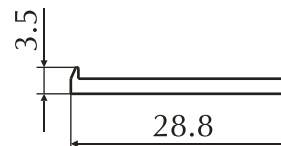
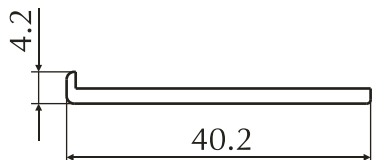

Номер профиля	Группа сложности	Вес 1 пм, кг/м	Периметр, мм	Номер профиля	Группа сложности	Вес 1 пм, кг/м	Периметр, мм
200237*	4	0.223	87.7	201046	3	0.158	64

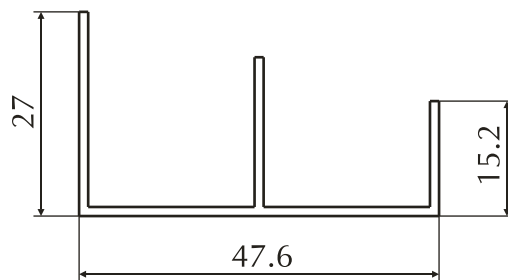
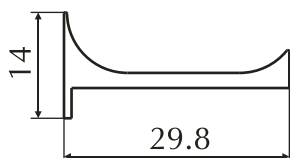

Номер профиля	Группа сложности	Вес 1 пм, кг/м	Периметр, мм	Номер профиля	Группа сложности	Вес 1 пм, кг/м	Периметр, мм
201047	4	0.235	87.8	201063*	6	0.347	216.8

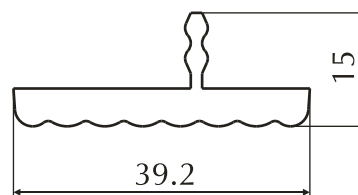
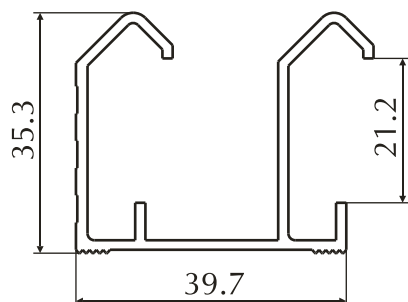

Номер профиля	Группа сложности	Вес 1 пм, кг/м	Периметр, мм	Номер профиля	Группа сложности	Вес 1 пм, кг/м	Периметр, мм
201064*	7	0.572	286.8	201270*	5	0.551	109.2

## 3. Профили для торгово-выставочного оборудования и мебели

Номер профиля	Группа сложности	Вес 1 пм, кг/м	Периметр, мм	Номер профиля	Группа сложности	Вес 1 пм, кг/м	Периметр, мм
<b>201287*</b>	6	0.716	226	<b>36160</b>	4	0.108	45.6
Номер профиля	Группа сложности	Вес 1 пм, кг/м	Периметр, мм	Номер профиля	Группа сложности	Вес 1 пм, кг/м	Периметр, мм
<b>97016</b>	4	0.287	101.6	<b>97017</b>	4	0.225	82.3
Номер профиля	Группа сложности	Вес 1 пм, кг/м	Периметр, мм	Номер профиля	Группа сложности	Вес 1 пм, кг/м	Периметр, мм
<b>202032</b>	9	3.2	939.48	<b>7.211.276</b>	7	0.404	146.1
Номер профиля	Группа сложности	Вес 1 пм, кг/м	Периметр, мм	Номер профиля	Группа сложности	Вес 1 пм, кг/м	Периметр, мм
<b>98128*</b>	7	0.846	427.3	<b>7.116.371</b>	8	0.882	238.3



## 3. Профили для торгово-выставочного оборудования и мебели

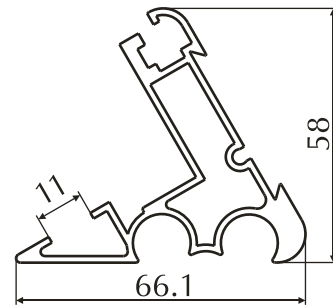
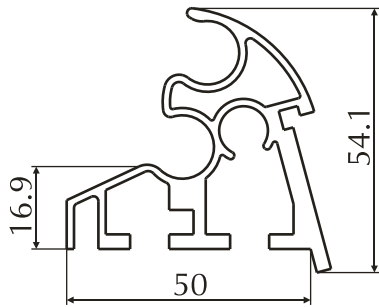

Номер профиля	Группа сложности	Вес 1 пм, кг/м	Периметр, мм	Номер профиля	Группа сложности	Вес 1 пм, кг/м	Периметр, мм
7.116.372	8	1.402	384.5	7.116.375	8	1.251	356.3

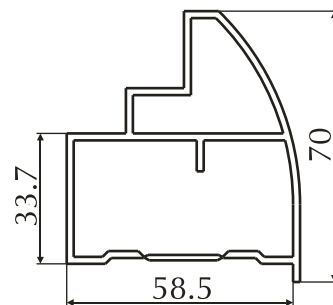
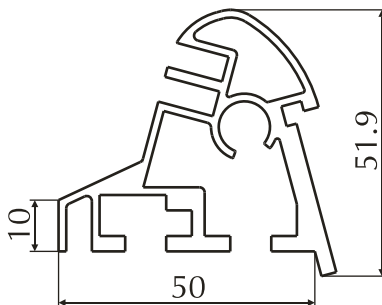

Номер профиля	Группа сложности	Вес 1 пм, кг/м	Периметр, мм	Номер профиля	Группа сложности	Вес 1 пм, кг/м	Периметр, мм
7.116.380	8	1.46	412.6	7.116.519	8	1.338	247.0

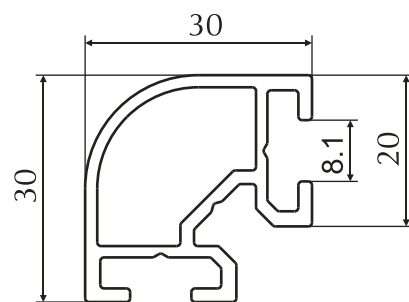
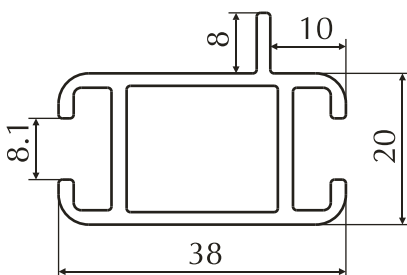

Номер профиля	Группа сложности	Вес 1 пм, кг/м	Периметр, мм	Номер профиля	Группа сложности	Вес 1 пм, кг/м	Периметр, мм
CC_16*	7	0.629	180.4	CC_17*	7	0.584	179.5

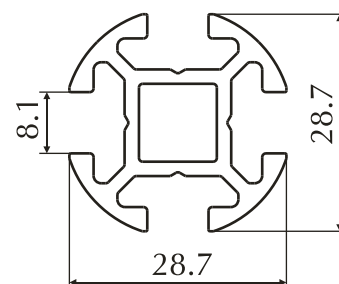
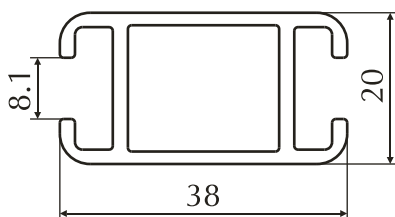

Номер профиля	Группа сложности	Вес 1 пм, кг/м	Периметр, мм	Номер профиля	Группа сложности	Вес 1 пм, кг/м	Периметр, мм
CC_18*	6	0.591	165.2	CC_19*	8	0.663	199.9

## 3. Профили для торгово-выставочного оборудования и мебели

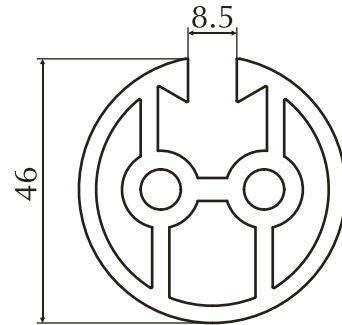
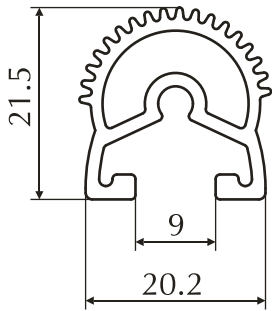

Номер профиля	Группа сложности	Вес 1 пм, кг/м	Периметр, мм	Номер профиля	Группа сложности	Вес 1 пм, кг/м	Периметр, мм
<b>IPL675449</b>	7	0.381	141	<b>IPL_030</b>	8	2.077	210

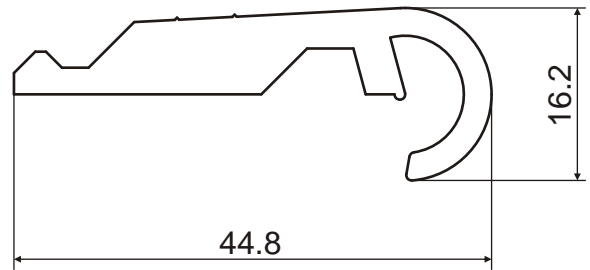
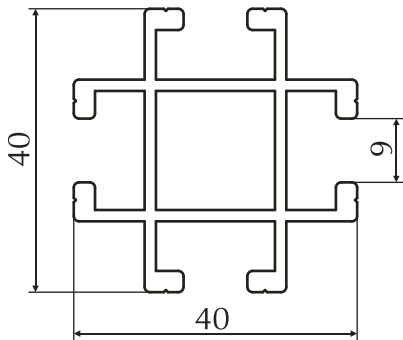

Номер профиля	Группа сложности	Вес 1 пм, кг/м	Периметр, мм	Номер профиля	Группа сложности	Вес 1 пм, кг/м	Периметр, мм
<b>IPL7944</b>	5	0.907	296.7	<b>1.1*</b>	5	0.678	136

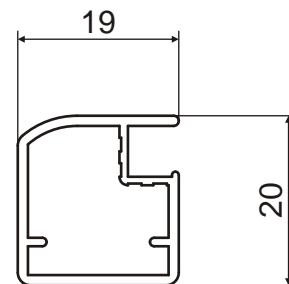
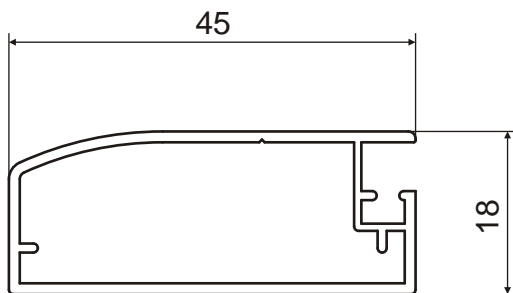

Номер профиля	Группа сложности	Вес 1 пм, кг/м	Периметр, мм	Номер профиля	Группа сложности	Вес 1 пм, кг/м	Периметр, мм
<b>201108</b>	9	0.412	144.4	<b>201109</b>	8	0.250	86.9

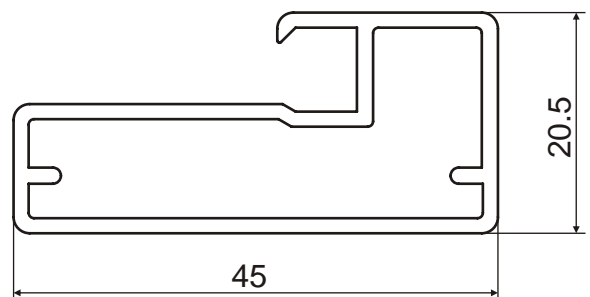
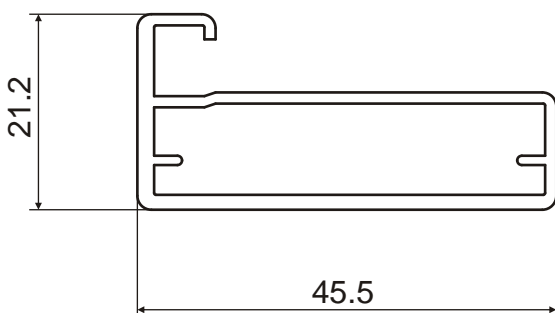

Номер профиля	Группа сложности	Вес 1 пм, кг/м	Периметр, мм	Номер профиля	Группа сложности	Вес 1 пм, кг/м	Периметр, мм
<b>202233</b>	9	0.496	145.5	<b>203077</b>	9	0.530	144.4

## 3. Профили для торгово-выставочного оборудования и мебели

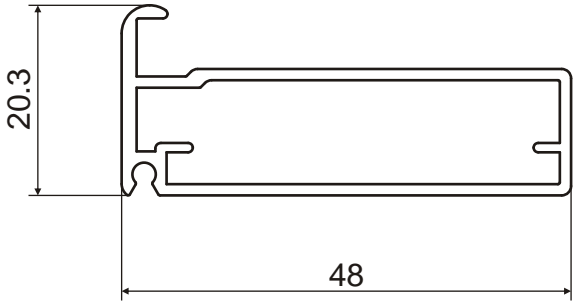
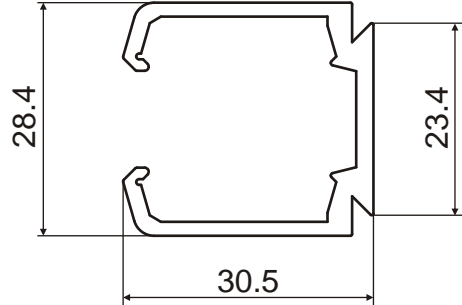
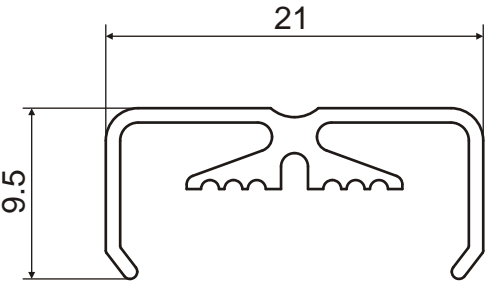
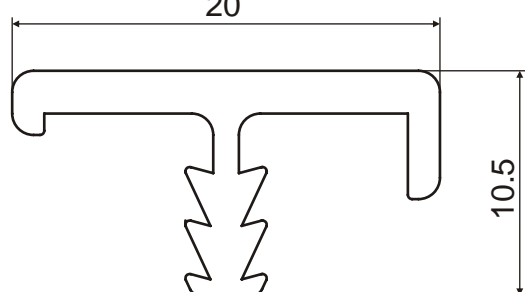
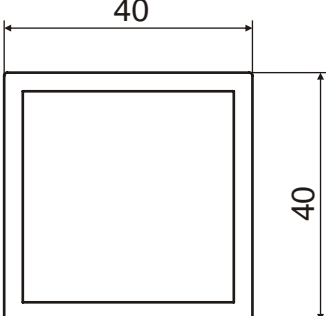
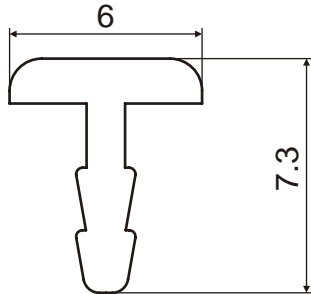
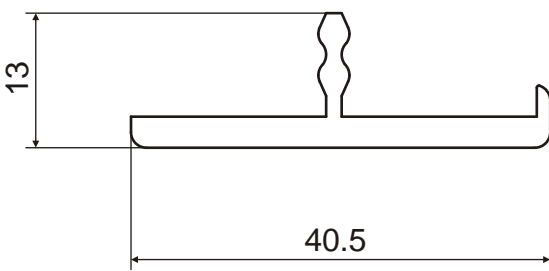
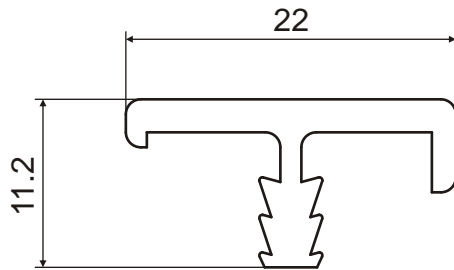
							
Номер профиля	Группа сложности	Вес 1 пм, кг/м	Периметр, мм	Номер профиля	Группа сложности	Вес 1 пм, кг/м	Периметр, мм
<b>203114.1</b>	9	0.458	146.6	<b>203121*</b>	7	0.531	200.7
							
Номер профиля	Группа сложности	Вес 1 пм, кг/м	Периметр, мм	Номер профиля	Группа сложности	Вес 1 пм, кг/м	Периметр, мм
<b>203193</b>	9	0.129	106	<b>203246</b>	6	0.18	79.8
							
Номер профиля	Группа сложности	Вес 1 пм, кг/м	Периметр, мм	Номер профиля	Группа сложности	Вес 1 пм, кг/м	Периметр, мм
<b>203247</b>	3	1.2	159.1	<b>203278</b>	8	0.044	26.5
							
Номер профиля	Группа сложности	Вес 1 пм, кг/м	Периметр, мм	Номер профиля	Группа сложности	Вес 1 пм, кг/м	Периметр, мм
<b>204162</b>	5	0.392	112.4	<b>204168</b>	8	0.218	83.5

## 3. Профили для торгово-выставочного оборудования и мебели

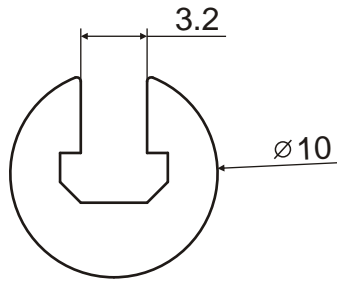

Номер профиля	Группа сложности	Вес 1 пм, кг/м	Периметр, мм
<b>204254</b>	5	0.147	46.1

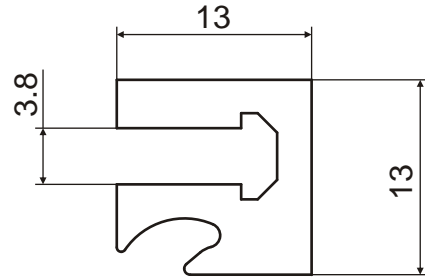

Номер профиля	Группа сложности	Вес 1 пм, кг/м	Периметр, мм
<b>204294</b>	6	0.291	81.5

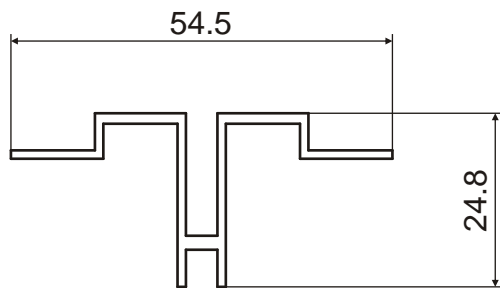

Номер профиля	Группа сложности	Вес 1 пм, кг/м	Периметр, мм
<b>204295</b>	9	0.391	224.2

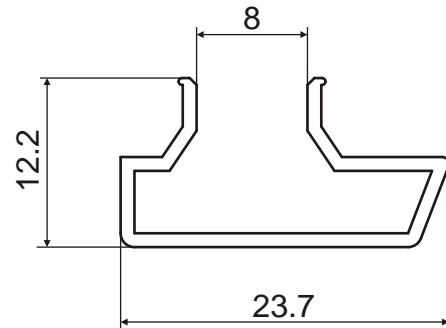

Номер профиля	Группа сложности	Вес 1 пм, кг/м	Периметр, мм
<b>204303</b>	6	0.149	112.5

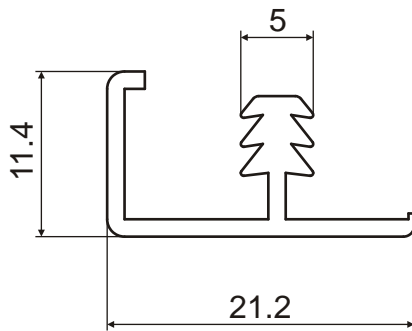

Номер профиля	Группа сложности	Вес 1 пм, кг/м	Периметр, мм
<b>205043</b>	7	0.170	100

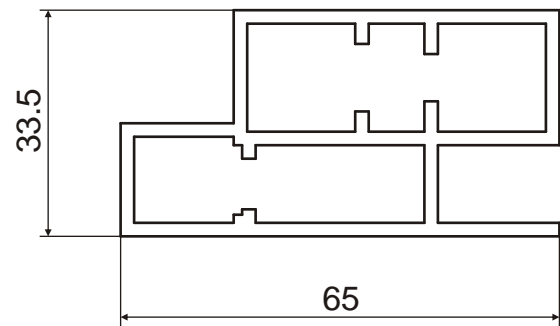

Номер профиля	Группа сложности	Вес 1 пм, кг/м	Периметр, мм
<b>205117</b>	6	1.373	233

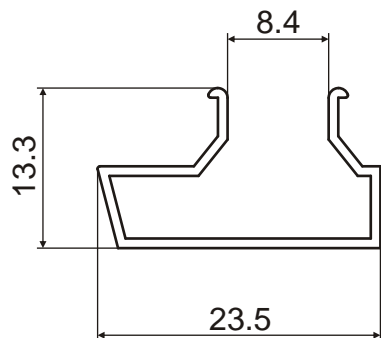

Номер профиля	Группа сложности	Вес 1 пм, кг/м	Периметр, мм
<b>205145</b>	9	0.126	118.5

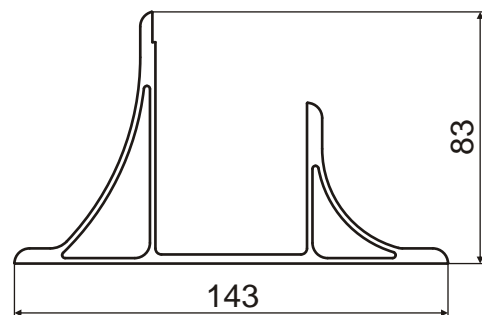

Номер профиля	Группа сложности	Вес 1 пм, кг/м	Периметр, мм
<b>205275</b>	9	2.630	508.2

## 3. Профили для торгово-выставочного оборудования и мебели

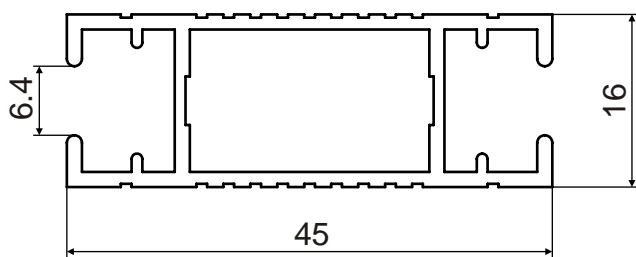

Номер профиля	Группа сложности	Вес 1 пм, кг/м	Периметр, мм
<b>206040</b>	7	0.479	211.9

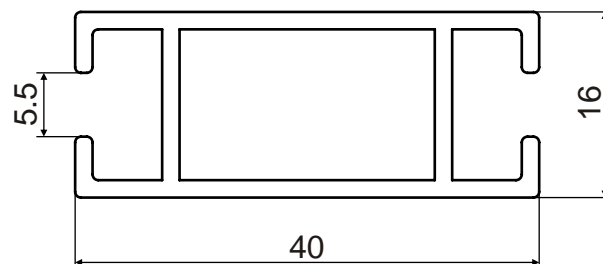

Номер профиля	Группа сложности	Вес 1 пм, кг/м	Периметр, мм
<b>206162</b>	5	0.489	168.7

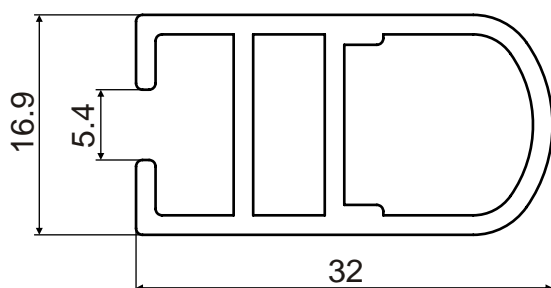

Номер профиля	Группа сложности	Вес 1 пм, кг/м	Периметр, мм
<b>206163</b>	7	0.453	122

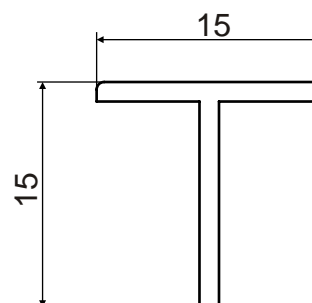

Номер профиля	Группа сложности	Вес 1 пм, кг/м	Периметр, мм
<b>206233</b>	3	0.101	59.6

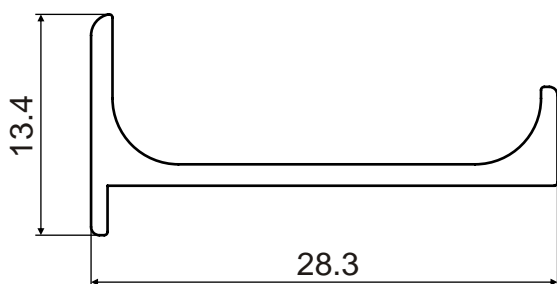

Номер профиля	Группа сложности	Вес 1 пм, кг/м	Периметр, мм
<b>206234</b>	5	0.169	88.1

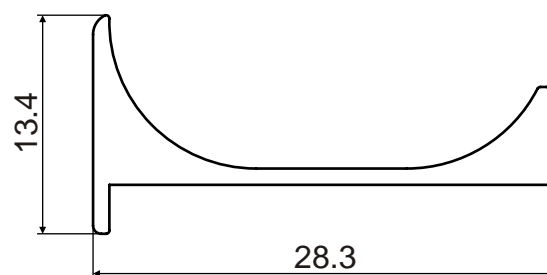

Номер профиля	Группа сложности	Вес 1 пм, кг/м	Периметр, мм
<b>206261</b>	6	0.200	85.3

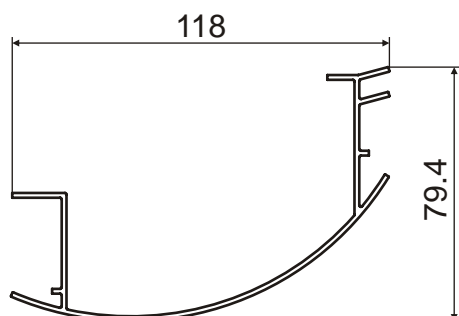

Номер профиля	Группа сложности	Вес 1 пм, кг/м	Периметр, мм
<b>207173</b>	8	1.065	522.6

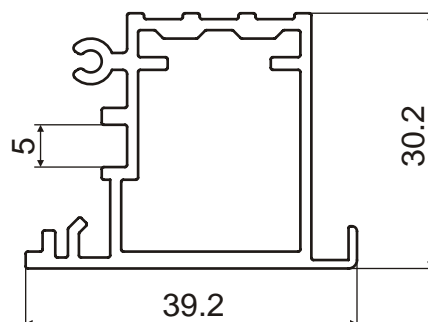

Номер профиля	Группа сложности	Вес 1 пм, кг/м	Периметр, мм
<b>207192</b>	8	0.630	192.5

## 3. Профили для торгово-выставочного оборудования и мебели

Номер профиля	Группа сложности	Вес 1 пм, кг/м	Периметр, мм	Номер профиля	Группа сложности	Вес 1 пм, кг/м	Периметр, мм
<b>207193</b>	9	1.085	190.3	<b>C5.0*</b>	8	0.486	259.6
Номер профиля	Группа сложности	Вес 1 пм, кг/м	Периметр, мм	Номер профиля	Группа сложности	Вес 1 пм, кг/м	Периметр, мм
<b>C10.01*</b>	8	0.330	142.5	<b>C10.02*</b>	9	0.495	193.7
Номер профиля	Группа сложности	Вес 1 пм, кг/м	Периметр, мм	Номер профиля	Группа сложности	Вес 1 пм, кг/м	Периметр, мм
<b>C10.03*</b>	8	1.347	387.5	<b>C10.04*</b>	6	0.621	321.2
Номер профиля	Группа сложности	Вес 1 пм, кг/м	Периметр, мм				
<b>C10.05*</b>	8	0.934	274.1				