

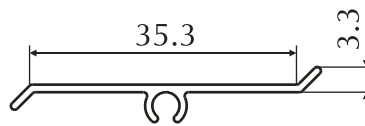

## Раздел 7

Профили для холодильного  
оборудования, систем  
кондиционирования и  
вентиляции

## 7. Профили для систем кондиционирования и вентиляции

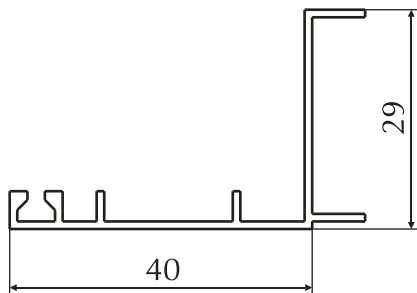

Номер профиля	Группа сложности	Вес 1 пм, кг/м	Периметр, мм
200017*	8	0.278	201.8

Номер профиля	Группа сложности	Вес 1 пм, кг/м	Периметр, мм
200018*	8	0.139	101.4

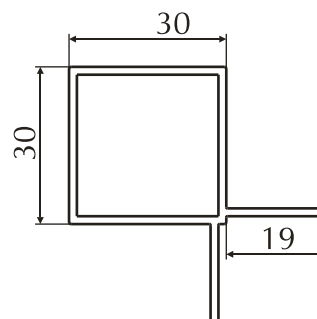
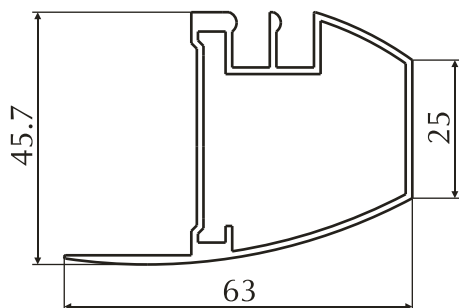

Номер профиля	Группа сложности	Вес 1 пм, кг/м	Периметр, мм
200060	о.с.	0.755	240.8

Номер профиля	Группа сложности	Вес 1 пм, кг/м	Периметр, мм
200164	6	0.615	194.6

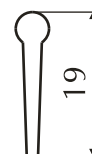
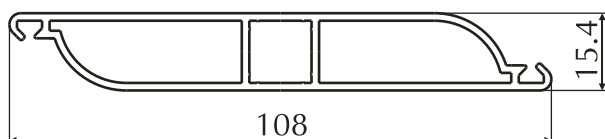

Номер профиля	Группа сложности	Вес 1 пм, кг/м	Периметр, мм
200165	8	1.013	253.4

Номер профиля	Группа сложности	Вес 1 пм, кг/м	Периметр, мм
200296	8	0.120	42.7

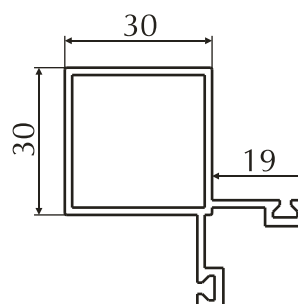
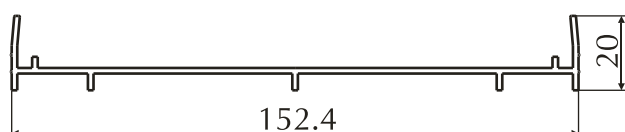

Номер профиля	Группа сложности	Вес 1 пм, кг/м	Периметр, мм
200307	о.с.	0.847	420.8

Номер профиля	Группа сложности	Вес 1 пм, кг/м	Периметр, мм
200338	7	0.713	232.2

## 7. Профили для систем кондиционирования и вентиляции

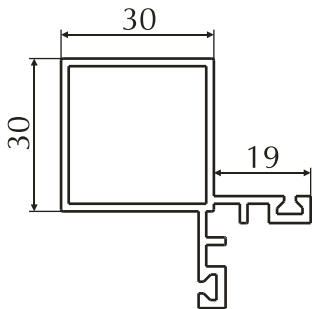

Номер профиля	Группа сложности	Вес 1 пм, кг/м	Периметр, мм
200338.1	7	0.744	247.0

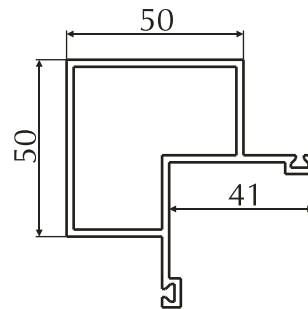

Номер профиля	Группа сложности	Вес 1 пм, кг/м	Периметр, мм
200339	7	1.329	314.7

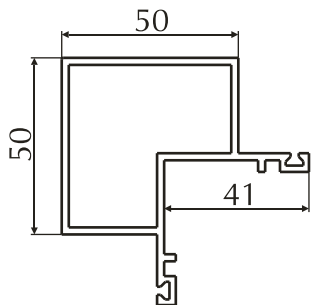

Номер профиля	Группа сложности	Вес 1 пм, кг/м	Периметр, мм
200339.1	7	1.364	327.9

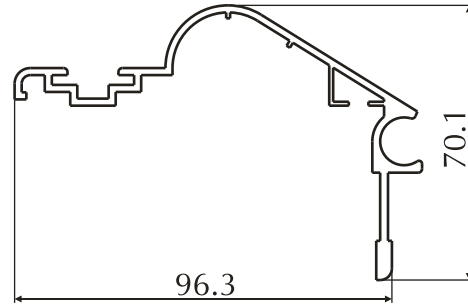

Номер профиля	Группа сложности	Вес 1 пм, кг/м	Периметр, мм
200429	8	1.187	449.4

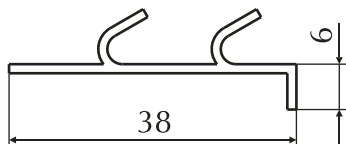

Номер профиля	Группа сложности	Вес 1 пм, кг/м	Периметр, мм
200433	7	0.204	126.9

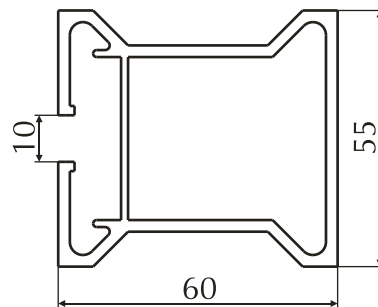

Номер профиля	Группа сложности	Вес 1 пм, кг/м	Периметр, мм
200450	8	1.725	358

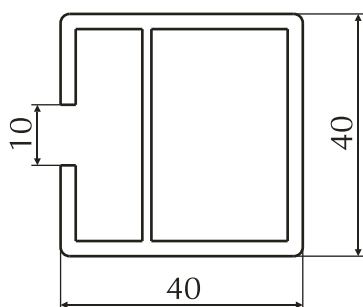

Номер профиля	Группа сложности	Вес 1 пм, кг/м	Периметр, мм
200451	8	1.081	235

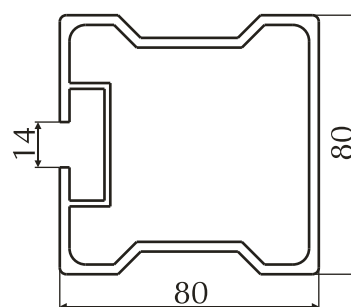

Номер профиля	Группа сложности	Вес 1 пм, кг/м	Периметр, мм
200452	8	2.814	397

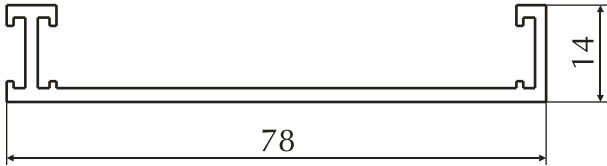
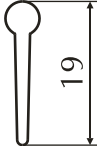
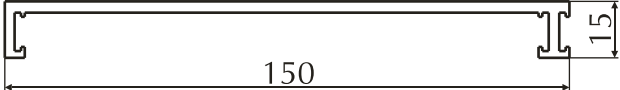
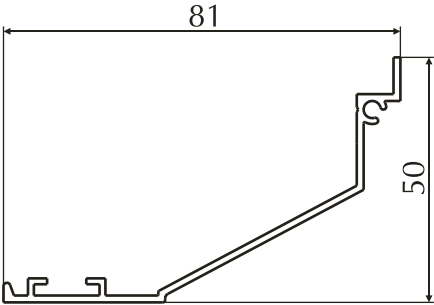
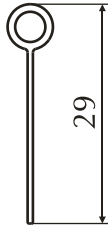
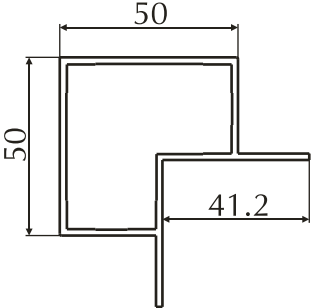
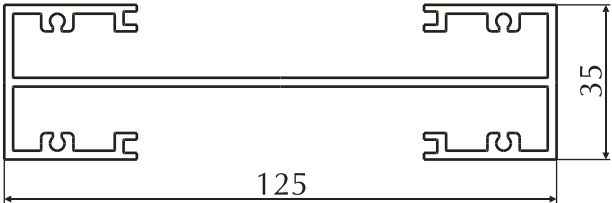

## 7. Профили для систем кондиционирования и вентиляции

							
Номер профиля	Группа сложности	Вес 1 пм, кг/м	Периметр, мм	Номер профиля	Группа сложности	Вес 1 пм, кг/м	Периметр, мм
201116	8	0.138	37.6	201171	6	0.588	237.4
							
Номер профиля	Группа сложности	Вес 1 пм, кг/м	Периметр, мм	Номер профиля	Группа сложности	Вес 1 пм, кг/м	Периметр, мм
201197	8	0.109	42.3	201271	8	1.447	383.4
							
Номер профиля	Группа сложности	Вес 1 пм, кг/м	Периметр, мм	Номер профиля	Группа сложности	Вес 1 пм, кг/м	Периметр, мм
31_A007	6	0.498	265.0	64_2206	4	0.086	64.4
							
Номер профиля	Группа сложности	Вес 1 пм, кг/м	Периметр, мм	Номер профиля	Группа сложности	Вес 1 пм, кг/м	Периметр, мм
99035	7	1.139	279.6	99037	8	1.956	724.2

## 7. Профили для систем кондиционирования и вентиляции

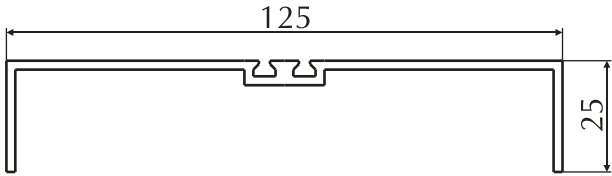
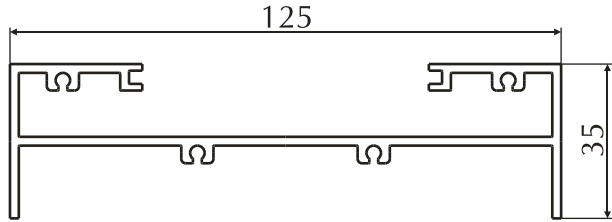
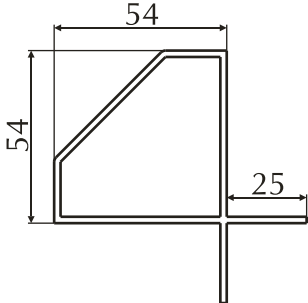
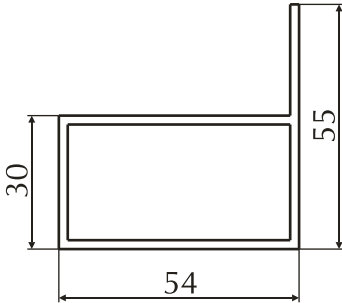
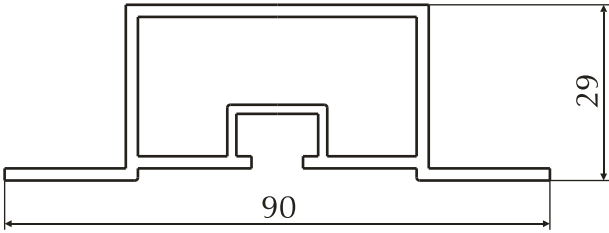
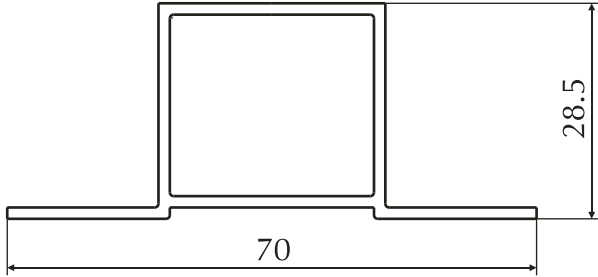
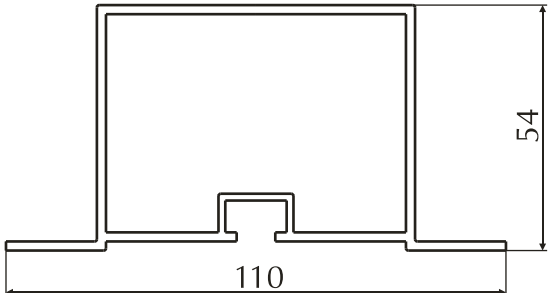
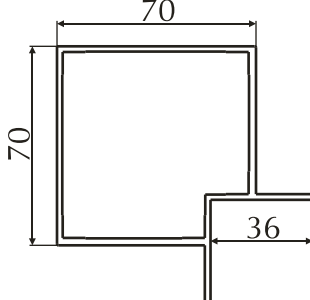
							
Номер профиля	Группа сложности	Вес 1 пм, кг/м	Периметр, мм	Номер профиля	Группа сложности	Вес 1 пм, кг/м	Периметр, мм
99038	8	1.018	374.1	99039	8	1.594	585.1
							
Номер профиля	Группа сложности	Вес 1 пм, кг/м	Периметр, мм	Номер профиля	Группа сложности	Вес 1 пм, кг/м	Периметр, мм
99136	4	1.287	295.9	99137	4	0.999	218.0
							
Номер профиля	Группа сложности	Вес 1 пм, кг/м	Периметр, мм	Номер профиля	Группа сложности	Вес 1 пм, кг/м	Периметр, мм
99254	8	1.103	269.6	99255	6	0.612	199.2
							
Номер профиля	Группа сложности	Вес 1 пм, кг/м	Периметр, мм	Номер профиля	Группа сложности	Вес 1 пм, кг/м	Периметр, мм
99306	8	1.589	358.7	99307	8	1.777	359.6

## 7. Профили для систем кондиционирования и вентиляции

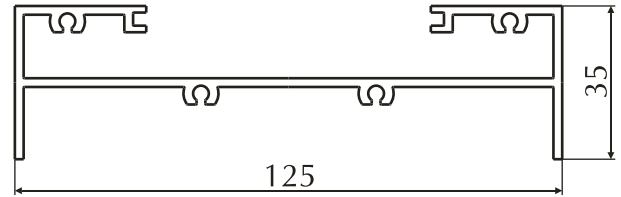
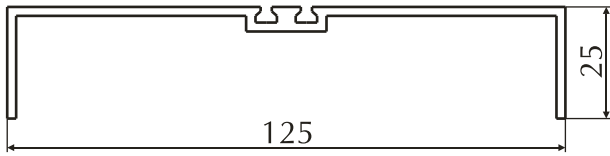

Номер профиля	Группа сложности	Вес 1 пм, кг/м	Периметр, мм
PP_456	7	1.021	373.7

Номер профиля	Группа сложности	Вес 1 пм, кг/м	Периметр, мм
PP_457	8	1.594	588.4

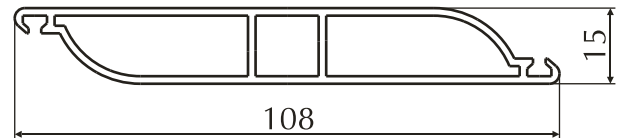
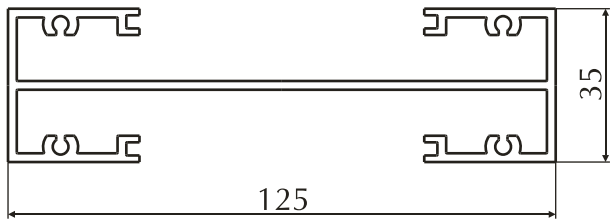

Номер профиля	Группа сложности	Вес 1 пм, кг/м	Периметр, мм
PP_458	8	1.956	727.5

Номер профиля	Группа сложности	Вес 1 пм, кг/м	Периметр, мм
PP_459	8	1.000	250.0

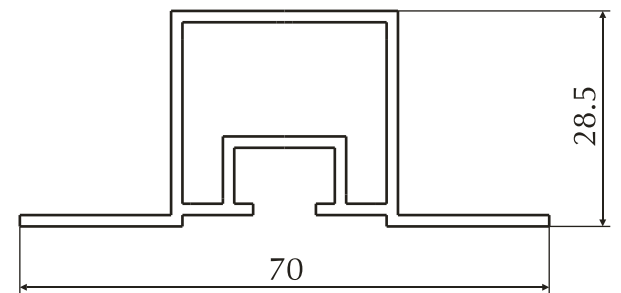
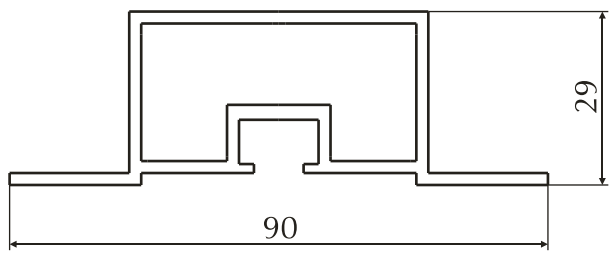

Номер профиля	Группа сложности	Вес 1 пм, кг/м	Периметр, мм
PP_460	8	1.166	269.8

Номер профиля	Группа сложности	Вес 1 пм, кг/м	Периметр, мм
PP_461	8	0.704	227.8

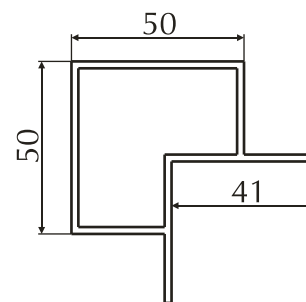
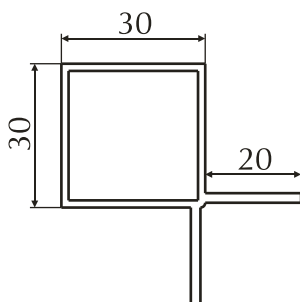

Номер профиля	Группа сложности	Вес 1 пм, кг/м	Периметр, мм
PP_462	5	0.677	200.0

Номер профиля	Группа сложности	Вес 1 пм, кг/м	Периметр, мм
PP_463	8	1.253	280.0

## 7. Профили для систем кондиционирования и вентиляции

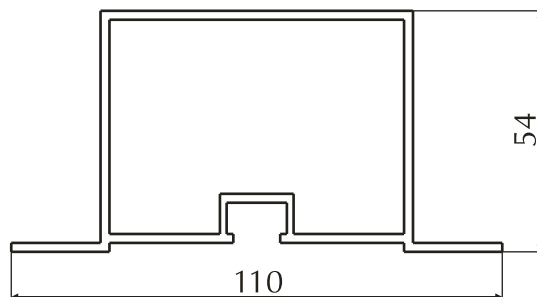
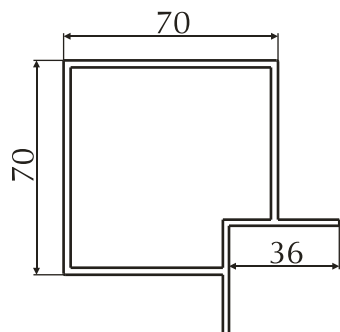

Номер профиля	Группа сложности	Вес 1 пм, кг/м	Периметр, мм
PP_573	8	1.872	359.6

Номер профиля	Группа сложности	Вес 1 пм, кг/м	Периметр, мм
PP_574	8	1.601	356.0

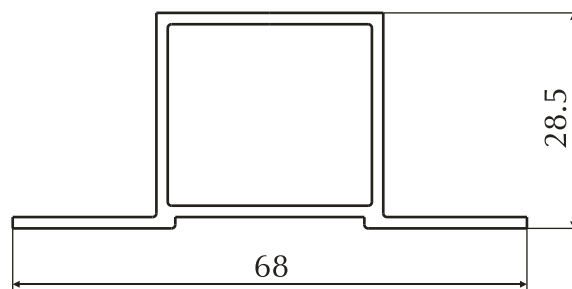
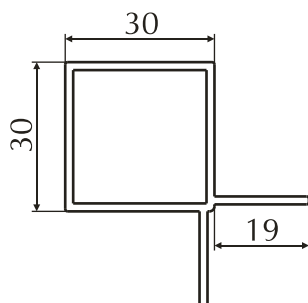

Номер профиля	Группа сложности	Вес 1 пм, кг/м	Периметр, мм
P120	7	0.653	195.6

Номер профиля	Группа сложности	Вес 1 пм, кг/м	Периметр, мм
P130	7	0.612	195.1

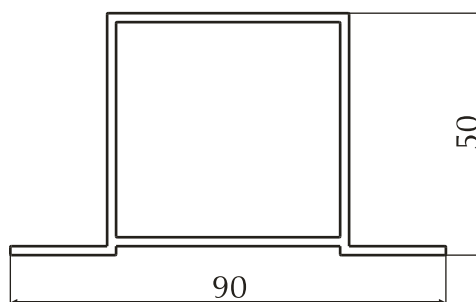
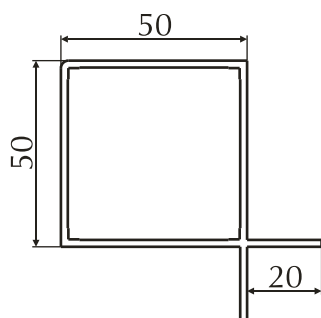

Номер профиля	Группа сложности	Вес 1 пм, кг/м	Периметр, мм
P150_45	8	1.169	279

Номер профиля	Группа сложности	Вес 1 пм, кг/м	Периметр, мм
P350_45	8	1.162	283

## 7. Профили для систем кондиционирования и вентиляции

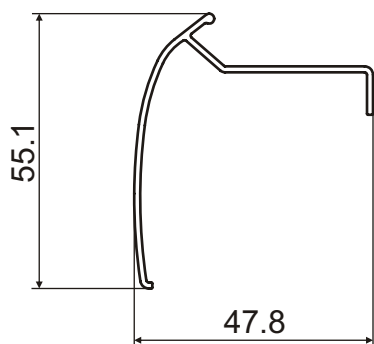

Номер профиля	Группа сложности	Вес 1 пм, кг/м	Периметр, мм
<b>203095*</b>	9	0.355	219.2

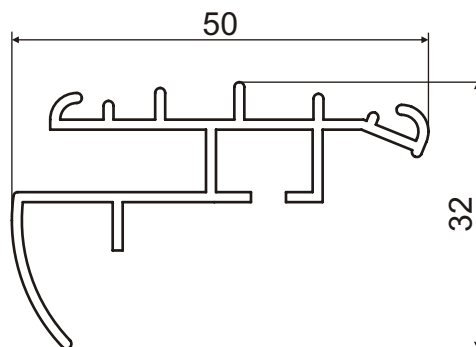

Номер профиля	Группа сложности	Вес 1 пм, кг/м	Периметр, мм
<b>203110*</b>	9	0.464	286.7

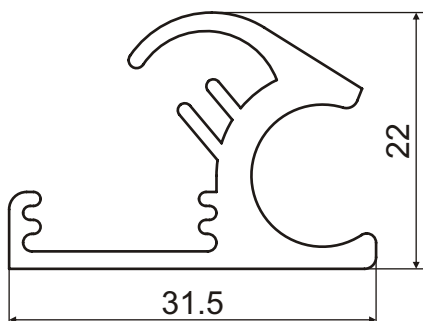

Номер профиля	Группа сложности	Вес 1 пм, кг/м	Периметр, мм
<b>203111*</b>	9	0.487	171.2

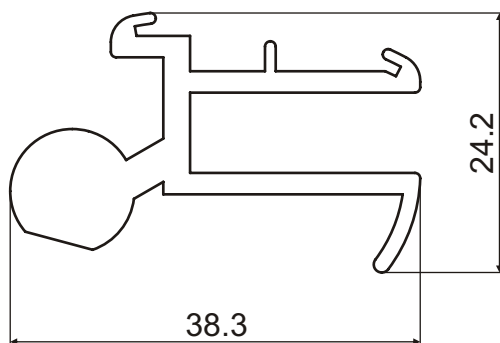

Номер профиля	Группа сложности	Вес 1 пм, кг/м	Периметр, мм
<b>203112*</b>	9	0.723	197

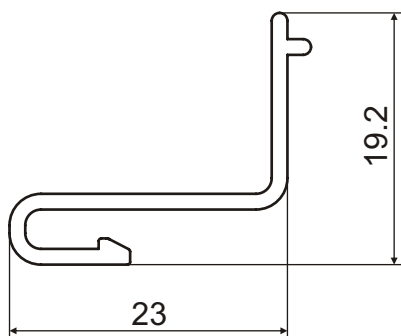

Номер профиля	Группа сложности	Вес 1 пм, кг/м	Периметр, мм
<b>203120*</b>	8	0.154	95.5

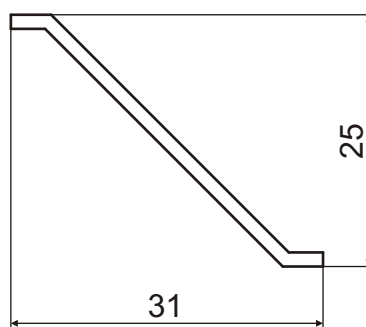

Номер профиля	Группа сложности	Вес 1 пм, кг/м	Периметр, мм
<b>203211</b>	4	0.155	84.35

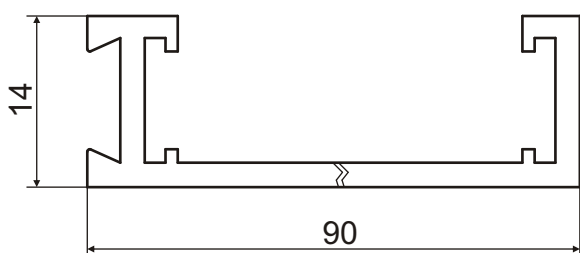

Номер профиля	Группа сложности	Вес 1 пм, кг/м	Периметр, мм
<b>203220</b>	6	0.675	249.9

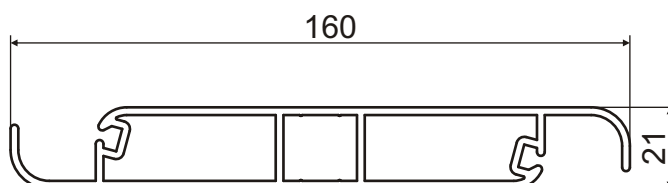

Номер профиля	Группа сложности	Вес 1 пм, кг/м	Периметр, мм
<b>203230</b>	8	2.08	428.2



## 7. Профили для систем кондиционирования и вентиляции

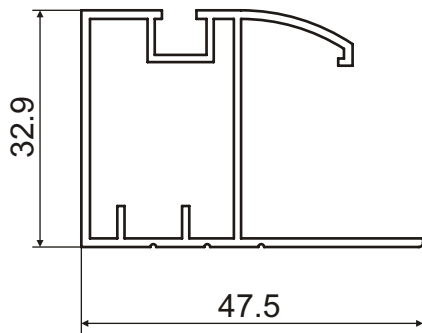

Номер профиля	Группа сложности	Вес 1 пм, кг/м	Периметр, мм
<b>203310</b>	9	0.532	217.7

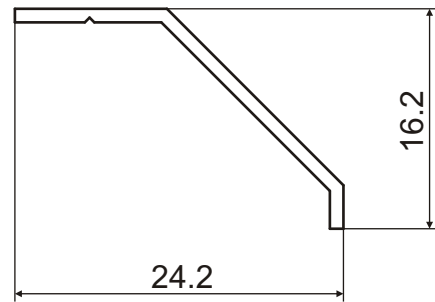

Номер профиля	Группа сложности	Вес 1 пм, кг/м	Периметр, мм
<b>204013</b>	4	0.086	66.2

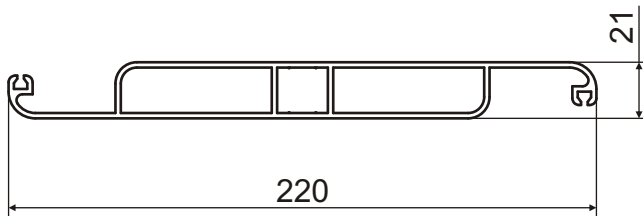

Номер профиля	Группа сложности	Вес 1 пм, кг/м	Периметр, мм
<b>204197</b>	9	2.545	561.8

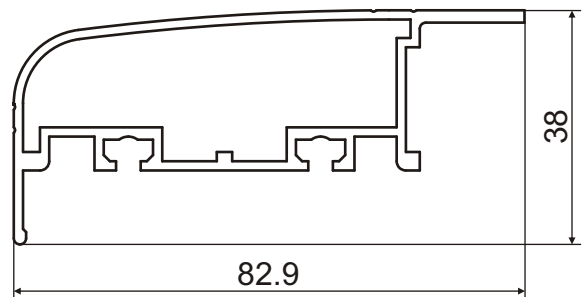

Номер профиля	Группа сложности	Вес 1 пм, кг/м	Периметр, мм
<b>204341.1</b>	8	1.032	292.9

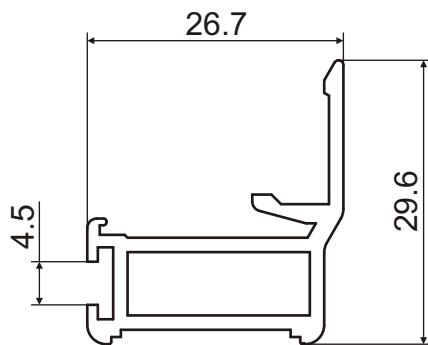

Номер профиля	Группа сложности	Вес 1 пм, кг/м	Периметр, мм
<b>204342</b>	8	0.403	140.2

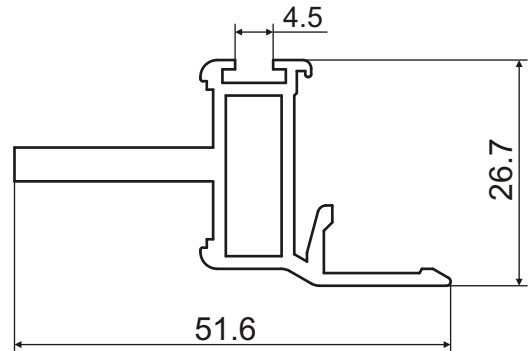

Номер профиля	Группа сложности	Вес 1 пм, кг/м	Периметр, мм
<b>204343</b>	8	0.657	187.2

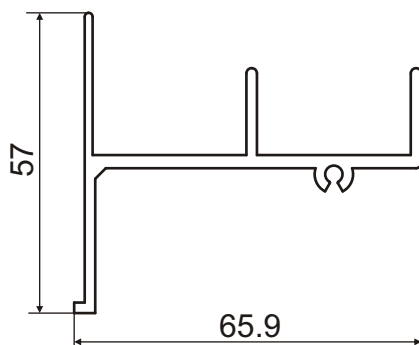

Номер профиля	Группа сложности	Вес 1 пм, кг/м	Периметр, мм
<b>204344</b>	6	0.850	324

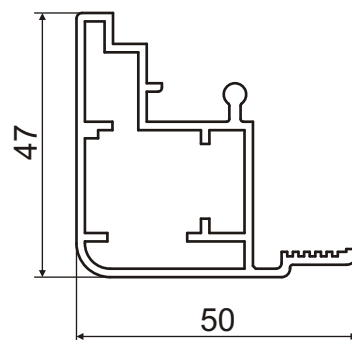

Номер профиля	Группа сложности	Вес 1 пм, кг/м	Периметр, мм
<b>205033</b>	8	0.871	222.8

## 7. Профили для систем кондиционирования и вентиляции

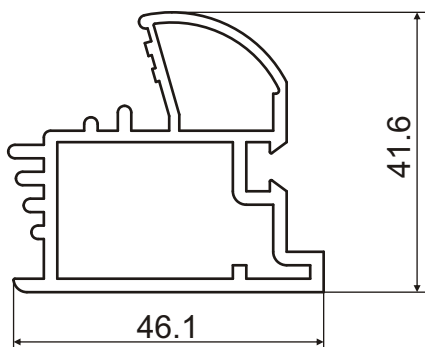

Номер профиля	Группа сложности	Вес 1 пм, кг/м	Периметр, мм
<b>205047</b>	8	1.017	226

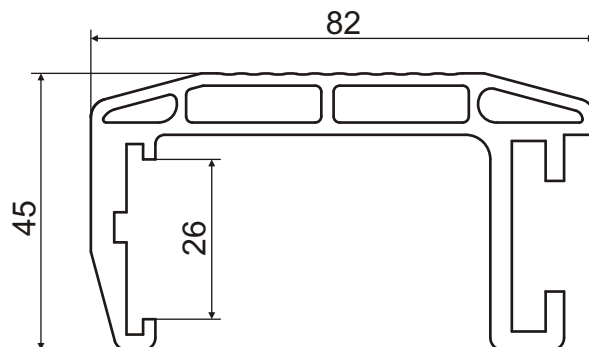

Номер профиля	Группа сложности	Вес 1 пм, кг/м	Периметр, мм
<b>7554003</b>	9	2.029	371.8

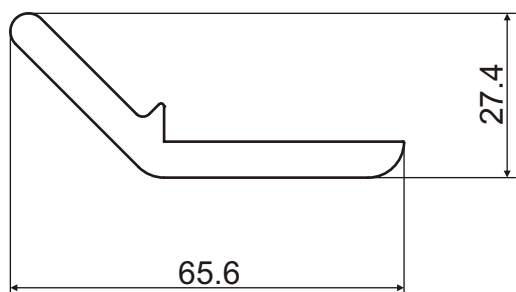

Номер профиля	Группа сложности	Вес 1 пм, кг/м	Периметр, мм
<b>7554004</b>	5	1.208	160.8

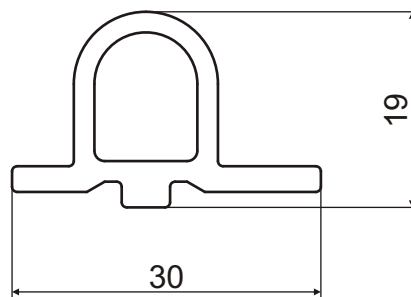

Номер профиля	Группа сложности	Вес 1 пм, кг/м	Периметр, мм
<b>7554005</b>	6	0.410	92.4

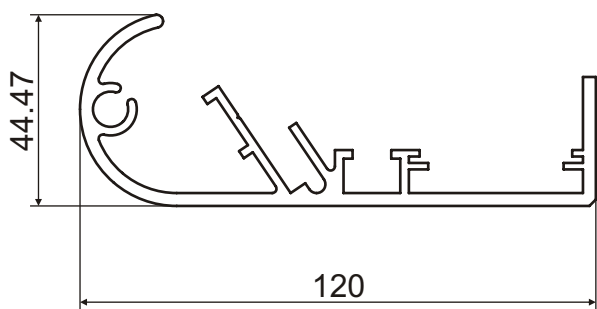

Номер профиля	Группа сложности	Вес 1 пм, кг/м	Периметр, мм
<b>AB0020</b>	9	2.13	582.5

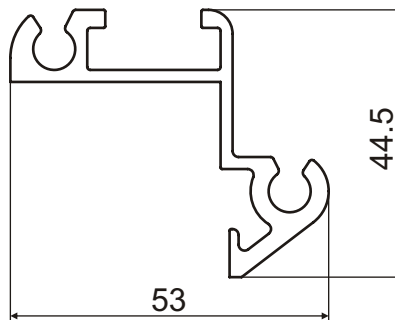

Номер профиля	Группа сложности	Вес 1 пм, кг/м	Периметр, мм
<b>AB0021</b>	9	0.901	261

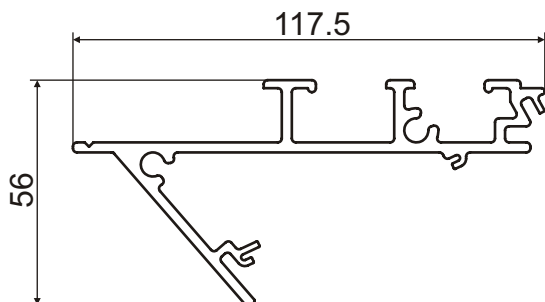

Номер профиля	Группа сложности	Вес 1 пм, кг/м	Периметр, мм
<b>AB0022</b>	9	1.877	542.4

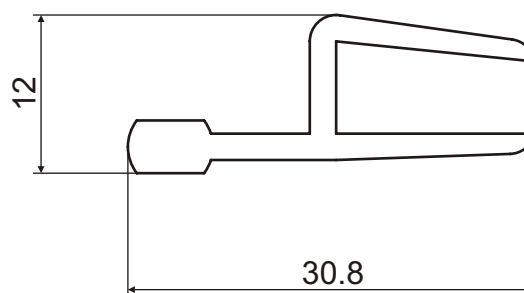

Номер профиля	Группа сложности	Вес 1 пм, кг/м	Периметр, мм
<b>AM0023</b>	5	0.299	112.6

## 7. Профили для систем кондиционирования и вентиляции

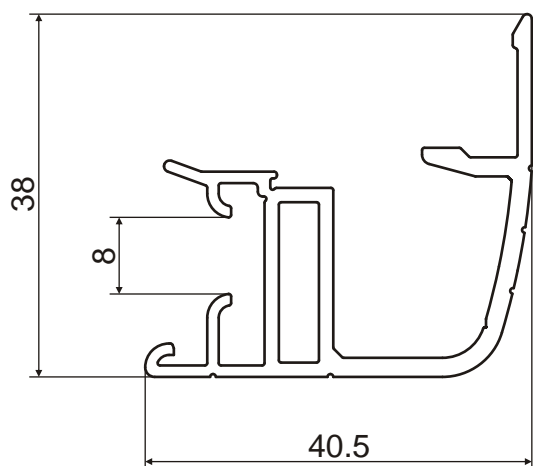

Номер профиля	Группа сложности	Вес 1 пм, кг/м	Периметр, мм
<b>5.01-06*</b>	8	0.640	256

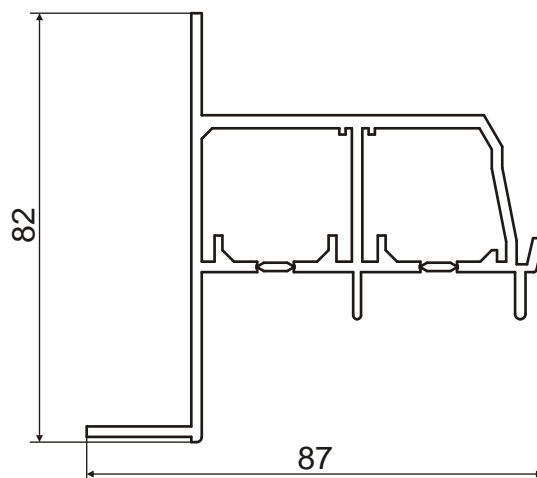

Номер профиля	Группа сложности	Вес 1 пм, кг/м	Периметр, мм
<b>1004*</b>	9	1.731	379.8

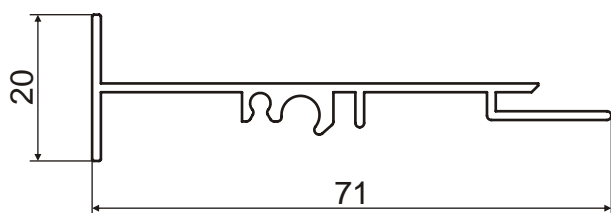

Номер профиля	Группа сложности	Вес 1 пм, кг/м	Периметр, мм
<b>_119_0101</b>	6	0.456	257.2

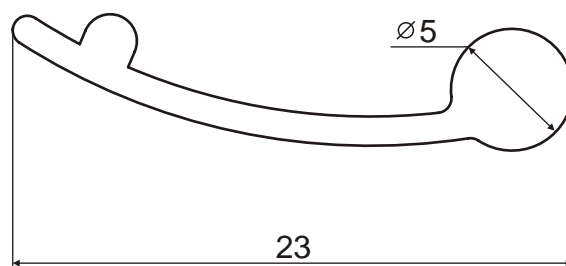

Номер профиля	Группа сложности	Вес 1 пм, кг/м	Периметр, мм
<b>_119_0103</b>	8	0.124	55.9

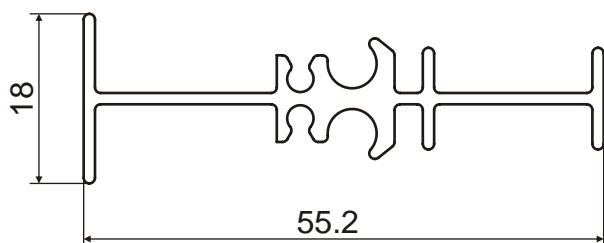

Номер профиля	Группа сложности	Вес 1 пм, кг/м	Периметр, мм
<b>_119_0106</b>	8	0.449	223.6

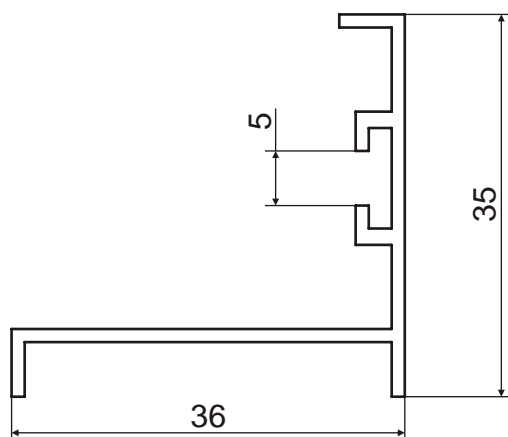

Номер профиля	Группа сложности	Вес 1 пм, кг/м	Периметр, мм
<b>_123_0101</b>	9	0.291	183.2

## 6. Профили для строительства и металлоконструкций

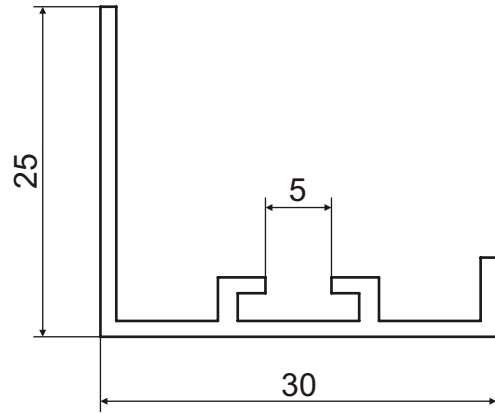
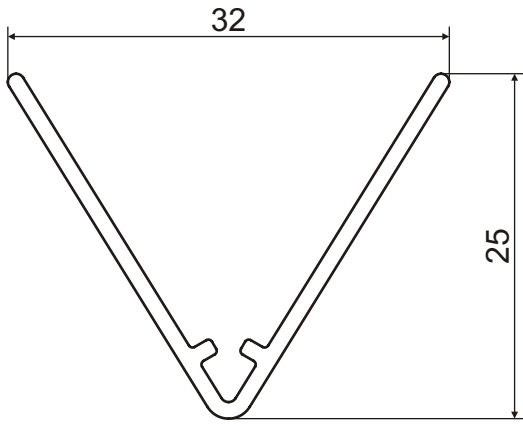

Номер профиля	Группа сложности	Вес 1 пм, кг/м	Периметр, мм
<b>ТНП_123_0103</b>	9	0.198	123.1

Номер профиля	Группа сложности	Вес 1 пм, кг/м	Периметр, мм
<b>ТНП_124_0101</b>	9	0.230	141.2

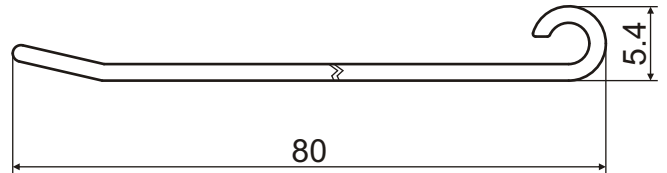
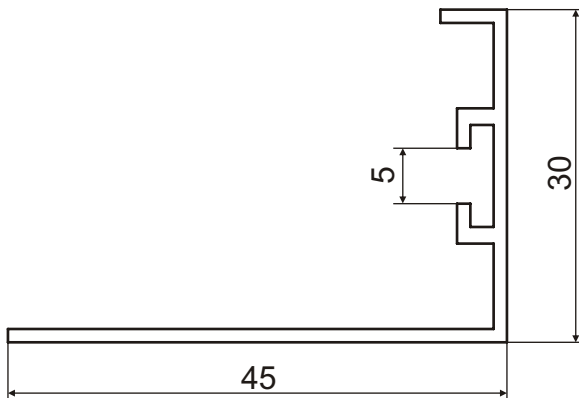

Номер профиля	Группа сложности	Вес 1 пм, кг/м	Периметр, мм
<b>ТНП_125_0101</b>	9	0.295	181.2

Номер профиля	Группа сложности	Вес 1 пм, кг/м	Периметр, мм
<b>ТНП_125_0103</b>	8	0.280	175.4

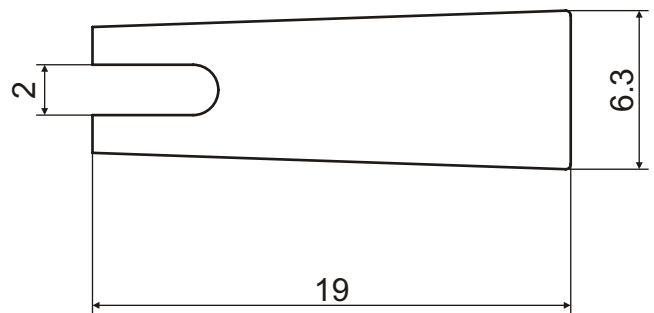
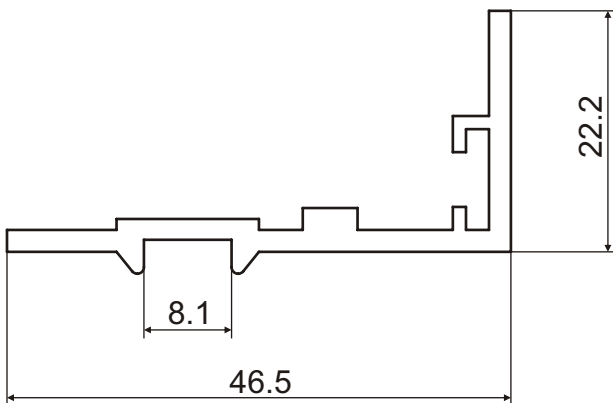

Номер профиля	Группа сложности	Вес 1 пм, кг/м	Периметр, мм
<b>ТНП_126_0101</b>	9	0.441	164.1

Номер профиля	Группа сложности	Вес 1 пм, кг/м	Периметр, мм
<b>ТНП_126_0103</b>	7	0.264	58.3

## 7. Профили для систем кондиционирования и вентиляции

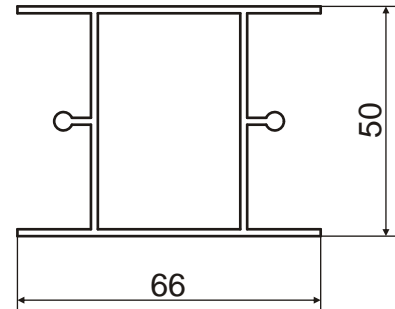
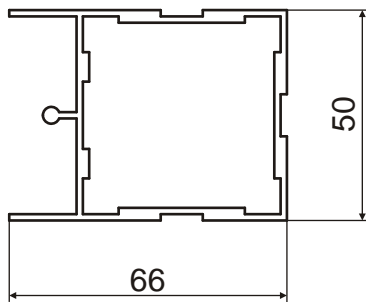

Номер профиля	Группа сложности	Вес 1 пм, кг/м	Периметр, мм
<b>-911</b>	8	1.265	290.8

Номер профиля	Группа сложности	Вес 1 пм, кг/м	Периметр, мм
<b>-912</b>	7	1.016	331.6

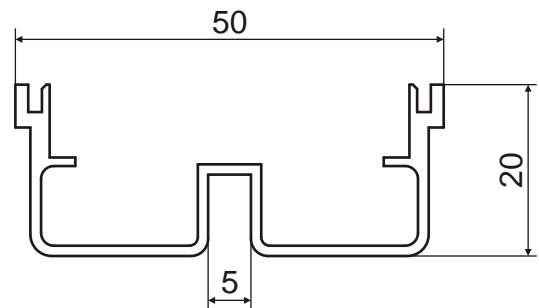
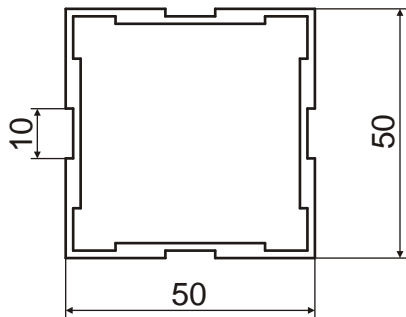

Номер профиля	Группа сложности	Вес 1 пм, кг/м	Периметр, мм
<b>-913</b>	7	1.110	212

Номер профиля	Группа сложности	Вес 1 пм, кг/м	Периметр, мм
<b>-914</b>	6	0.428	236.5

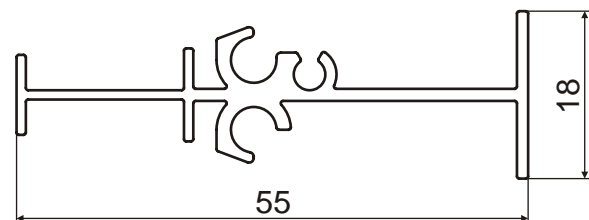
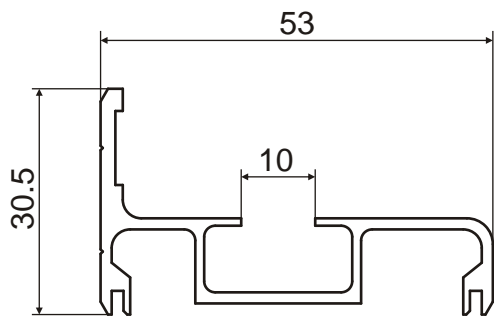

Номер профиля	Группа сложности	Вес 1 пм, кг/м	Периметр, мм
<b>-915</b>	7	0.582	261.3

Номер профиля	Группа сложности	Вес 1 пм, кг/м	Периметр, мм
<b>_20.1</b>	6	0.410	225.8

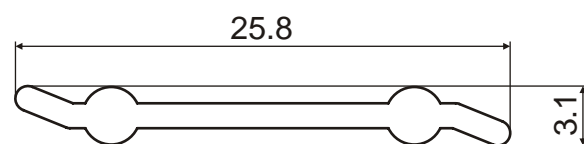
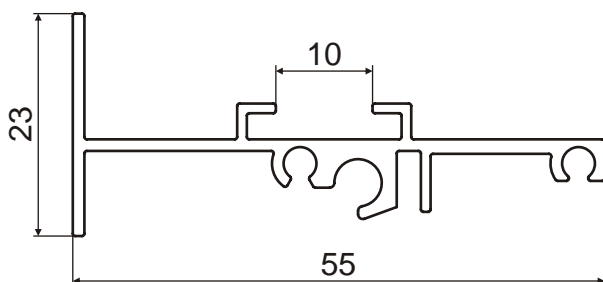

Номер профиля	Группа сложности	Вес 1 пм, кг/м	Периметр, мм
<b>_21.1</b>	6	0.419	232.3

Номер профиля	Группа сложности	Вес 1 пм, кг/м	Периметр, мм
<b>_38</b>	6	0.109	56.4

## 7. Профили для систем кондиционирования и вентиляции

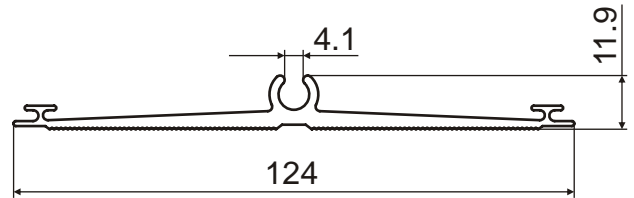
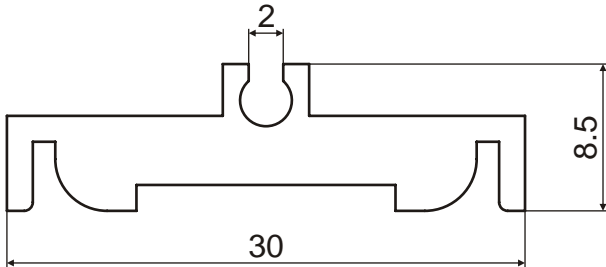

Номер профиля	Группа сложности	Вес 1 пм, кг/м	Периметр, мм
<b>-39</b>	7	0.363	100.2

Номер профиля	Группа сложности	Вес 1 пм, кг/м	Периметр, мм
<b>-41</b>	8	1.056	329.9

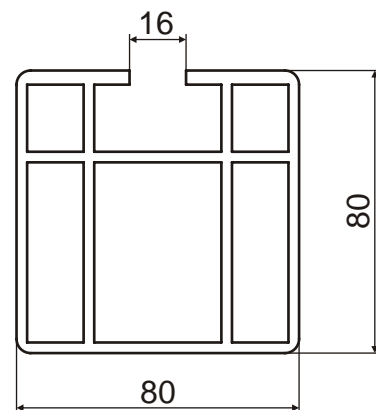
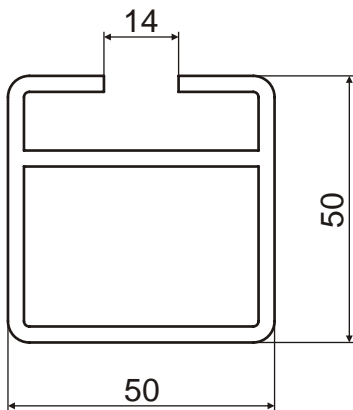

Номер профиля	Группа сложности	Вес 1 пм, кг/м	Периметр, мм
<b>206092</b>	6	1.731	280.3

Номер профиля	Группа сложности	Вес 1 пм, кг/м	Периметр, мм
<b>206093</b>	9	4.218	399.1

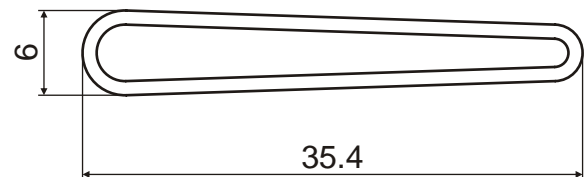
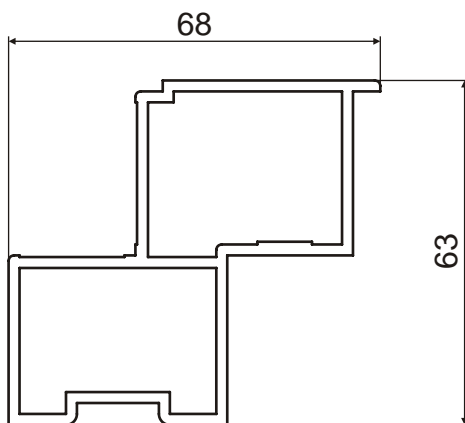

Номер профиля	Группа сложности	Вес 1 пм, кг/м	Периметр, мм
<b>206108</b>	8	1.469	268.2

Номер профиля	Группа сложности	Вес 1 пм, кг/м	Периметр, мм
<b>207097</b>	8	0.198	76.5