

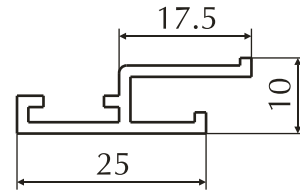

## Раздел 5

Профили для офисных перегородок  
интерьеров, светильников

## 5. Профили для офисных перегородок, интерьеров, светильников

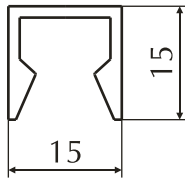

Номер профиля	Группа сложности	Вес 1 пм, кг/м	Периметр, мм	Номер профиля	Группа сложности	Вес 1 пм, кг/м	Периметр, мм
<b>3537</b>	4	0.208	88.9	<b>98072</b>	5	0.236	119.2

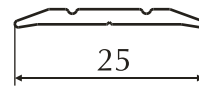
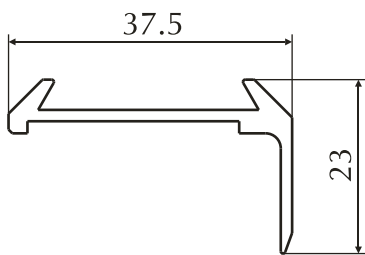

Номер профиля	Группа сложности	Вес 1 пм, кг/м	Периметр, мм	Номер профиля	Группа сложности	Вес 1 пм, кг/м	Периметр, мм
<b>99052</b>	3	0.309	129.5	<b>99053</b>	3	0.115	53

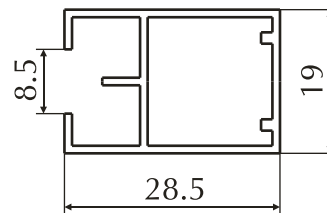
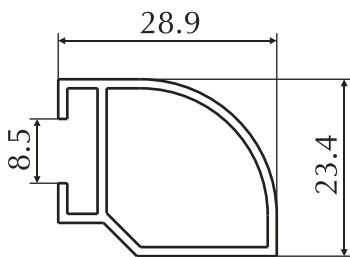

Номер профиля	Группа сложности	Вес 1 пм, кг/м	Периметр, мм	Номер профиля	Группа сложности	Вес 1 пм, кг/м	Периметр, мм
<b>99084*</b>	6	0.317	121	<b>99085*</b>	7	0.294	142

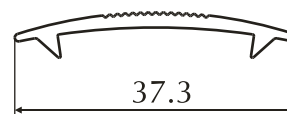
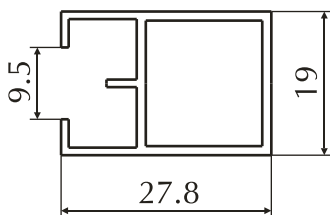

Номер профиля	Группа сложности	Вес 1 пм, кг/м	Периметр, мм	Номер профиля	Группа сложности	Вес 1 пм, кг/м	Периметр, мм
<b>99085.1*</b>	7	0.305	137	<b>99162</b>	3	0.161	87.9

\* - ЭКСКЛЮЗИВ

## 5. Профили для офисных перегородок, интерьеров, светильников

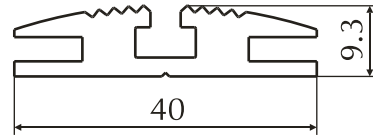
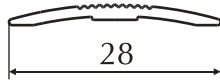

Номер профиля	Группа сложности	Вес 1 пм, кг/м	Периметр, мм	Номер профиля	Группа сложности	Вес 1 пм, кг/м	Периметр, мм
99163	3	0.111	59.9	99309	6	0.609	154.8

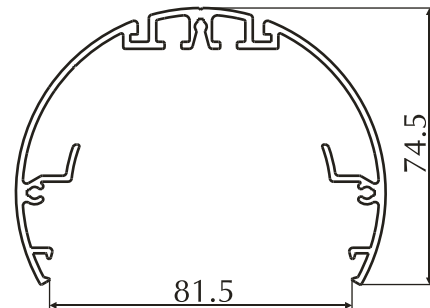
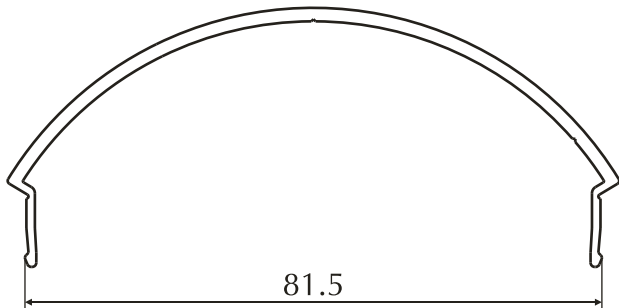

Номер профиля	Группа сложности	Вес 1 пм, кг/м	Периметр, мм	Номер профиля	Группа сложности	Вес 1 пм, кг/м	Периметр, мм
100.0019*	8	0.604	258.0	100.665*	8	1.592	646.2

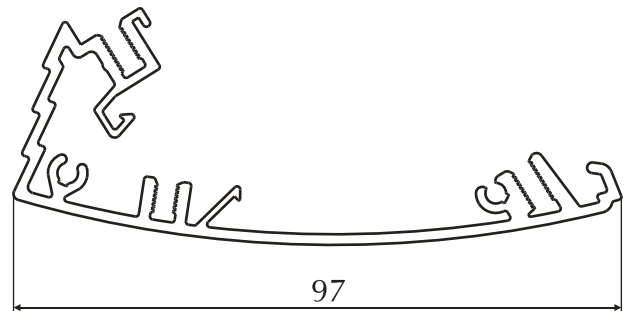
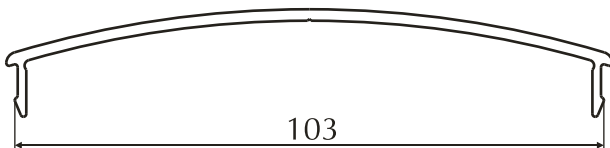

Номер профиля	Группа сложности	Вес 1 пм, кг/м	Периметр, мм	Номер профиля	Группа сложности	Вес 1 пм, кг/м	Периметр, мм
136403*		0.654	254.4	139435*	о.с.	1.155	504.8

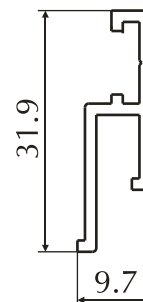
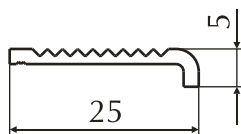

Номер профиля	Группа сложности	Вес 1 пм, кг/м	Периметр, мм	Номер профиля	Группа сложности	Вес 1 пм, кг/м	Периметр, мм
19004	2	0.122	64.8	200033	5	0.23	116.8

## 5. Профили для офисных перегородок, интерьеров, светильников

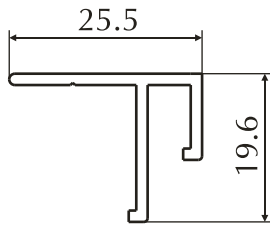

Номер профиля	Группа сложности	Вес 1 пм, кг/м	Периметр, мм
200050	5	0.224	113.2

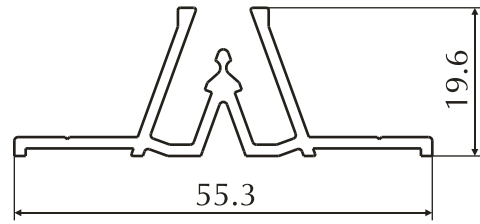

Номер профиля	Группа сложности	Вес 1 пм, кг/м	Периметр, мм
200053	8	0.469	226.9

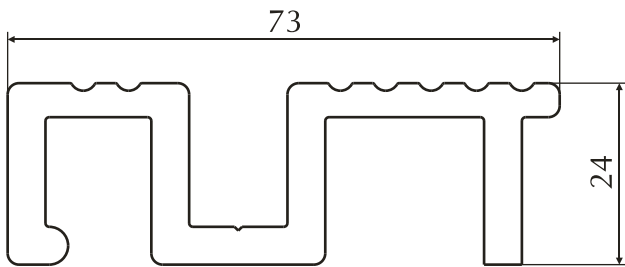

Номер профиля	Группа сложности	Вес 1 пм, кг/м	Периметр, мм
200075	8	1.938	312.4

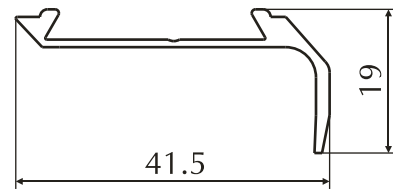

Номер профиля	Группа сложности	Вес 1 пм, кг/м	Периметр, мм
200084*	3	0.238	123.9

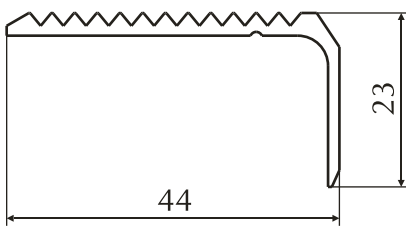

Номер профиля	Группа сложности	Вес 1 пм, кг/м	Периметр, мм
200085*	3	0.340	147.5

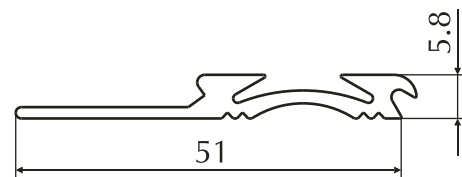

Номер профиля	Группа сложности	Вес 1 пм, кг/м	Периметр, мм
200094*	4	0.361	141.7

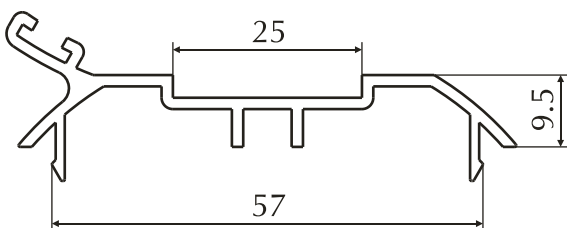

Номер профиля	Группа сложности	Вес 1 пм, кг/м	Периметр, мм
2001	8	0.500	246.2

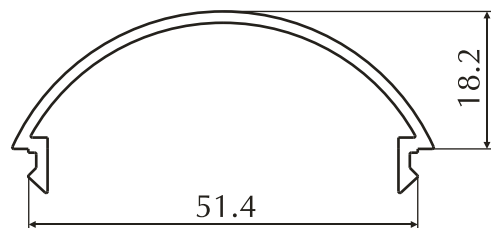

Номер профиля	Группа сложности	Вес 1 пм, кг/м	Периметр, мм
200118	7	0.351	172.5

## 5. Профили для офисных перегородок, интерьеров, светильников

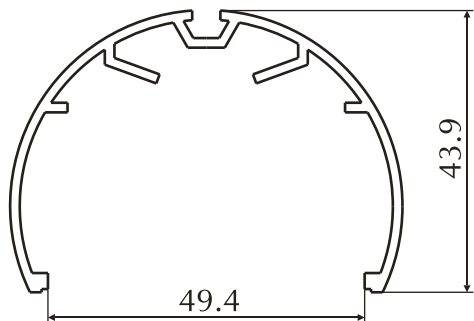

Номер профиля	Группа сложности	Вес 1 пм, кг/м	Периметр, мм
200119	8	0.660	321.4

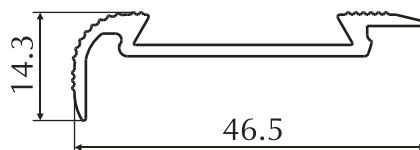

Номер профиля	Группа сложности	Вес 1 пм, кг/м	Периметр, мм
200150	7	0.293	137.2

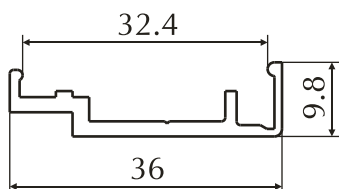

Номер профиля	Группа сложности	Вес 1 пм, кг/м	Периметр, мм
200151	6	0.262	116.5

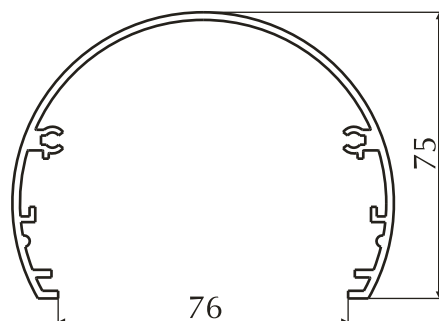

Номер профиля	Группа сложности	Вес 1 пм, кг/м	Периметр, мм
200161	8	1.455	538.3

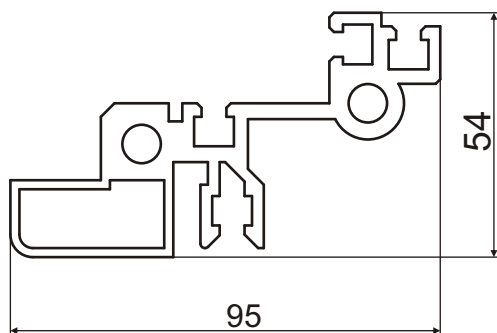

Номер профиля	Группа сложности	Вес 1 пм, кг/м	Периметр, мм
200337M	9	2.3	463

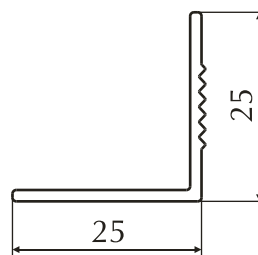

Номер профиля	Группа сложности	Вес 1 пм, кг/м	Периметр, мм
200238*	3	0.200	103.3

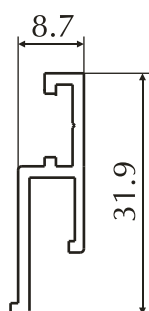

Номер профиля	Группа сложности	Вес 1 пм, кг/м	Периметр, мм
200245	6	0.222	116.4

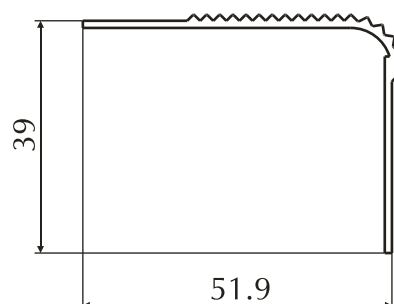

Номер профиля	Группа сложности	Вес 1 пм, кг/м	Периметр, мм
200246*	5	0.352	193.8

## 5. Профили для офисных перегородок, интерьеров, светильников

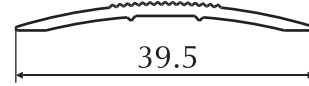
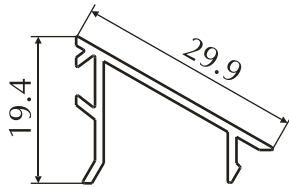

Номер профиля	Группа сложности	Вес 1 пм, кг/м	Периметр, мм	Номер профиля	Группа сложности	Вес 1 пм, кг/м	Периметр, мм
2003	5	0.179	116.2	200300*	3	0.157	84.4

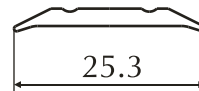
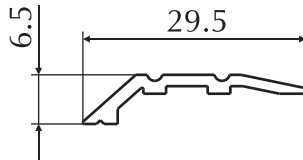

Номер профиля	Группа сложности	Вес 1 пм, кг/м	Периметр, мм	Номер профиля	Группа сложности	Вес 1 пм, кг/м	Периметр, мм
200329*	6	0.141	71.0	200330*	5	0.128	53.1

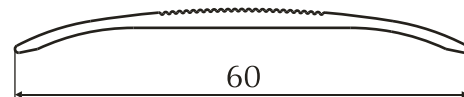
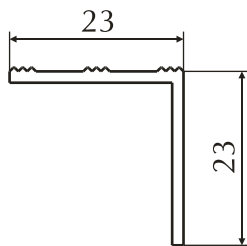

Номер профиля	Группа сложности	Вес 1 пм, кг/м	Периметр, мм	Номер профиля	Группа сложности	Вес 1 пм, кг/м	Периметр, мм
200331*	2	0.188	95.6	200348	8	0.290	129.2

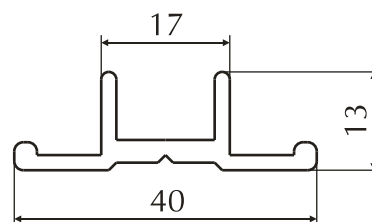
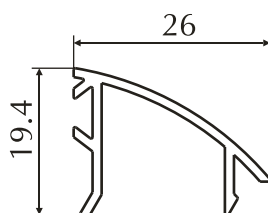

Номер профиля	Группа сложности	Вес 1 пм, кг/м	Периметр, мм	Номер профиля	Группа сложности	Вес 1 пм, кг/м	Периметр, мм
2004	5	0.202	123.6	200419	5	0.385	127.6

## 5. Профили для офисных перегородок, интерьеров, светильников

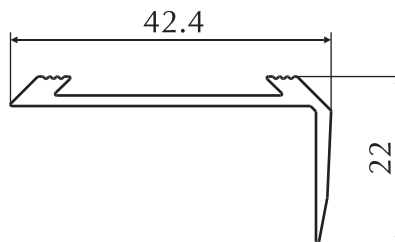
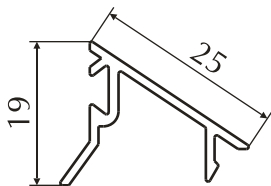

Номер профиля	Группа сложности	Вес 1 пм, кг/м	Периметр, мм
2005A	8	0.175	106.8

Номер профиля	Группа сложности	Вес 1 пм, кг/м	Периметр, мм
201008*	5	0.284	133.4

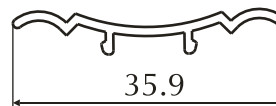
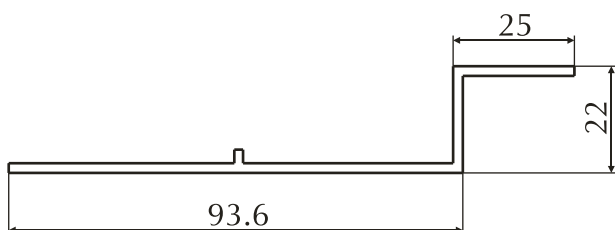

Номер профиля	Группа сложности	Вес 1 пм, кг/м	Периметр, мм
201070	7	0.751	282.8

Номер профиля	Группа сложности	Вес 1 пм, кг/м	Периметр, мм
201095	4	0.144	91.4

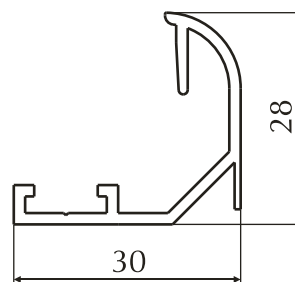
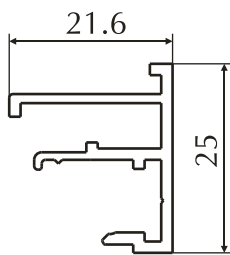

Номер профиля	Группа сложности	Вес 1 пм, кг/м	Периметр, мм
201096	7	0.285	156.6

Номер профиля	Группа сложности	Вес 1 пм, кг/м	Периметр, мм
201097	7	0.315	166.2

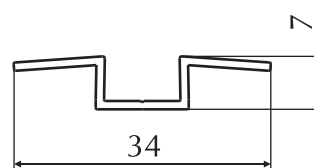
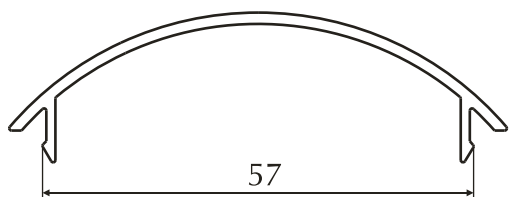

Номер профиля	Группа сложности	Вес 1 пм, кг/м	Периметр, мм
2011	8	0.348	178.5

Номер профиля	Группа сложности	Вес 1 пм, кг/м	Периметр, мм
201100	5	0.136	93.3

## 5. Профили для офисных перегородок, интерьеров, светильников

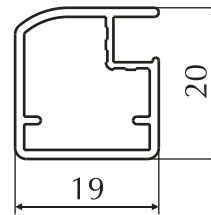
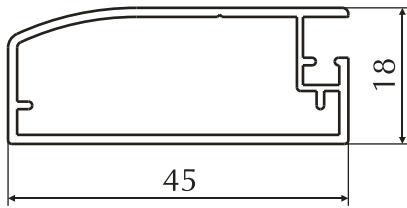

Номер профиля	Группа сложности	Вес 1 пм, кг/м	Периметр, мм
201108	о.с.	0.412	144.4

Номер профиля	Группа сложности	Вес 1 пм, кг/м	Периметр, мм
201109	8	0.250	86.9

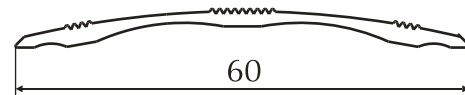
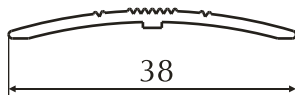

Номер профиля	Группа сложности	Вес 1 пм, кг/м	Периметр, мм
201144	6	0.158	86.1

Номер профиля	Группа сложности	Вес 1 пм, кг/м	Периметр, мм
201145	7	0.285	134.2

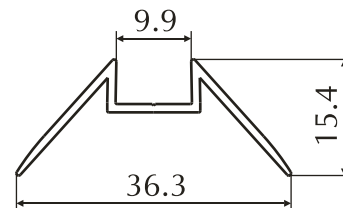
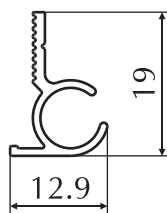

Номер профиля	Группа сложности	Вес 1 пм, кг/м	Периметр, мм
201159	9	0.123	83.5

Номер профиля	Группа сложности	Вес 1 пм, кг/м	Периметр, мм
201179	7	0.172	119.3

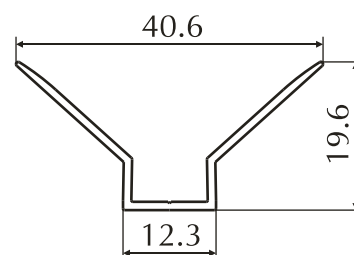
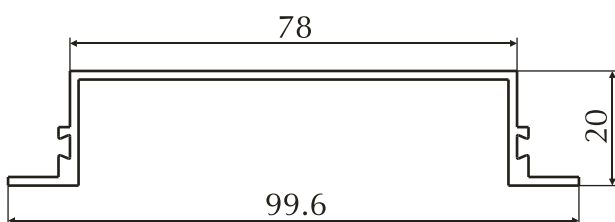

Номер профиля	Группа сложности	Вес 1 пм, кг/м	Периметр, мм
201180	8	0.610	286.2

Номер профиля	Группа сложности	Вес 1 пм, кг/м	Периметр, мм
201181	7	0.179	125.4



## 5. Профили для офисных перегородок, интерьеров, светильников

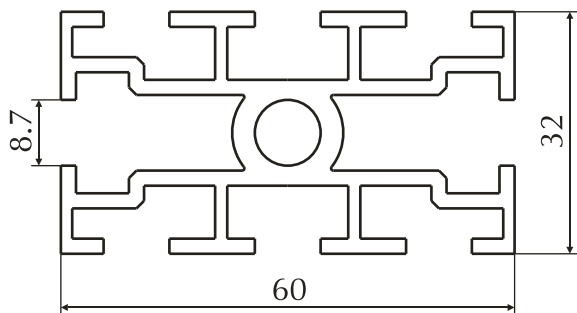

Номер профиля	Группа сложности	Вес 1 пм, кг/м	Периметр, мм
201184	9	1.537	525.0

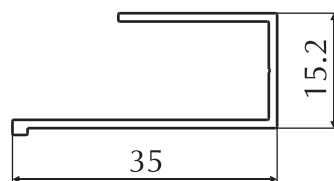

Номер профиля	Группа сложности	Вес 1 пм, кг/м	Периметр, мм
201188	8	0.210	141.4

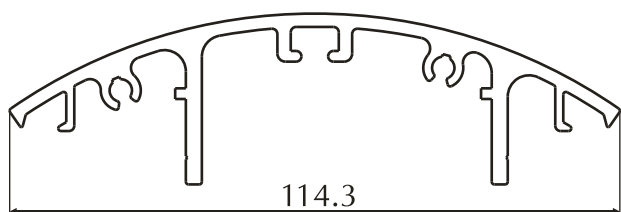

Номер профиля	Группа сложности	Вес 1 пм, кг/м	Периметр, мм
201218*	9	1.667	455.8

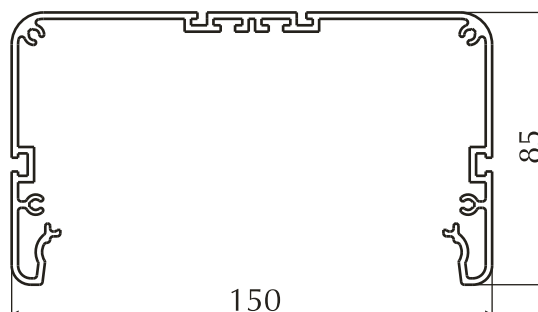

Номер профиля	Группа сложности	Вес 1 пм, кг/м	Периметр, мм
201219*	9	2.540	936.5

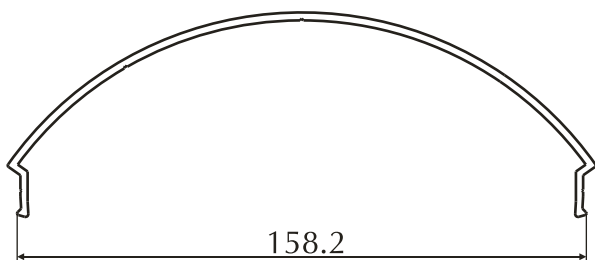

Номер профиля	Группа сложности	Вес 1 пм, кг/м	Периметр, мм
201220*	8	1.291	445.9

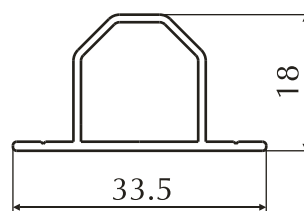

Номер профиля	Группа сложности	Вес 1 пм, кг/м	Периметр, мм
202016*	9	0.224	97

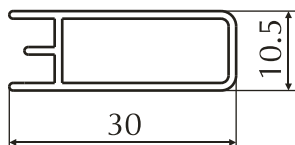

Номер профиля	Группа сложности	Вес 1 пм, кг/м	Периметр, мм
202017*	9	0.214	98

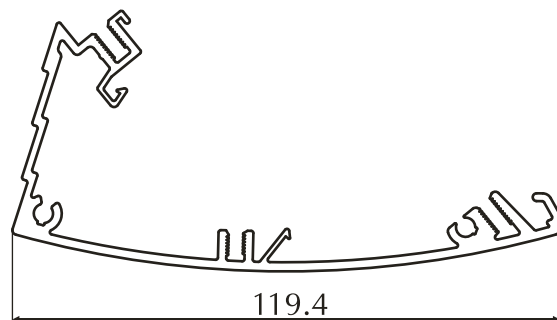

Номер профиля	Группа сложности	Вес 1 пм, кг/м	Периметр, мм
202040*	9	1.54	580.5

## 5. Профили для офисных перегородок, интерьеров, светильников

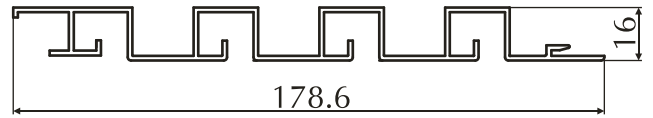
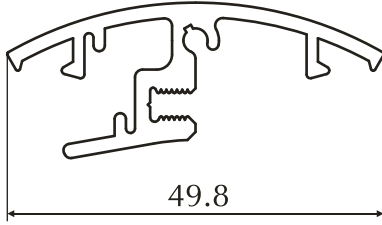

Номер профиля	Группа сложности	Вес 1 пм, кг/м	Периметр, мм	Номер профиля	Группа сложности	Вес 1 пм, кг/м	Периметр, мм
<b>99310*</b>	8	0.611	227.0	<b>99314</b>	8	1.367	720.0

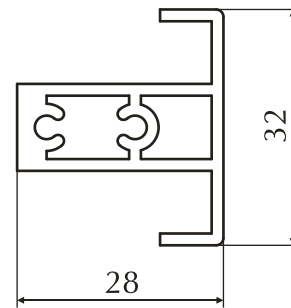
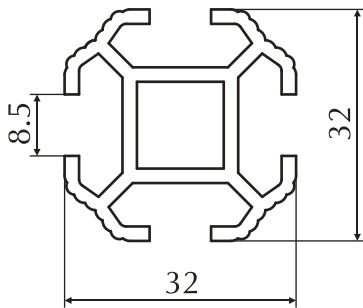

Номер профиля	Группа сложности	Вес 1 пм, кг/м	Периметр, мм	Номер профиля	Группа сложности	Вес 1 пм, кг/м	Периметр, мм
<b>202186*</b>	9	0.758	241	<b>202187*</b>	9	0.591	148

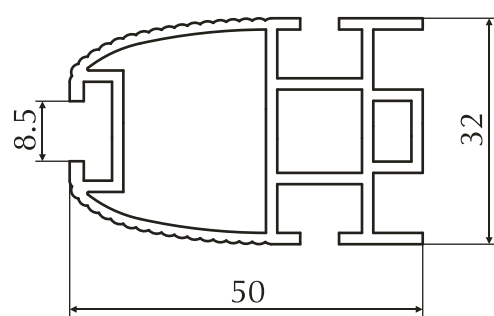
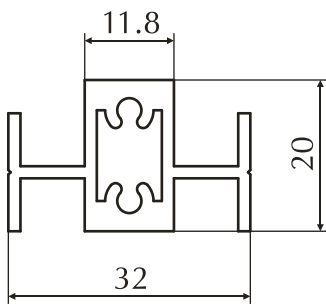

Номер профиля	Группа сложности	Вес 1 пм, кг/м	Периметр, мм	Номер профиля	Группа сложности	Вес 1 пм, кг/м	Периметр, мм
<b>202188*</b>	9	0.585	160.5	<b>202189*</b>	9	0.975	267.1

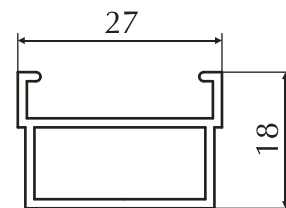
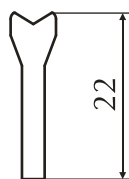

Номер профиля	Группа сложности	Вес 1 пм, кг/м	Периметр, мм	Номер профиля	Группа сложности	Вес 1 пм, кг/м	Периметр, мм
<b>202142*</b>	5	0.203	53.8	<b>202207*</b>	9	0.280	108.4

## 5. Профили для офисных перегородок, интерьеров, светильников

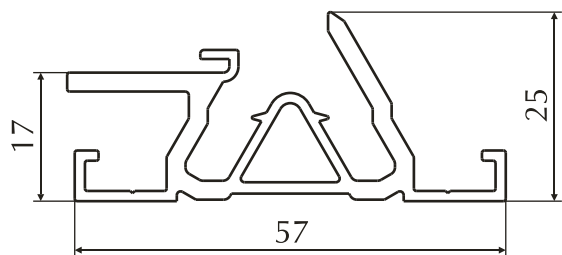

Номер профиля	Группа сложности	Вес 1 пм, кг/м	Периметр, мм
202077*	9	0.840	293.7

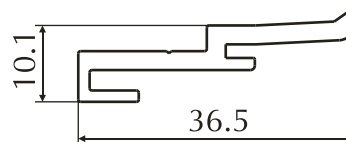

Номер профиля	Группа сложности	Вес 1 пм, кг/м	Периметр, мм
202078*	8	0.333	113.9

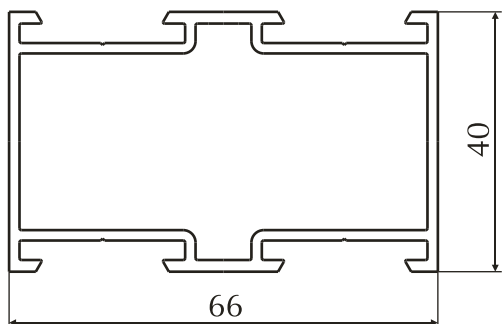

Номер профиля	Группа сложности	Вес 1 пм, кг/м	Периметр, мм
2040	8	1.089	297.8

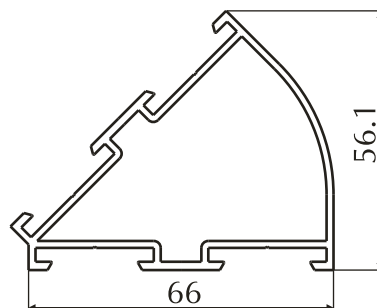

Номер профиля	Группа сложности	Вес 1 пм, кг/м	Периметр, мм
2045	8	1.019	295.7

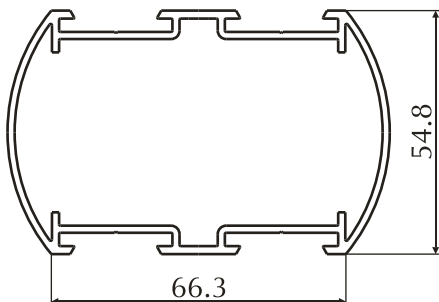

Номер профиля	Группа сложности	Вес 1 пм, кг/м	Периметр, мм
2054	8	1.398	337.2

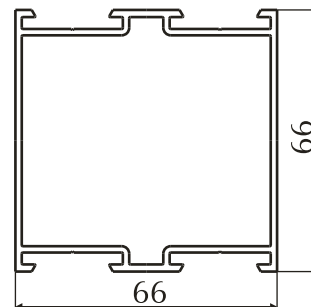

Номер профиля	Группа сложности	Вес 1 пм, кг/м	Периметр, мм
2066	8	1.314	349.8

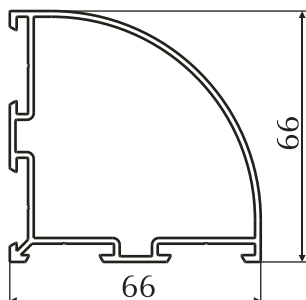

Номер профиля	Группа сложности	Вес 1 пм, кг/м	Периметр, мм
2090	8	1.127	319.2

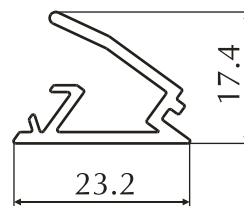

Номер профиля	Группа сложности	Вес 1 пм, кг/м	Периметр, мм
2012Δ	9	0.246	124.2

## 5. Профили для офисных перегородок, интерьеров, светильников

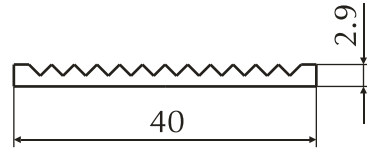
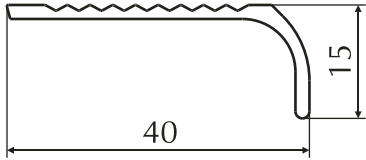

Номер профиля	Группа сложности	Вес 1 пм, кг/м	Периметр, мм
25733	2	0.222	105.6

Номер профиля	Группа сложности	Вес 1 пм, кг/м	Периметр, мм
25734	2	0.240	100.7

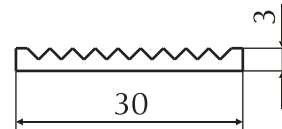
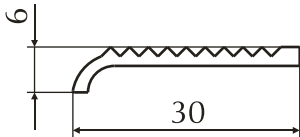

Номер профиля	Группа сложности	Вес 1 пм, кг/м	Периметр, мм
25736	2	0.161	76.9

Номер профиля	Группа сложности	Вес 1 пм, кг/м	Периметр, мм
25737	2	0.188	77.2

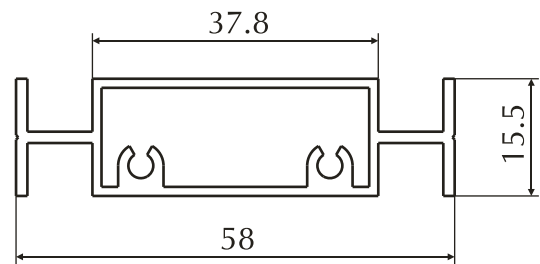
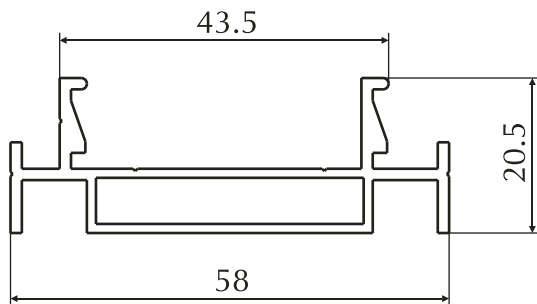

Номер профиля	Группа сложности	Вес 1 пм, кг/м	Периметр, мм
OC10001	7	0.606	235.8

Номер профиля	Группа сложности	Вес 1 пм, кг/м	Периметр, мм
OC10002	8	0.628	203.5

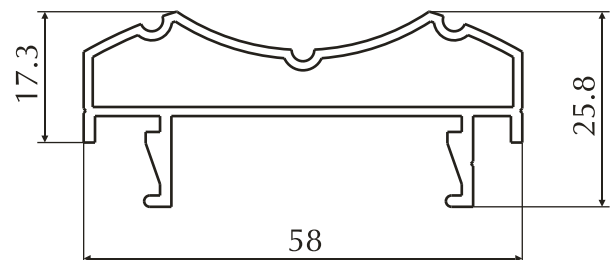
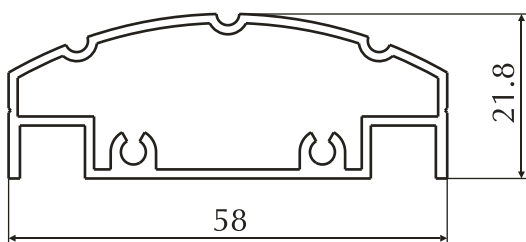

Номер профиля	Группа сложности	Вес 1 пм, кг/м	Периметр, мм
OC10003	9	0.633	180.3

Номер профиля	Группа сложности	Вес 1 пм, кг/м	Периметр, мм
OC10004	9	0.627	217

## 5. Профили для офисных перегородок, интерьеров, светильников

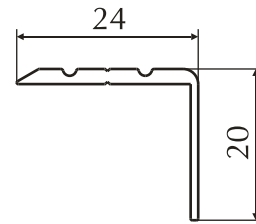
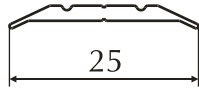

Номер профиля	Группа сложности	Вес 1 пм, кг/м	Периметр, мм	Номер профиля	Группа сложности	Вес 1 пм, кг/м	Периметр, мм
IPL_011	3	0.103	53.4	IPL_012	3	0.163	87.5

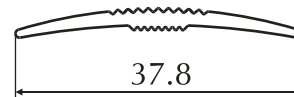
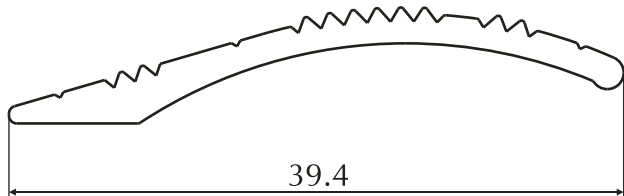

Номер профиля	Группа сложности	Вес 1 пм, кг/м	Периметр, мм	Номер профиля	Группа сложности	Вес 1 пм, кг/м	Периметр, мм
IPL_013	3	0.22	94	IPL_014	3	0.183	84

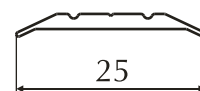
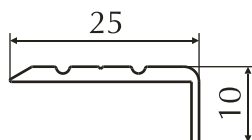

Номер профиля	Группа сложности	Вес 1 пм, кг/м	Периметр, мм	Номер профиля	Группа сложности	Вес 1 пм, кг/м	Периметр, мм
IPL_015	3	0.14	69.5	IPL_061*	3	0.103	53.

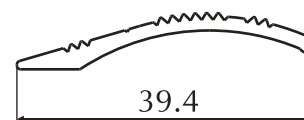
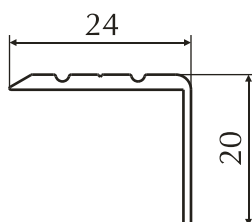

Номер профиля	Группа сложности	Вес 1 пм, кг/м	Периметр, мм	Номер профиля	Группа сложности	Вес 1 пм, кг/м	Периметр, мм
IPL_062*	3	0.163	87.5	IPL_063*	3	0.22	94

## 5. Профили для офисных перегородок, интерьеров, светильников

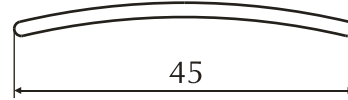
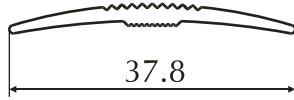

Номер профиля	Группа сложности	Вес 1 пм, кг/м	Периметр, мм	Номер профиля	Группа сложности	Вес 1 пм, кг/м	Периметр, мм
IPL_065*	3	0.185	83	IPL_087*	2	0.232	93

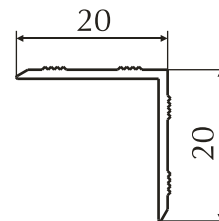
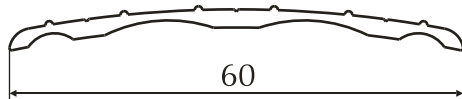

Номер профиля	Группа сложности	Вес 1 пм, кг/м	Периметр, мм	Номер профиля	Группа сложности	Вес 1 пм, кг/м	Периметр, мм
IPL_088*	4	0.297	130	CB_01.99*		0.129	83.8

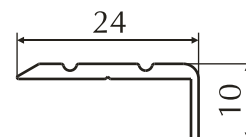
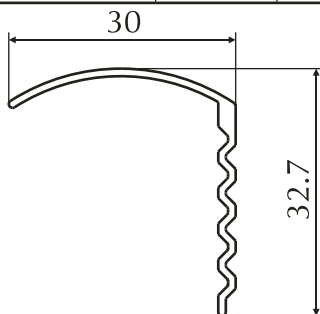

Номер профиля	Группа сложности	Вес 1 пм, кг/м	Периметр, мм	Номер профиля	Группа сложности	Вес 1 пм, кг/м	Периметр, мм
CB_02.99*		0.184	128.0	CB_03.99*	3	0.135	67.5

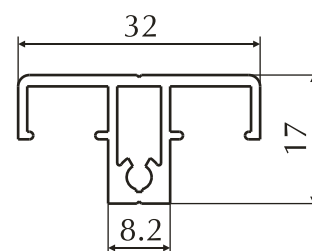
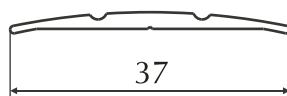

Номер профиля	Группа сложности	Вес 1 пм, кг/м	Периметр, мм	Номер профиля	Группа сложности	Вес 1 пм, кг/м	Периметр, мм
CB_04.99*		0.158	76.8	КОН1*	8	0.345	133.5

## 5. Профили для офисных перегородок, интерьеров, светильников

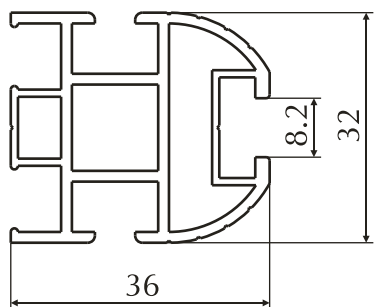

Номер профиля	Группа сложности	Вес 1 пм, кг/м	Периметр, мм
<b>KOH2*</b>	9	0.763	241.4

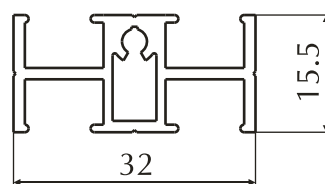

Номер профиля	Группа сложности	Вес 1 пм, кг/м	Периметр, мм
<b>KOH3*</b>	8	0.414	166.1

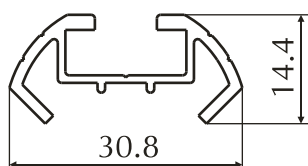

Номер профиля	Группа сложности	Вес 1 пм, кг/м	Периметр, мм
<b>KOH4*</b>	8	0.267	149.8

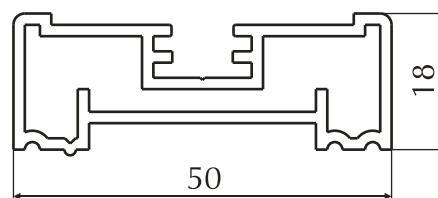

Номер профиля	Группа сложности	Вес 1 пм, кг/м	Периметр, мм
<b>ПД10001*</b>	8	0.692	182

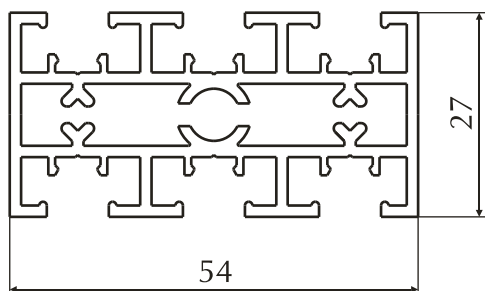

Номер профиля	Группа сложности	Вес 1 пм, кг/м	Периметр, мм
<b>KHT_001*</b>	о.с.	1.192	419.3

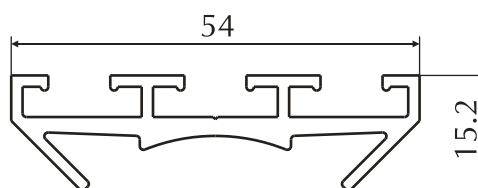

Номер профиля	Группа сложности	Вес 1 пм, кг/м	Периметр, мм
<b>KHT_002*</b>	7	0.643	244.5

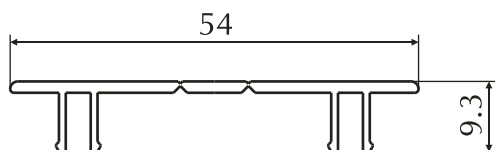

Номер профиля	Группа сложности	Вес 1 пм, кг/м	Периметр, мм
<b>KHT_003*</b>	6	0.291	175.1

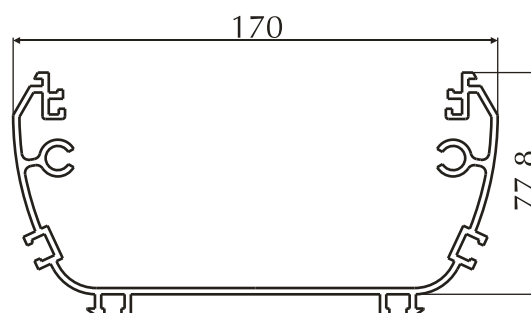

Номер профиля	Группа сложности	Вес 1 пм, кг/м	Периметр, мм
<b>816850</b>	9	2.9	974

## 5. Профили для офисных перегородок, интерьеров, светильников

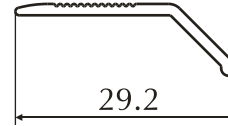
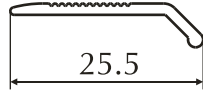

Номер профиля	Группа сложности	Вес 1 пм, кг/м	Периметр, мм	Номер профиля	Группа сложности	Вес 1 пм, кг/м	Периметр, мм
<b>PIL001</b>	3	0.105	59.3	<b>PIL002</b>	3	0.126	70

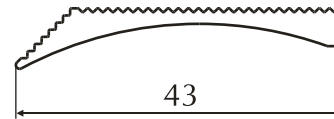
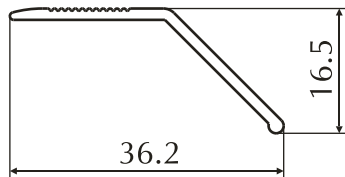

Номер профиля	Группа сложности	Вес 1 пм, кг/м	Периметр, мм	Номер профиля	Группа сложности	Вес 1 пм, кг/м	Периметр, мм
<b>PIL003</b>	3	0.166	90	<b>F6570</b>	5	0.329	108.0

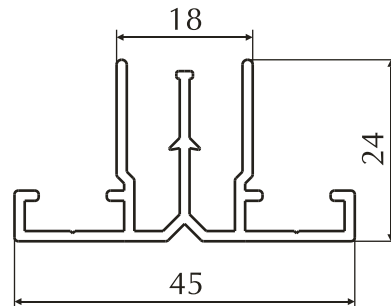
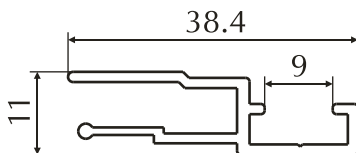

Номер профиля	Группа сложности	Вес 1 пм, кг/м	Периметр, мм	Номер профиля	Группа сложности	Вес 1 пм, кг/м	Периметр, мм
<b>MC025*</b>	о.с.	0.284	158.4	<b>MC_026*</b>	6	0.479	266.6

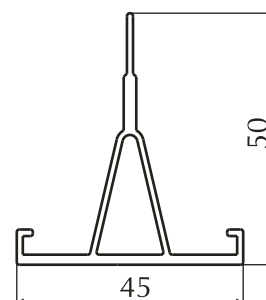
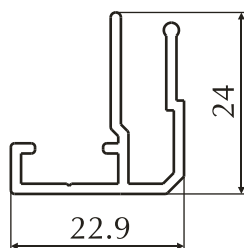

Номер профиля	Группа сложности	Вес 1 пм, кг/м	Периметр, мм	Номер профиля	Группа сложности	Вес 1 пм, кг/м	Периметр, мм
<b>MC_027*</b>	7	0.278	153.8	<b>MC_028*</b>	8	0.571	203.6



## 5. Профили для офисных перегородок, интерьеров, светильников

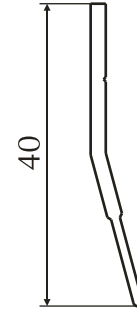
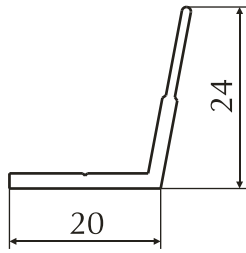

Номер профиля	Группа сложности	Вес 1 пм, кг/м	Периметр, мм	Номер профиля	Группа сложности	Вес 1 пм, кг/м	Периметр, мм
MC_029*	2	0.203	88.4	MC_030*	3	0.193	84.6

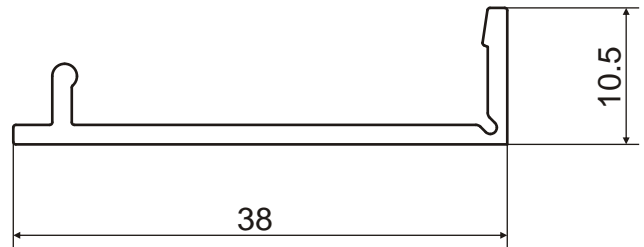
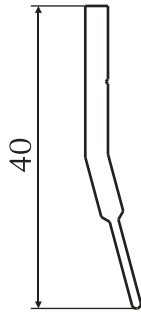

Номер профиля	Группа сложности	Вес 1 пм, кг/м	Периметр, мм	Номер профиля	Группа сложности	Вес 1 пм, кг/м	Периметр, мм
MC_030_1*	3	0.269	86.2	201128	9	0.209	107.6

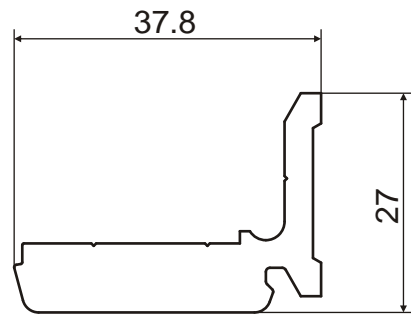
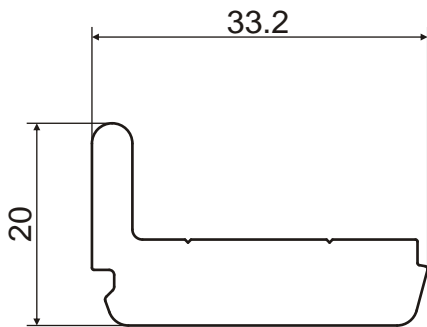

Номер профиля	Группа сложности	Вес 1 пм, кг/м	Периметр, мм	Номер профиля	Группа сложности	Вес 1 пм, кг/м	Периметр, мм
201129	8	0.833	102.8	201130	8	0.968	133.8

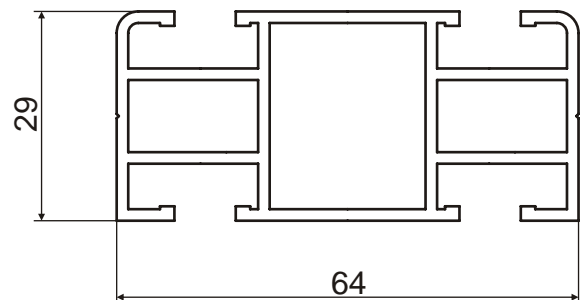
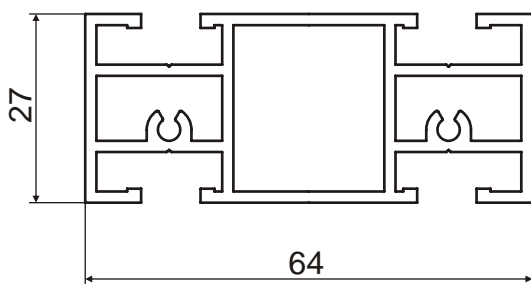

Номер профиля	Группа сложности	Вес 1 пм, кг/м	Периметр, мм	Номер профиля	Группа сложности	Вес 1 пм, кг/м	Периметр, мм
203001	8	1.22	323.3	203002	8	1.17	328.3

## 5. Профили для офисных перегородок, интерьеров, светильников

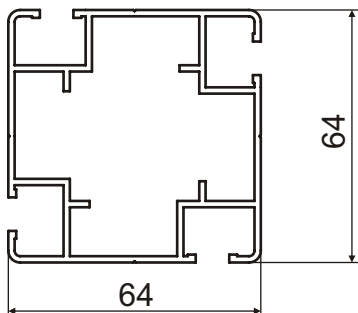

Номер профиля	Группа сложности	Вес 1 пм, кг/м	Периметр, мм
<b>203003</b>	9	1.57	443.8

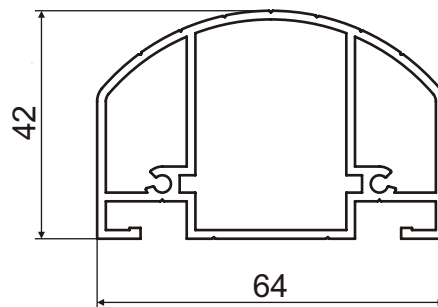

Номер профиля	Группа сложности	Вес 1 пм, кг/м	Периметр, мм
<b>203004</b>	9	1.237	247.4

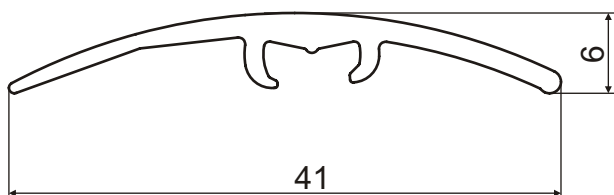

Номер профиля	Группа сложности	Вес 1 пм, кг/м	Периметр, мм
<b>203057*</b>	6	0.21	100

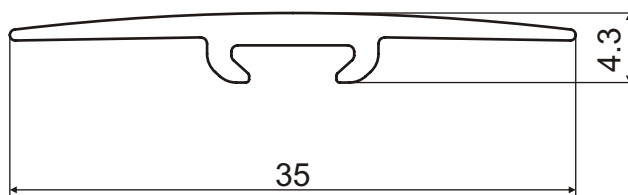

Номер профиля	Группа сложности	Вес 1 пм, кг/м	Периметр, мм
<b>203058*</b>	6	0.15	82

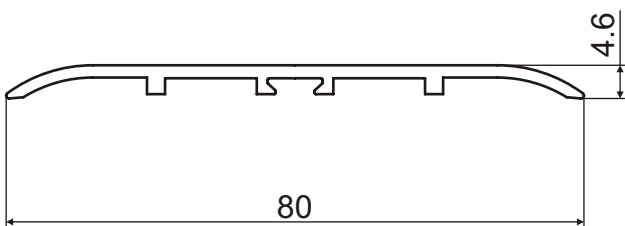

Номер профиля	Группа сложности	Вес 1 пм, кг/м	Периметр, мм
<b>203059*</b>	6	0.432	184

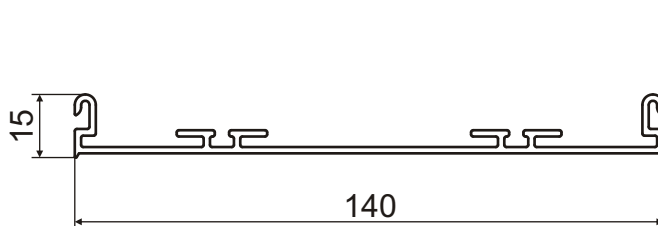

Номер профиля	Группа сложности	Вес 1 пм, кг/м	Периметр, мм
<b>203063</b>	8	0.929	453.2

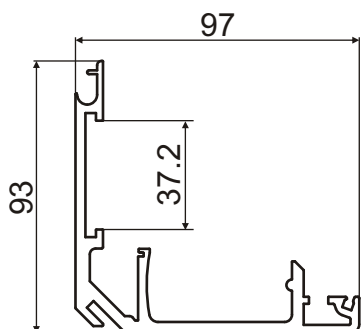

Номер профиля	Группа сложности	Вес 1 пм, кг/м	Периметр, мм
<b>203066</b>	7	2.62	559

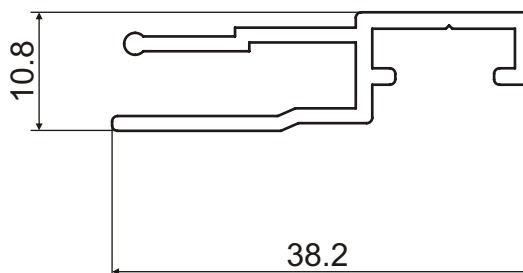

Номер профиля	Группа сложности	Вес 1 пм, кг/м	Периметр, мм
<b>203081</b>	5	0.297	157

## 5. Профили для офисных перегородок, интерьеров, светильников

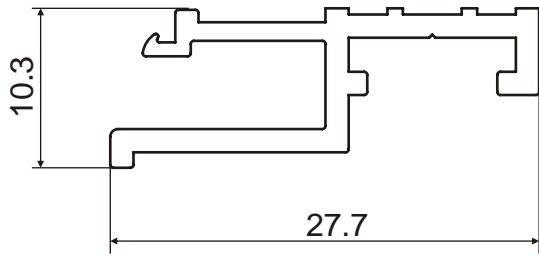

Номер профиля	Группа сложности	Вес 1 пм, кг/м	Периметр, мм
<b>203089</b>	6	0.219	117

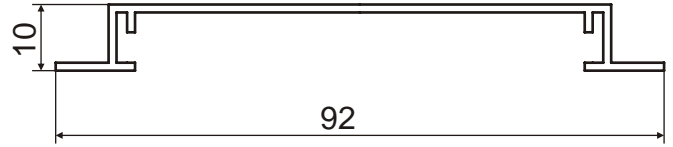

Номер профиля	Группа сложности	Вес 1 пм, кг/м	Периметр, мм
<b>203103</b>	7	0.392	244.8

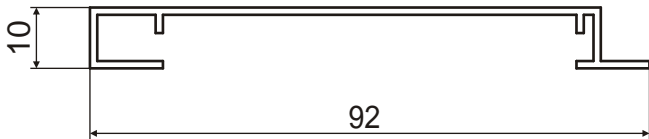

Номер профиля	Группа сложности	Вес 1 пм, кг/м	Периметр, мм
<b>203104</b>	7	0.419	260.8

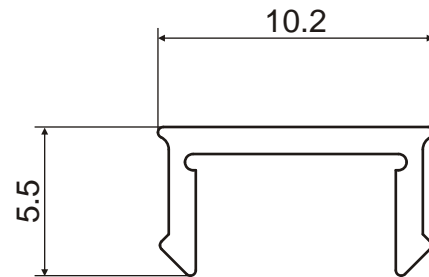

Номер профиля	Группа сложности	Вес 1 пм, кг/м	Периметр, мм
<b>203105*</b>	8	0.05	40.3

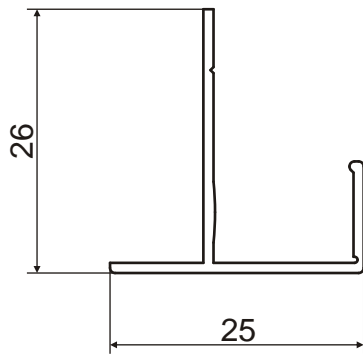

Номер профиля	Группа сложности	Вес 1 пм, кг/м	Периметр, мм
<b>203106*</b>	8	0.163	122.5

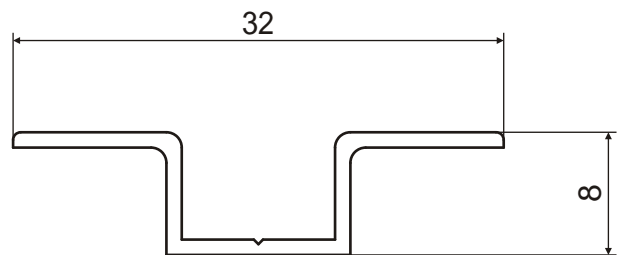

Номер профиля	Группа сложности	Вес 1 пм, кг/м	Периметр, мм
<b>203107*</b>	8	0.124	92.1

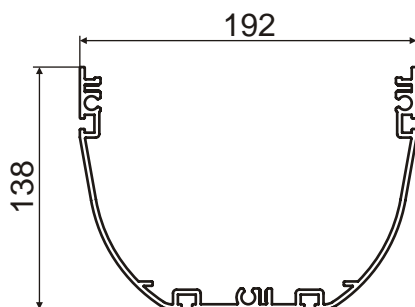

Номер профиля	Группа сложности	Вес 1 пм, кг/м	Периметр, мм
<b>203137*</b>	9	4.35	1138.7

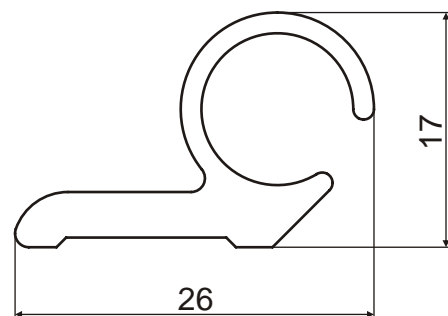

Номер профиля	Группа сложности	Вес 1 пм, кг/м	Периметр, мм
<b>203175*</b>	6	0.319	102.25

## 5. Профили для офисных перегородок, интерьеров, светильников

Номер профиля	Группа сложности	Вес 1 пм, кг/м	Периметр, мм	Номер профиля	Группа сложности	Вес 1 пм, кг/м	Периметр, мм
<b>203194*</b>	8	1.05	399	<b>203231</b>	9	1.227	377.1
Номер профиля	Группа сложности	Вес 1 пм, кг/м	Периметр, мм	Номер профиля	Группа сложности	Вес 1 пм, кг/м	Периметр, мм
<b>203235</b>	9	0.571	207.4	<b>203283</b>	5	0.217	84.1
Номер профиля	Группа сложности	Вес 1 пм, кг/м	Периметр, мм	Номер профиля	Группа сложности	Вес 1 пм, кг/м	Периметр, мм
<b>203286</b>	6	0.253	129.7	<b>203328</b>	6	0.307	144.4
Номер профиля	Группа сложности	Вес 1 пм, кг/м	Периметр, мм	Номер профиля	Группа сложности	Вес 1 пм, кг/м	Периметр, мм
<b>204001*</b>	7	0.533	218.3	<b>204076*</b>	6	0.977	277.4

## 5. Профили для офисных перегородок, интерьеров, светильников

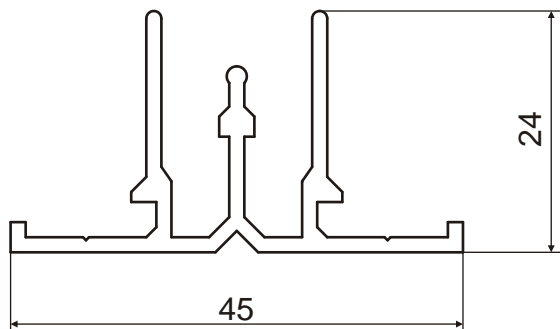

Номер профиля	Группа сложности	Вес 1 пм, кг/м	Периметр, мм
<b>204133</b>	6	0.488	230

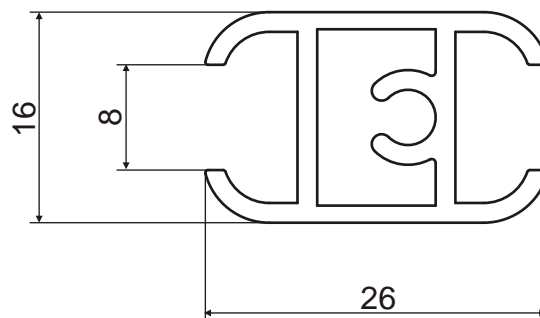

Номер профиля	Группа сложности	Вес 1 пм, кг/м	Периметр, мм
<b>204142*</b>	8	0.362	118

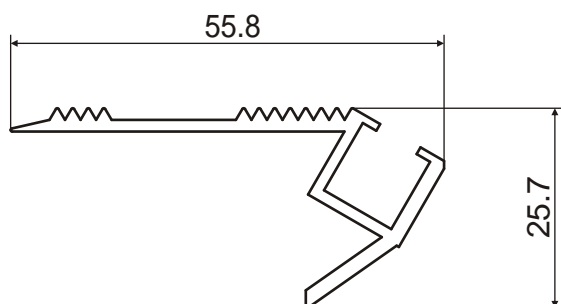

Номер профиля	Группа сложности	Вес 1 пм, кг/м	Периметр, мм
<b>204143*</b>	8	0.460	211.8

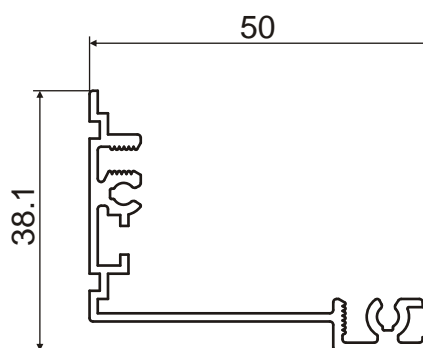

Номер профиля	Группа сложности	Вес 1 пм, кг/м	Периметр, мм
<b>204154*</b>	8	0.491	274.9

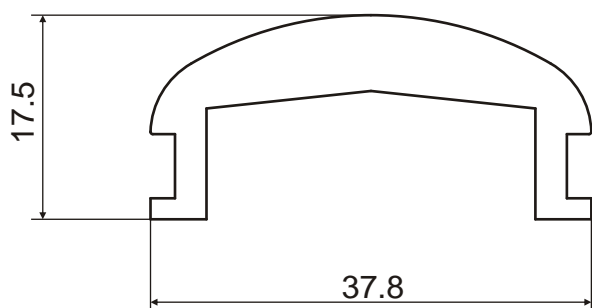

Номер профиля	Группа сложности	Вес 1 пм, кг/м	Периметр, мм
<b>204155*</b>	6	0.720	126.7

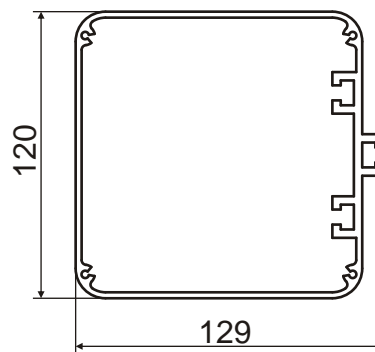

Номер профиля	Группа сложности	Вес 1 пм, кг/м	Периметр, мм
<b>204207</b>	9	4.07	502.7



Номер профиля	Группа сложности	Вес 1 пм, кг/м	Периметр, мм
<b>204208</b>	7	1.341	510.4

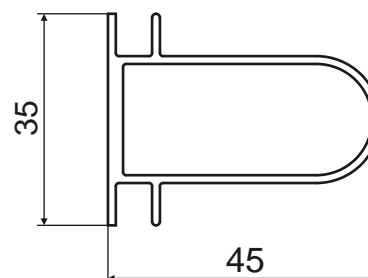

Номер профиля	Группа сложности	Вес 1 пм, кг/м	Периметр, мм
<b>204247*</b>	6	0.573	176.6

## 5. Профили для офисных перегородок, интерьеров, светильников

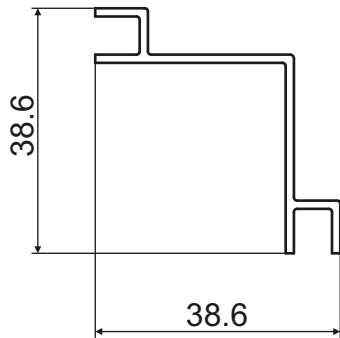

Номер профиля	Группа сложности	Вес 1 пм, кг/м	Периметр, мм
<b>204248*</b>	6	0.316	180.2

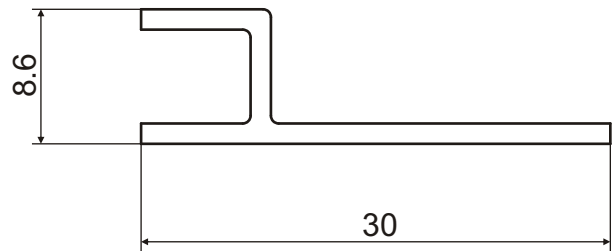

Номер профиля	Группа сложности	Вес 1 пм, кг/м	Периметр, мм
<b>204250*</b>	5	0.156	90.3

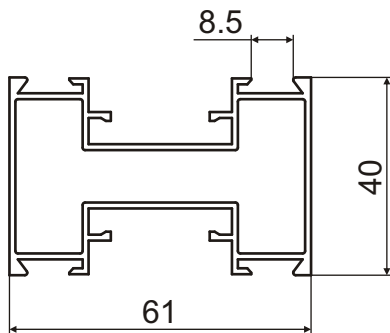

Номер профиля	Группа сложности	Вес 1 пм, кг/м	Периметр, мм
<b>205055*</b>	9	0.965	348

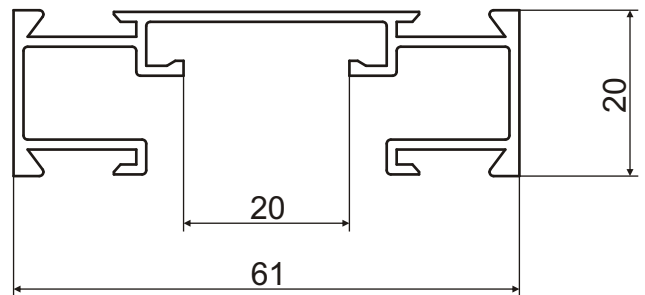

Номер профиля	Группа сложности	Вес 1 пм, кг/м	Периметр, мм
<b>205056*</b>	8	0.598	342

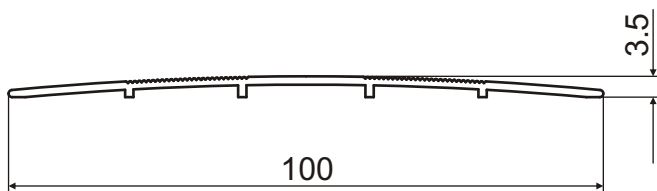

Номер профиля	Группа сложности	Вес 1 пм, кг/м	Периметр, мм
<b>205059*</b>	6	0.387	227.1

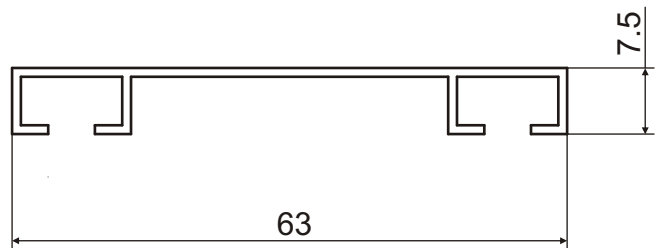

Номер профиля	Группа сложности	Вес 1 пм, кг/м	Периметр, мм
<b>205199*</b>	7	0.274	204.8

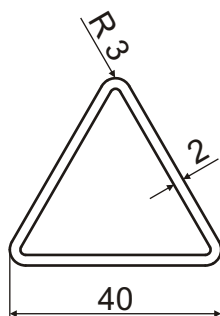

Номер профиля	Группа сложности	Вес 1 пм, кг/м	Периметр, мм
<b>205208*</b>	5	0.619	120.8

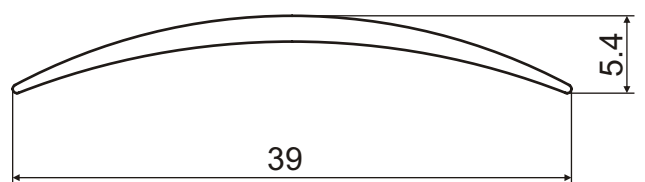

Номер профиля	Группа сложности	Вес 1 пм, кг/м	Периметр, мм
<b>CB_15.03*</b>	6	0.15	81

## 5. Профили для офисных перегородок, интерьеров, светильников

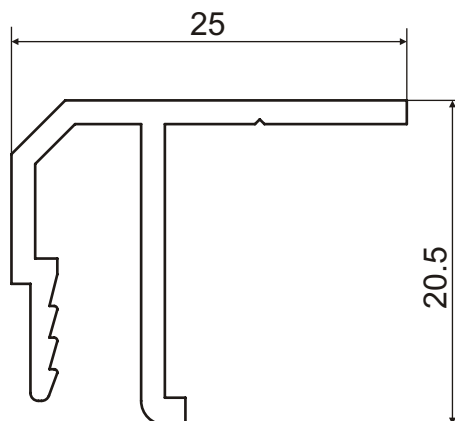
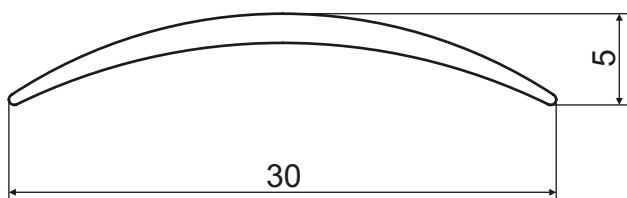

Номер профиля	Группа сложности	Вес 1 пм, кг/м	Периметр, мм
<b>CB_16.03*</b>	6	0.106	63.4

Номер профиля	Группа сложности	Вес 1 пм, кг/м	Периметр, мм
<b>IPL_161</b>	8	0.25	128

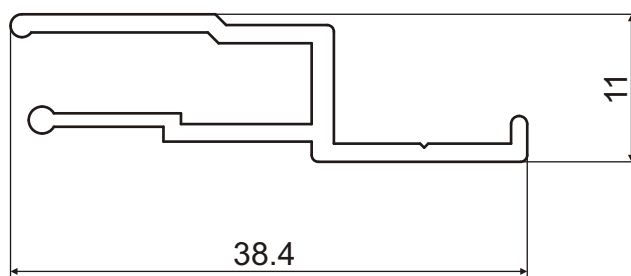
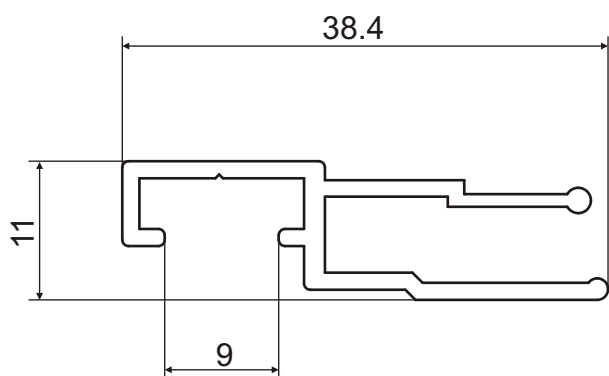

Номер профиля	Группа сложности	Вес 1 пм, кг/м	Периметр, мм
<b>MC025.1*</b>	5	0.285	158.7

Номер профиля	Группа сложности	Вес 1 пм, кг/м	Периметр, мм
<b>MC025.2*</b>	5	0.258	144.7

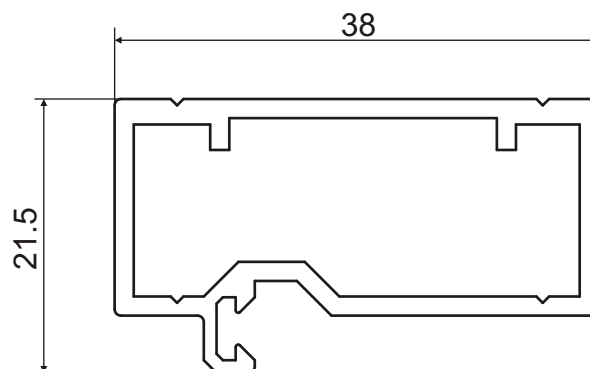
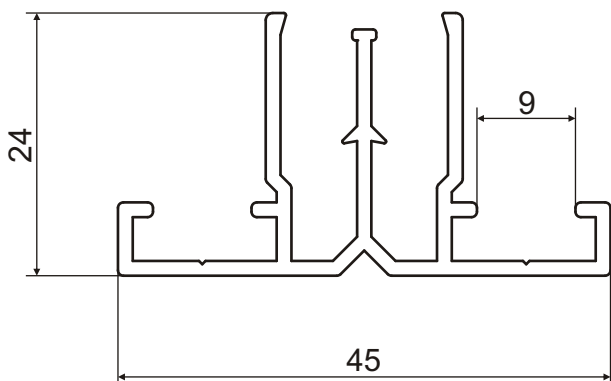

Номер профиля	Группа сложности	Вес 1 пм, кг/м	Периметр, мм
<b>MC_026.1*</b>	6	0.481	266.2

Номер профиля	Группа сложности	Вес 1 пм, кг/м	Периметр, мм
<b>OC247</b>	6	0.490	130.5

## 5. Профили для офисных перегородок, интерьеров, светильников

Номер профиля	Группа сложности	Вес 1 пм, кг/м	Периметр, мм	Номер профиля	Группа сложности	Вес 1 пм, кг/м	Периметр, мм
<b>205241</b>	9	1.179	577	<b>205242</b>	8	0.696	328.7
Номер профиля	Группа сложности	Вес 1 пм, кг/м	Периметр, мм	Номер профиля	Группа сложности	Вес 1 пм, кг/м	Периметр, мм
<b>A 0059</b>	8	0.567	307.2	<b>A 0060</b>	6	0.514	248.4
Номер профиля	Группа сложности	Вес 1 пм, кг/м	Периметр, мм	Номер профиля	Группа сложности	Вес 1 пм, кг/м	Периметр, мм
<b>206024</b>	8	0.585	335.9	<b>206025</b>	6	0.298	157.9
Номер профиля	Группа сложности	Вес 1 пм, кг/м	Периметр, мм	Номер профиля	Группа сложности	Вес 1 пм, кг/м	Периметр, мм
<b>206064</b>	8	0.378	189.7	<b>206080</b>	8	0.643	305



## 5. Профили для офисных перегородок, интерьеров, светильников

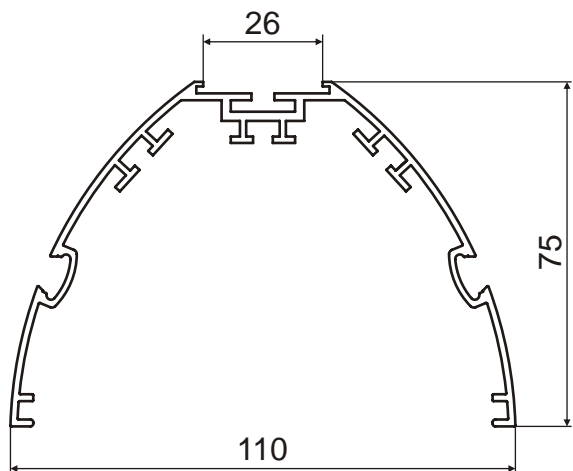

Номер профиля	Группа сложности	Вес 1 пм, кг/м	Периметр, мм
<b>206081</b>	9	1.304	628.9

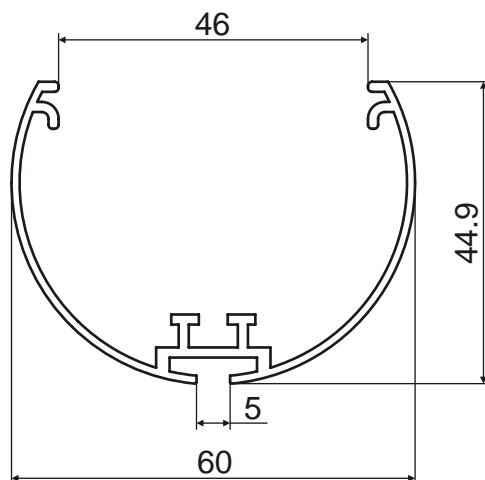

Номер профиля	Группа сложности	Вес 1 пм, кг/м	Периметр, мм
<b>206097</b>	9	0.591	335

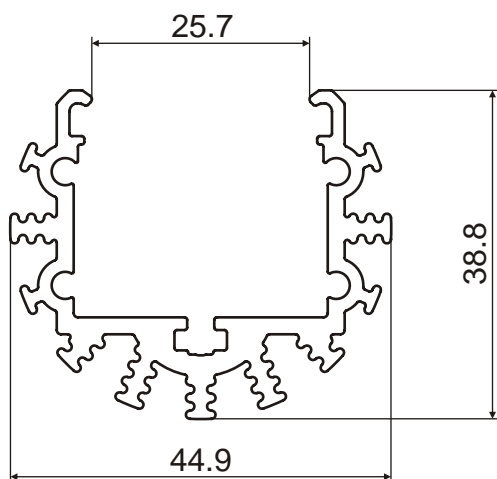

Номер профиля	Группа сложности	Вес 1 пм, кг/м	Периметр, мм
<b>206101</b>	8	0.936	366.7

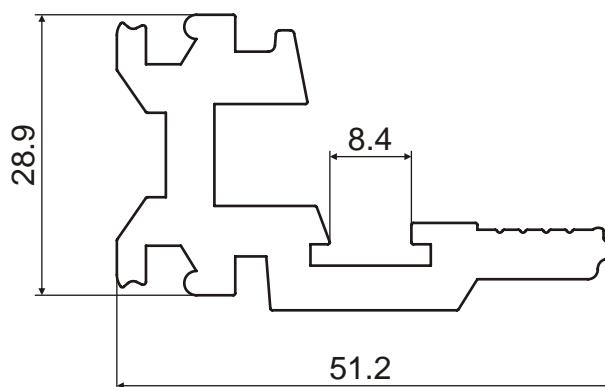

Номер профиля	Группа сложности	Вес 1 пм, кг/м	Периметр, мм
<b>206172</b>	7	1.352	227.8

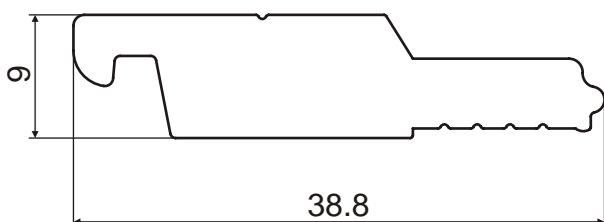

Номер профиля	Группа сложности	Вес 1 пм, кг/м	Периметр, мм
<b>206173</b>	4	0.679	94.8

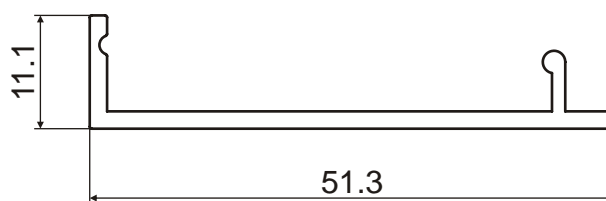

Номер профиля	Группа сложности	Вес 1 пм, кг/м	Периметр, мм
<b>206196</b>	8	0.300	137.3

## 5. Профили для офисных перегородок, интерьеров, светильников

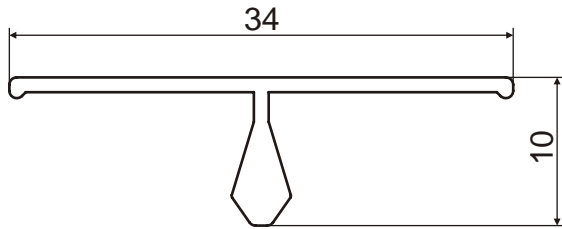

Номер профиля	Группа сложности	Вес 1 пм, кг/м	Периметр, мм
<b>206227*</b>	4	0.147	89.7

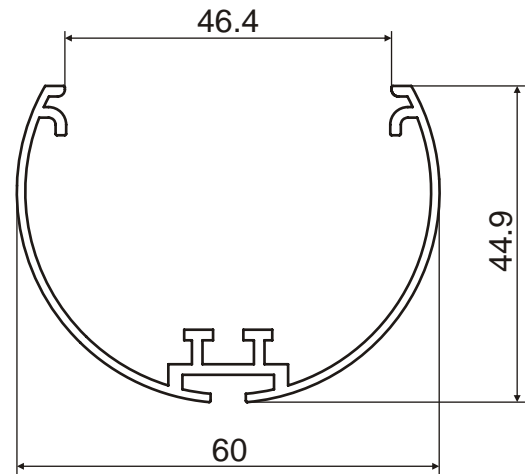

Номер профиля	Группа сложности	Вес 1 пм, кг/м	Периметр, мм
<b>207013</b>	9	0.590	334.9

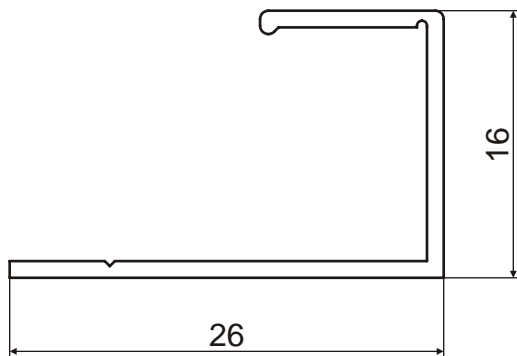

Номер профиля	Группа сложности	Вес 1 пм, кг/м	Периметр, мм
<b>207138</b>	8	0.137	104.7

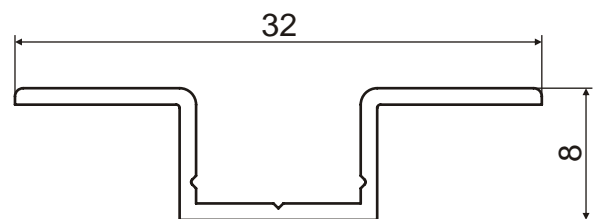

Номер профиля	Группа сложности	Вес 1 пм, кг/м	Периметр, мм
<b>207140</b>	8	0.122	93.3

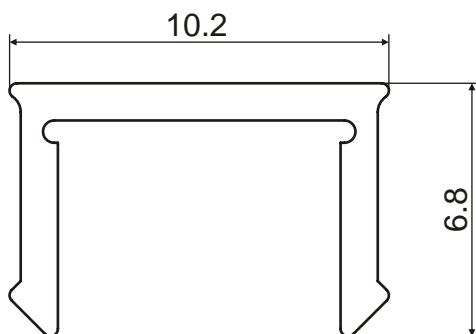

Номер профиля	Группа сложности	Вес 1 пм, кг/м	Периметр, мм
<b>207141</b>	8	0.06	45.5