

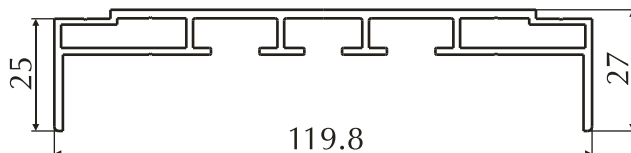

## Раздел 4

Профили для наружной  
и внутренней рекламы

## 4. Профили для наружной и внутренней рекламы

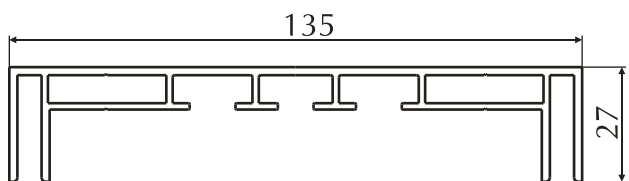

Номер профиля	Группа сложности	Вес 1 пм, кг/м	Периметр, мм
200013	8	1.646	553

Номер профиля	Группа сложности	Вес 1 пм, кг/м	Периметр, мм
200014	8	1.270	423.5

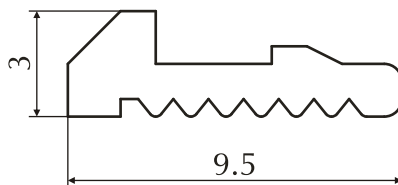
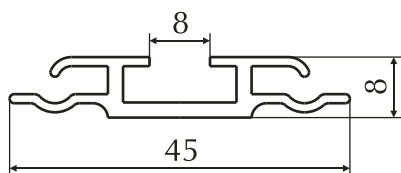

Номер профиля	Группа сложности	Вес 1 пм, кг/м	Периметр, мм
200076	6	0.335	163.9

Номер профиля	Группа сложности	Вес 1 пм, кг/м	Периметр, мм
200088	4	0.043	27.7

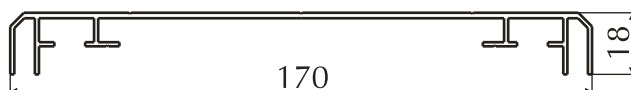
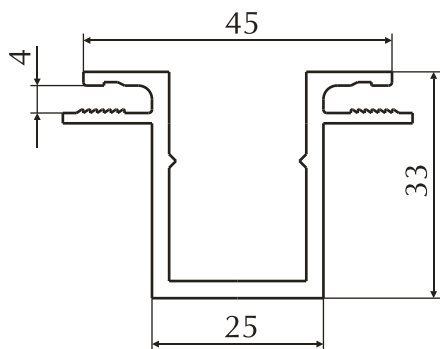

Номер профиля	Группа сложности	Вес 1 пм, кг/м	Периметр, мм
200089	7	0.809	277.2

Номер профиля	Группа сложности	Вес 1 пм, кг/м	Периметр, мм
200158	8	1.065	553.6

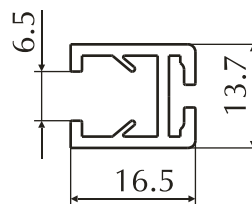
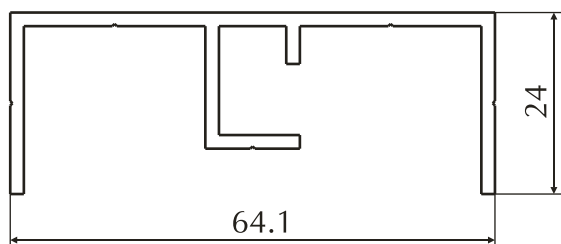

Номер профиля	Группа сложности	Вес 1 пм, кг/м	Периметр, мм
200222	8	0.681	285.6

Номер профиля	Группа сложности	Вес 1 пм, кг/м	Периметр, мм
200247	8	0.239	121.7

## 4. Профили для наружной и внутренней рекламы

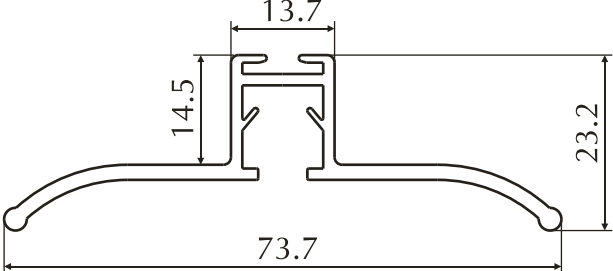
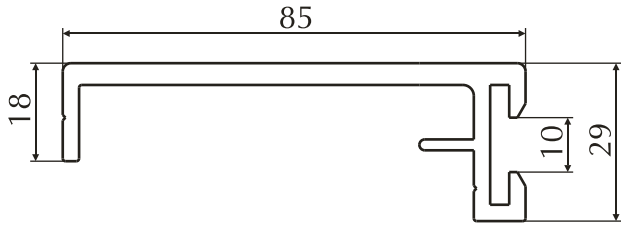
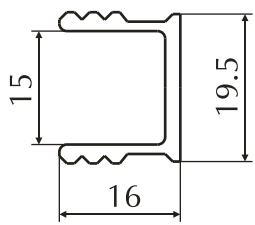
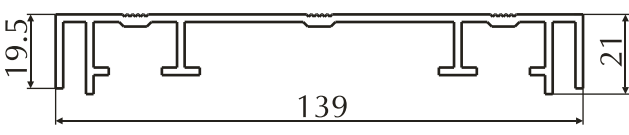
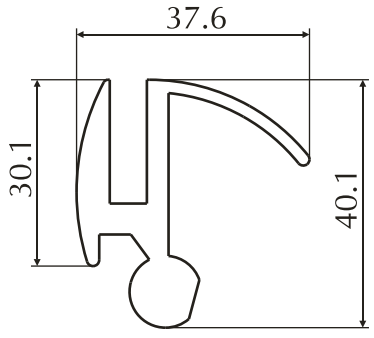
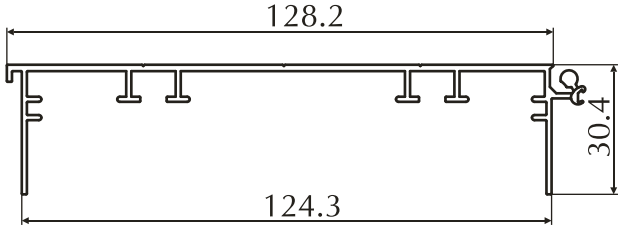
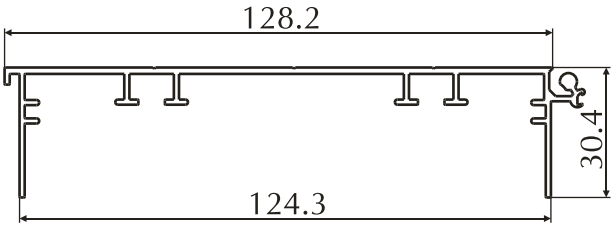
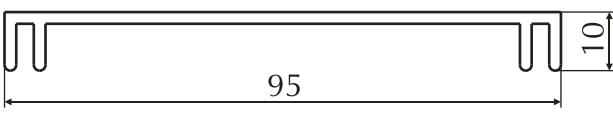
							
Номер профиля	Группа сложности	Вес 1 пм, кг/м	Периметр, мм	Номер профиля	Группа сложности	Вес 1 пм, кг/м	Периметр, мм
200248	о.с.	0.571	245.0	200301	7	1.424	307.6
							
Номер профиля	Группа сложности	Вес 1 пм, кг/м	Периметр, мм	Номер профиля	Группа сложности	Вес 1 пм, кг/м	Периметр, мм
200311	4	0.241	102.0	200333	8	1.481	542.4
							
Номер профиля	Группа сложности	Вес 1 пм, кг/м	Периметр, мм	Номер профиля	Группа сложности	Вес 1 пм, кг/м	Периметр, мм
200428	8	1.096	210.7	201029*	о.с.	0.974	525.3
							
Номер профиля	Группа сложности	Вес 1 пм, кг/м	Периметр, мм	Номер профиля	Группа сложности	Вес 1 пм, кг/м	Периметр, мм
201029.1*	9	0.974	525.3	201065	7	0.681	254.6

\* - ЭКСКЛЮЗИВ

## 4. Профили для наружной и внутренней рекламы

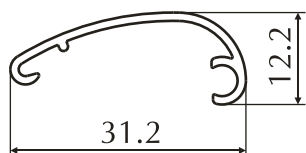

Номер профиля	Группа сложности	Вес 1 пм, кг/м	Периметр, мм
<b>201066*</b>	8	0.150	100.9

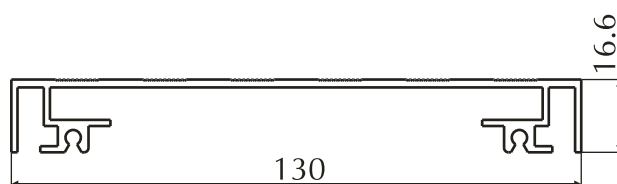

Номер профиля	Группа сложности	Вес 1 пм, кг/м	Периметр, мм
<b>201199</b>	8	1.071	482.1

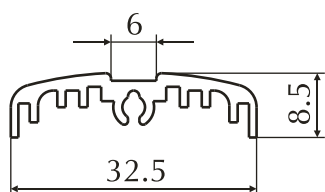

Номер профиля	Группа сложности	Вес 1 пм, кг/м	Периметр, мм
<b>202014</b>	9	0.268	134.9

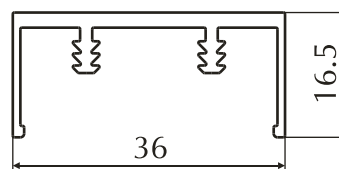

Номер профиля	Группа сложности	Вес 1 пм, кг/м	Периметр, мм
<b>202054</b>	9	0.35	173.7

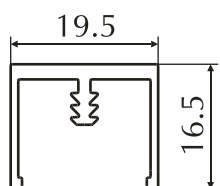

Номер профиля	Группа сложности	Вес 1 пм, кг/м	Периметр, мм
<b>202055</b>	9	0.224	121.2

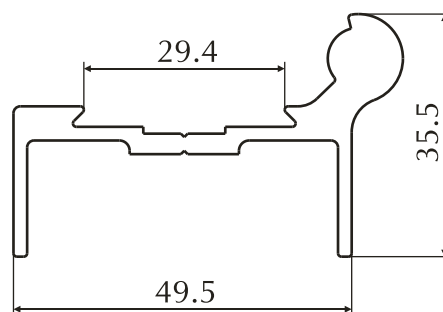

Номер профиля	Группа сложности	Вес 1 пм, кг/м	Периметр, мм
<b>202070</b>	8	0.984	222.5

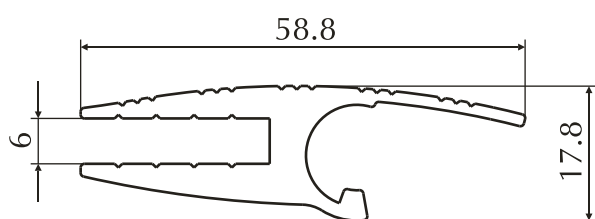

Номер профиля	Группа сложности	Вес 1 пм, кг/м	Периметр, мм
<b>202071</b>	9	0.886	216.3

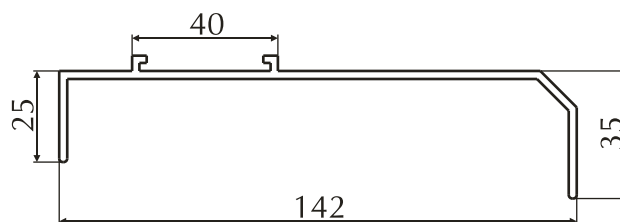

Номер профиля	Группа сложности	Вес 1 пм, кг/м	Периметр, мм
<b>202115</b>	9	1.2	411.7

## 4. Профили для наружной и внутренней рекламы

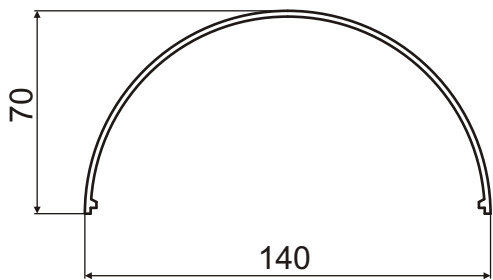

Номер профиля	Группа сложности	Вес 1 пм, кг/м	Периметр, мм
<b>201182</b>	8	1.200	443.7

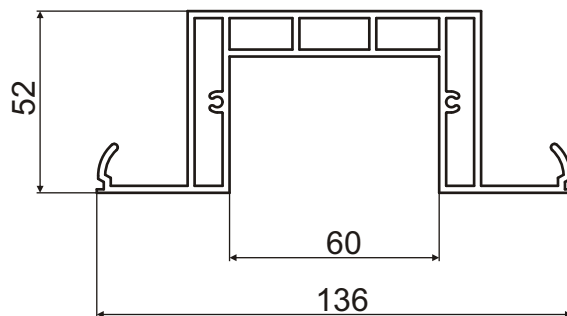

Номер профиля	Группа сложности	Вес 1 пм, кг/м	Периметр, мм
<b>201183</b>	8	2.525	508.1

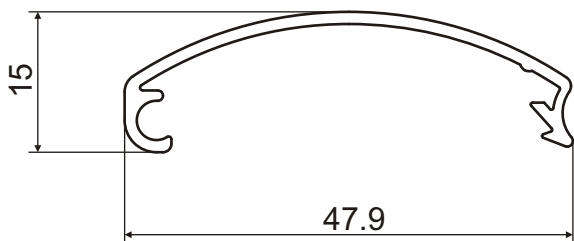

Номер профиля	Группа сложности	Вес 1 пм, кг/м	Периметр, мм
<b>203165</b>	6	0.252	143.7

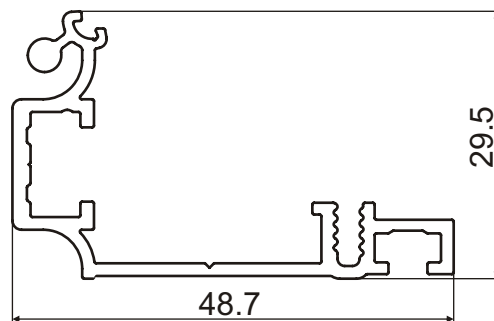

Номер профиля	Группа сложности	Вес 1 пм, кг/м	Периметр, мм
<b>203166</b>	7	0.482	241.16

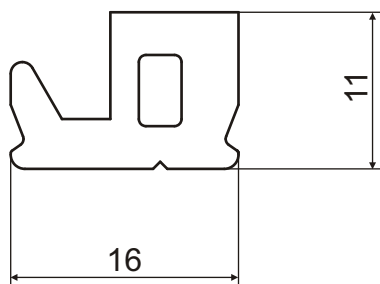

Номер профиля	Группа сложности	Вес 1 пм, кг/м	Периметр, мм
<b>203207</b>	8	0.308	60.6

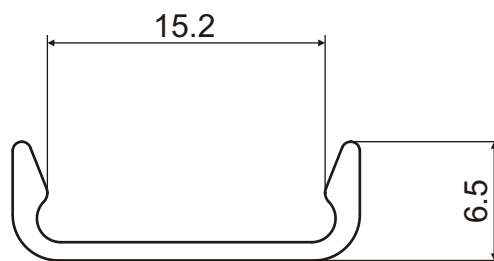

Номер профиля	Группа сложности	Вес 1 пм, кг/м	Периметр, мм
<b>203208</b>	8	0.088	57.9

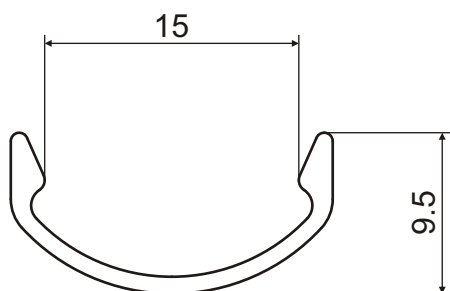

Номер профиля	Группа сложности	Вес 1 пм, кг/м	Периметр, мм
<b>203209</b>	4	0.092	61.7

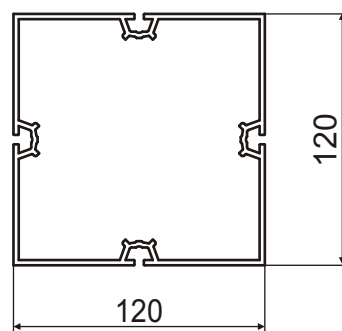

Номер профиля	Группа сложности	Вес 1 пм, кг/м	Периметр, мм
<b>204127</b>	9	3.822	600

## 4. Профили для наружной и внутренней рекламы

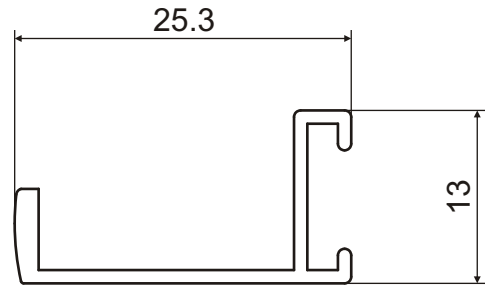
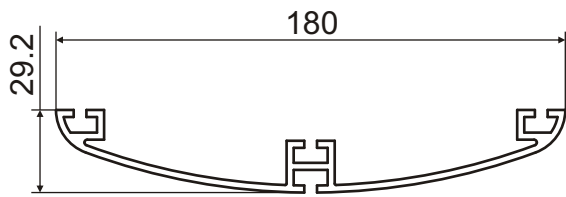

Номер профиля	Группа сложности	Вес 1 пм, кг/м	Периметр, мм
<b>204150</b>	9	2.01	585

Номер профиля	Группа сложности	Вес 1 пм, кг/м	Периметр, мм
<b>204259</b>	5	0.145	100.3

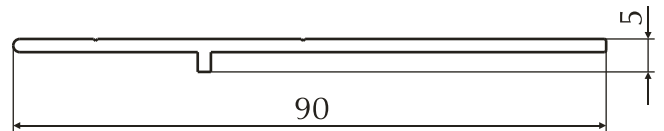
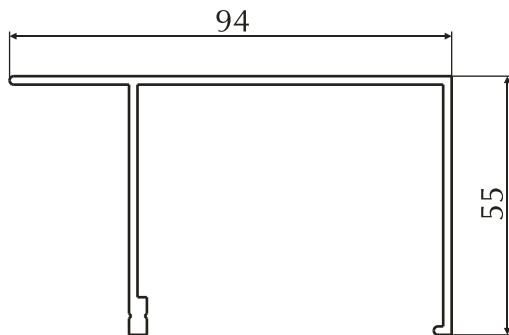

Номер профиля	Группа сложности	Вес 1 пм, кг/м	Периметр, мм
<b>202118</b>	8	1.023	411.7

Номер профиля	Группа сложности	Вес 1 пм, кг/м	Периметр, мм
<b>96160</b>	4	0.502	189.4

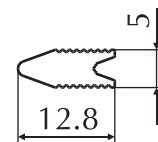
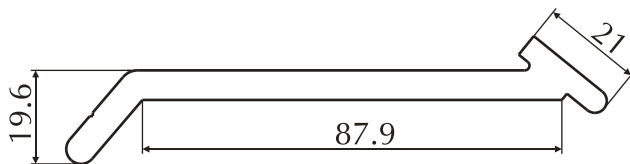

Номер профиля	Группа сложности	Вес 1 пм, кг/м	Периметр, мм
<b>96230</b>	5	2.094	259.5

Номер профиля	Группа сложности	Вес 1 пм, кг/м	Периметр, мм
<b>96240</b>	3	0.127	39.3

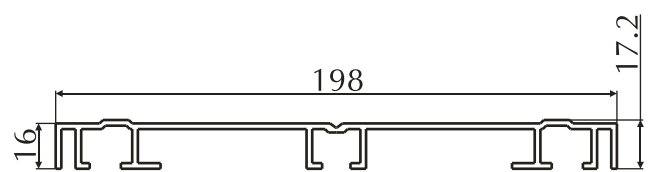
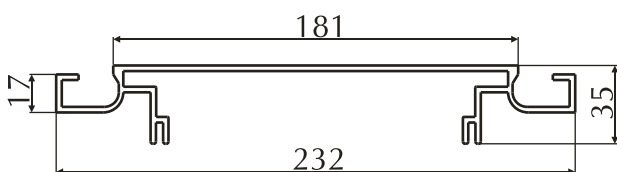

Номер профиля	Группа сложности	Вес 1 пм, кг/м	Периметр, мм
<b>96270</b>	8	2.800	828.7

Номер профиля	Группа сложности	Вес 1 пм, кг/м	Периметр, мм
<b>96320</b>	8	1.904	703.9

## 4. Профили для наружной и внутренней рекламы

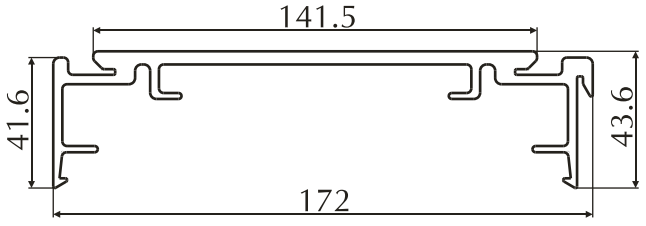
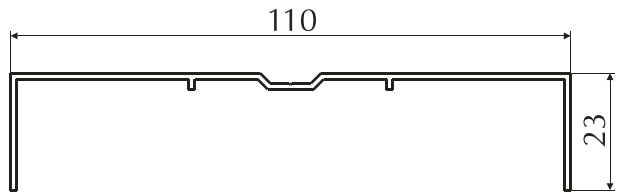
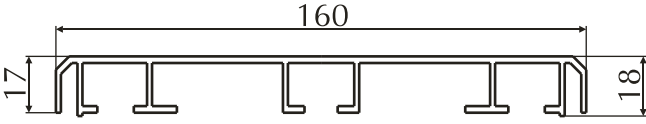
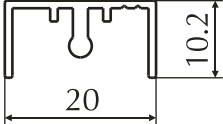
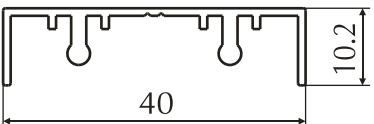
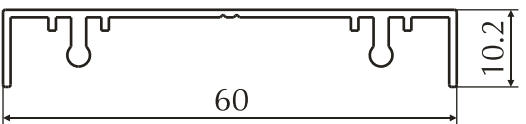
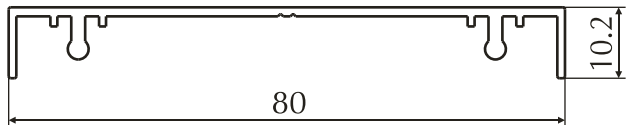
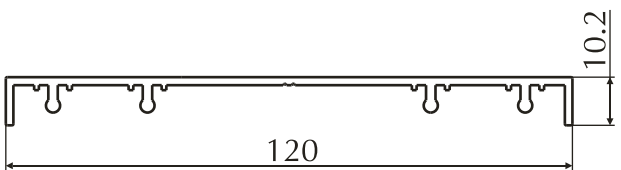
							
Номер профиля	Группа сложности	Вес 1 пм, кг/м	Периметр, мм	Номер профиля	Группа сложности	Вес 1 пм, кг/м	Периметр, мм
96360	8	3.312	665.5	96460	8	0.518	320.9
							
Номер профиля	Группа сложности	Вес 1 пм, кг/м	Периметр, мм	Номер профиля	Группа сложности	Вес 1 пм, кг/м	Периметр, мм
97018	8	1.572	643.4	97091	5	0.151	98.5
							
Номер профиля	Группа сложности	Вес 1 пм, кг/м	Периметр, мм	Номер профиля	Группа сложности	Вес 1 пм, кг/м	Периметр, мм
97092	5	0.253	158.5	97093	6	0.307	198.5
							
Номер профиля	Группа сложности	Вес 1 пм, кг/м	Периметр, мм	Номер профиля	Группа сложности	Вес 1 пм, кг/м	Периметр, мм
97094	6	0.422	234.3	97095	7	0.785	340.3

## 4. Профили для наружной и внутренней рекламы

Номер профиля	Группа сложности	Вес 1 пм, кг/м	Периметр, мм	Номер профиля	Группа сложности	Вес 1 пм, кг/м	Периметр, мм
97096	8	1.045	415.1	97106	4	0.151	114
Номер профиля	Группа сложности	Вес 1 пм, кг/м	Периметр, мм	Номер профиля	Группа сложности	Вес 1 пм, кг/м	Периметр, мм
97112	5	0.578	175.6	97113	5	0.702	191
Номер профиля	Группа сложности	Вес 1 пм, кг/м	Периметр, мм	Номер профиля	Группа сложности	Вес 1 пм, кг/м	Периметр, мм
97114	5	0.942	246	97115	5	0.659	133
Номер профиля	Группа сложности	Вес 1 пм, кг/м	Периметр, мм	Номер профиля	Группа сложности	Вес 1 пм, кг/м	Периметр, мм
98031	5	0.713	190.9	98032	2	0.608	97.3



992

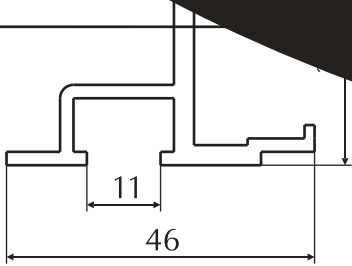

Номер профиля	Группа сложности	Вес 1 пм, кг/м	Периметр, мм	Номер профиля	Группа сложности	Вес 1 пм, кг/м	Периметр, мм
99079	5	0.589	187.1	99200	8	0.897	447.3

Номер профиля	Группа сложности	Вес 1 пм, кг/м	Периметр, мм	Номер профиля	Группа сложности	Вес 1 пм, кг/м	Периметр, мм
99201	8	0.688	35				

## 4. Профили для наружной и внутренней рекламы

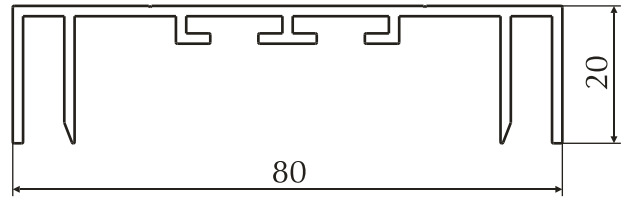
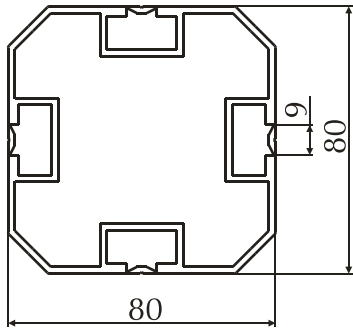

Номер профиля	Группа сложности	Вес 1 пм, кг/м	Периметр, мм
<b>99207</b>	8	2.634	293.2

Номер профиля	Группа сложности	Вес 1 пм, кг/м	Периметр, мм
<b>99213</b>	8	0.719	359.5

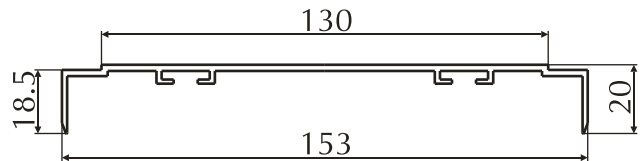
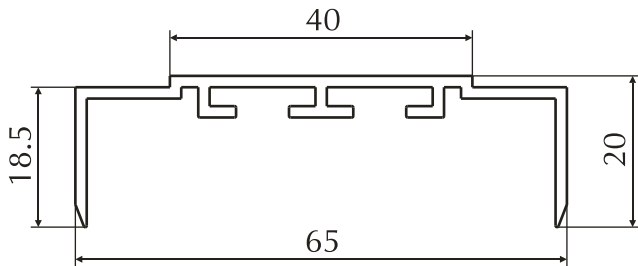

Номер профиля	Группа сложности	Вес 1 пм, кг/м	Периметр, мм
<b>99214</b>	7	0.509	256.0

Номер профиля	Группа сложности	Вес 1 пм, кг/м	Периметр, мм
<b>99215</b>	7	0.989	437.9

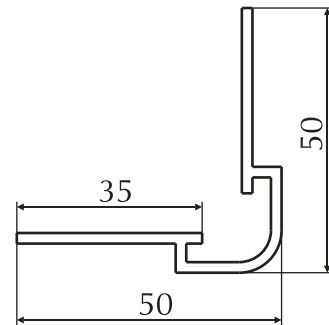
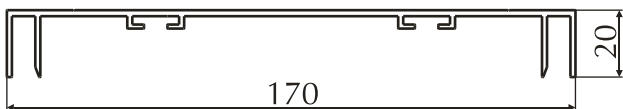

Номер профиля	Группа сложности	Вес 1 пм, кг/м	Периметр, мм
<b>99216</b>	8	1.216	543.5

Номер профиля	Группа сложности	Вес 1 пм, кг/м	Периметр, мм
<b>99217</b>	7	0.605	228.0

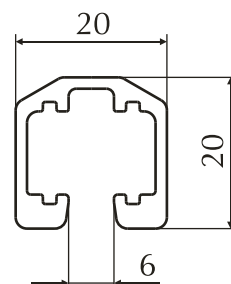
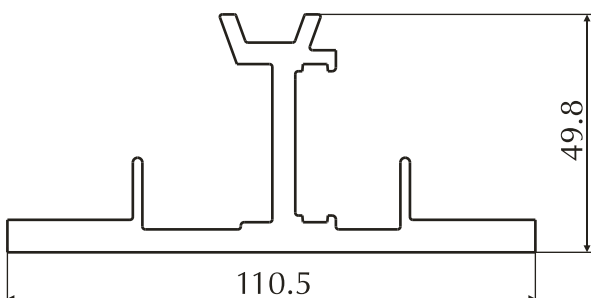

Номер профиля	Группа сложности	Вес 1 пм, кг/м	Периметр, мм
<b>99259</b>	8	2.762	426.6

Номер профиля	Группа сложности	Вес 1 пм, кг/м	Периметр, мм
<b>СП-1211.002</b>	8	0.371	221.3

## 4. Профили для наружной и внутренней рекламы

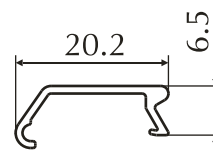
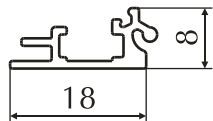

Номер профиля	Группа сложности	Вес 1 пм, кг/м	Периметр, мм	Номер профиля	Группа сложности	Вес 1 пм, кг/м	Периметр, мм
СП-1211.003	8	0.13	79.6	СП-1211.004	7	0.095	65.7

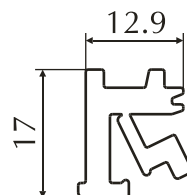
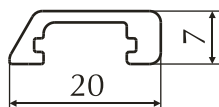

Номер профиля	Группа сложности	Вес 1 пм, кг/м	Периметр, мм	Номер профиля	Группа сложности	Вес 1 пм, кг/м	Периметр, мм
СП-1211.005	7	0.176	63.6	3010.005	5	0.352	102.0

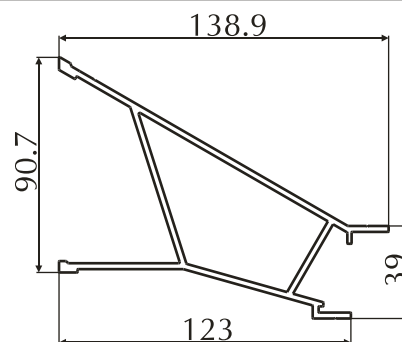
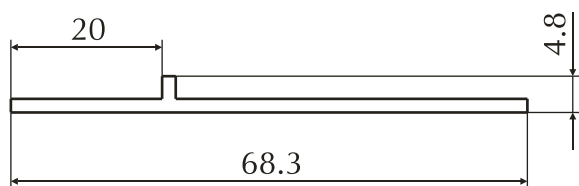

Номер профиля	Группа сложности	Вес 1 пм, кг/м	Периметр, мм	Номер профиля	Группа сложности	Вес 1 пм, кг/м	Периметр, мм
3010.001	4	0.347	146.2	3010.002	8	2.753	560.1

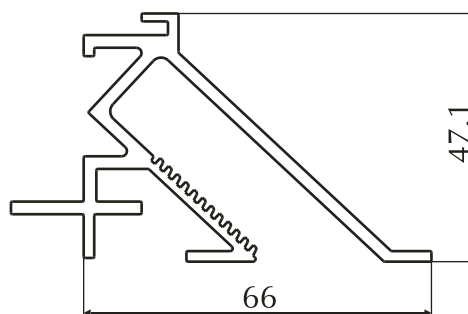
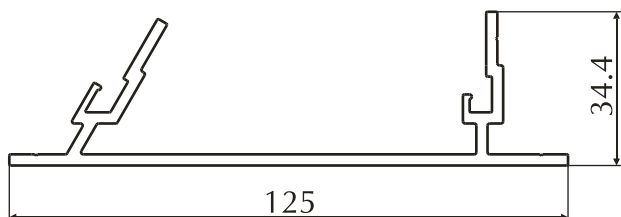

Номер профиля	Группа сложности	Вес 1 пм, кг/м	Периметр, мм	Номер профиля	Группа сложности	Вес 1 пм, кг/м	Периметр, мм
3010.003	8	1.449	436.0	3010.004	8	1.333	444.0

## 4. Профили для наружной и внутренней рекламы

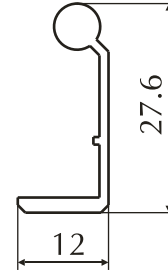
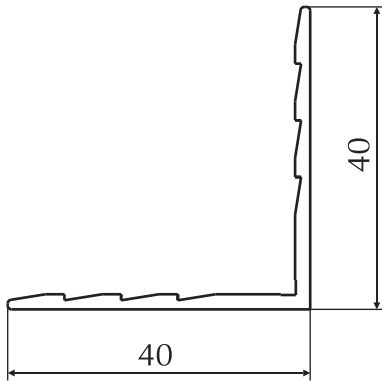

Номер профиля	Группа сложности	Вес 1 пм, кг/м	Периметр, мм
<b>MR.P.01.01</b>	4	0.378	163.4

Номер профиля	Группа сложности	Вес 1 пм, кг/м	Периметр, мм
<b>MR.P.01.02</b>	6	0.211	87.3

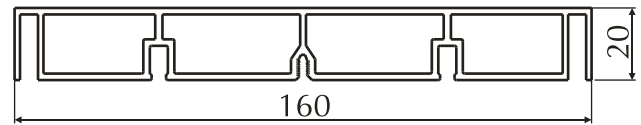
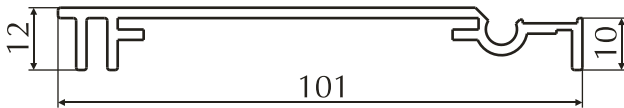

Номер профиля	Группа сложности	Вес 1 пм, кг/м	Периметр, мм
<b>MR.P.01.03</b>	8	0.776	297

Номер профиля	Группа сложности	Вес 1 пм, кг/м	Периметр, мм
<b>MR.P.02.01</b>	8	2.144	489.5

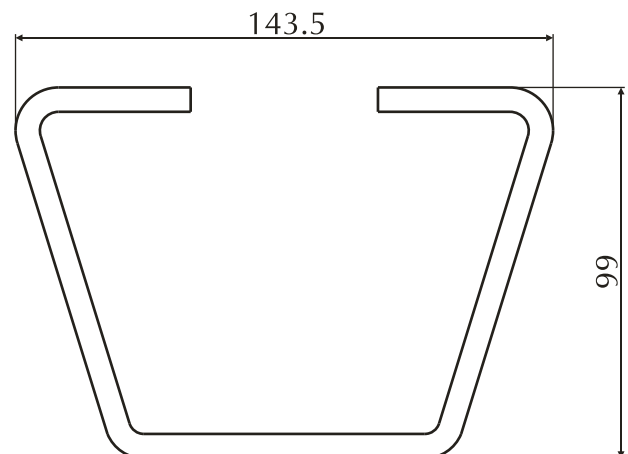
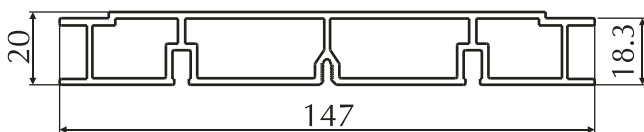

Номер профиля	Группа сложности	Вес 1 пм, кг/м	Периметр, мм
<b>MR.P.02.03</b>	8	1.942	418.9

Номер профиля	Группа сложности	Вес 1 пм, кг/м	Периметр, мм
<b>MR.P.02.04</b>	8	6.249	723.8

## 4. Профили для наружной и внутренней рекламы

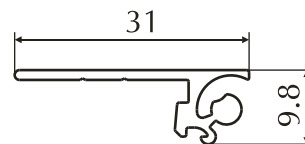
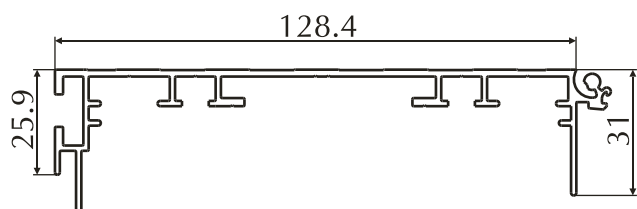

Номер профиля	Группа сложности	Вес 1 пм, кг/м	Периметр, мм
M20001	8	1.235	588.0

Номер профиля	Группа сложности	Вес 1 пм, кг/м	Периметр, мм
M20002	8	0.196	100.6

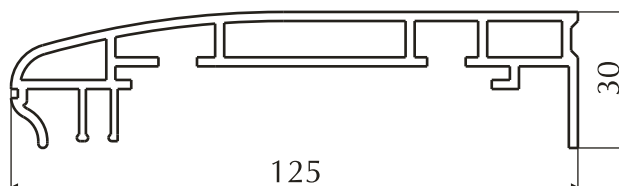
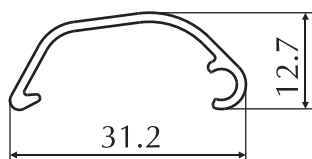

Номер профиля	Группа сложности	Вес 1 пм, кг/м	Периметр, мм
M20003	8	0.164	98.6

Номер профиля	Группа сложности	Вес 1 пм, кг/м	Периметр, мм
METRO_1	8	1.855	225.6

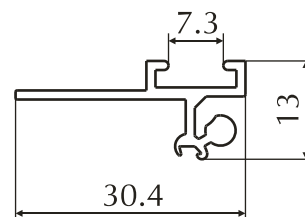
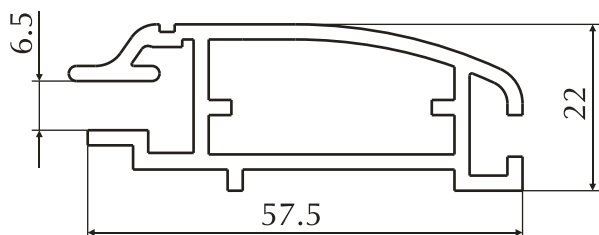

Номер профиля	Группа сложности	Вес 1 пм, кг/м	Периметр, мм
METRO_2	7	0.942	239

Номер профиля	Группа сложности	Вес 1 пм, кг/м	Периметр, мм
AT_14	9	0.211	116.8

## 4. Профили для наружной и внутренней рекламы

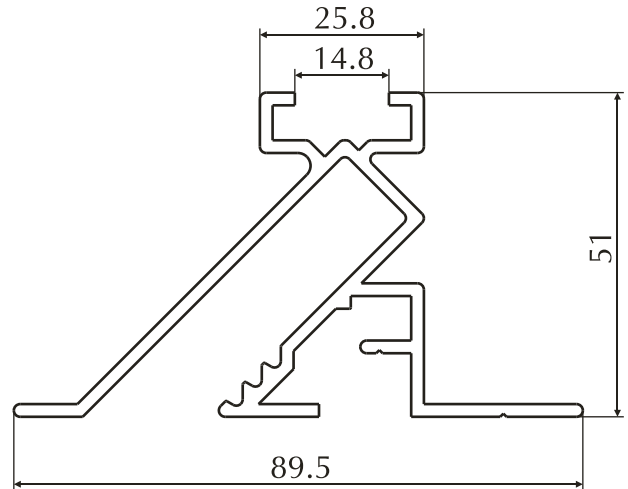
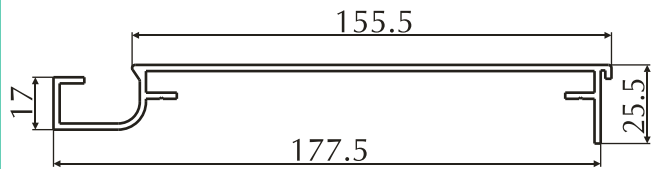

Номер профиля	Группа сложности	Вес 1 пм, кг/м	Периметр, мм
WN_1	8	1.455	537.7

Номер профиля	Группа сложности	Вес 1 пм, кг/м	Периметр, мм
WN_3	8	1.360	494.7

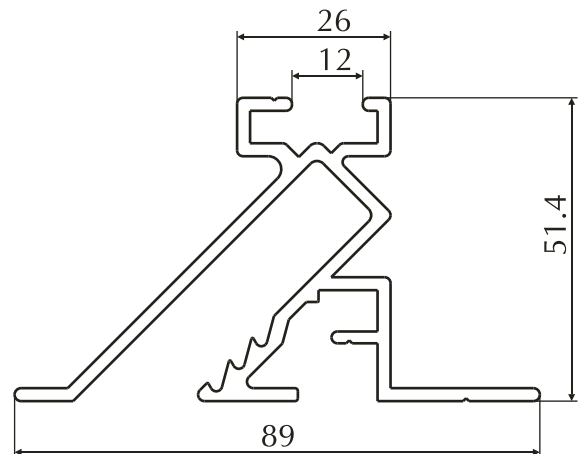
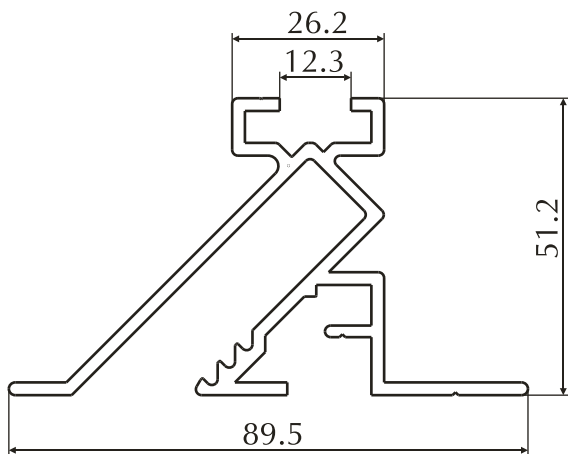

Номер профиля	Группа сложности	Вес 1 пм, кг/м	Периметр, мм
WN_3_02	8	1.499	499.5

Номер профиля	Группа сложности	Вес 1 пм, кг/м	Периметр, мм
WN_3_03	8	1.516	497.5

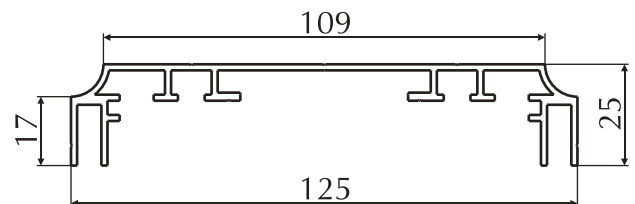
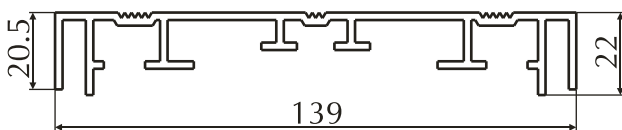

Номер профиля	Группа сложности	Вес 1 пм, кг/м	Периметр, мм
73007	8	1.687	632.4

Номер профиля	Группа сложности	Вес 1 пм, кг/м	Периметр, мм
202168	9	1.142	540

## 4. Профили для наружной и внутренней рекламы

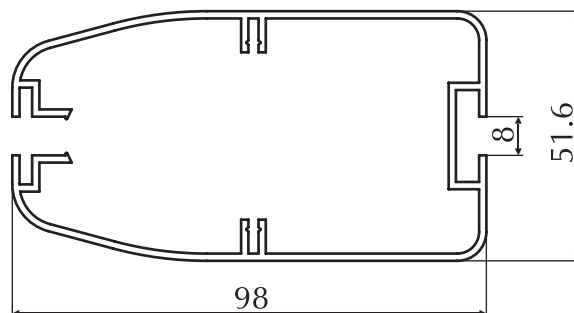
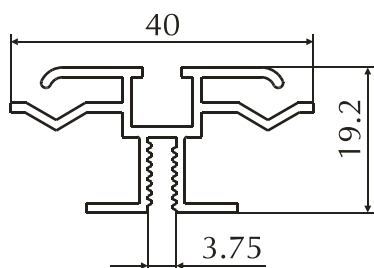

Номер профиля	Группа сложности	Вес 1 пм, кг/м	Периметр, мм
<b>_01*</b>	8	0.401	246

Номер профиля	Группа сложности	Вес 1 пм, кг/м	Периметр, мм
<b>_02*</b>	8	1.409	699.7

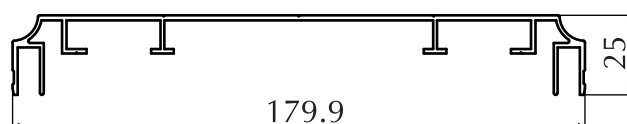
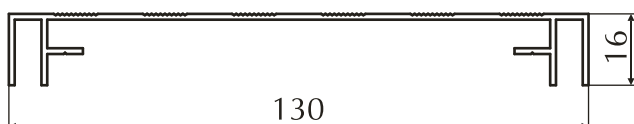

Номер профиля	Группа сложности	Вес 1 пм, кг/м	Периметр, мм
<b>_06*</b>	7	0.697	423.4

Номер профиля	Группа сложности	Вес 1 пм, кг/м	Периметр, мм
<b>_07*</b>	8	1.309	654.3

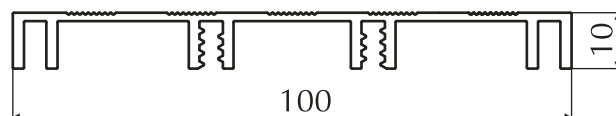
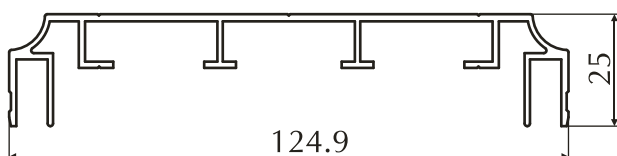

Номер профиля	Группа сложности	Вес 1 пм, кг/м	Периметр, мм
<b>_08*</b>	8	1.071	544.3

Номер профиля	Группа сложности	Вес 1 пм, кг/м	Периметр, мм
<b>_10*</b>	о.с.	0.764	357.8

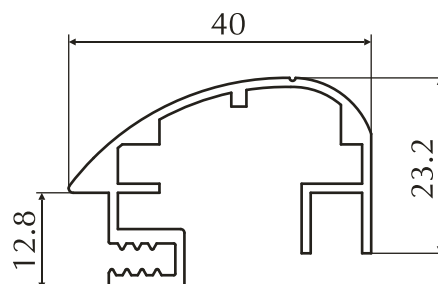
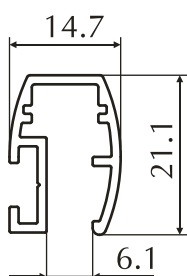

Номер профиля	Группа сложности	Вес 1 пм, кг/м	Периметр, мм
<b>_11*</b>	о.с.	0.223	137.1

Номер профиля	Группа сложности	Вес 1 пм, кг/м	Периметр, мм
<b>_13*</b>	9	0.522	248

## 4. Профили для наружной и внутренней рекламы

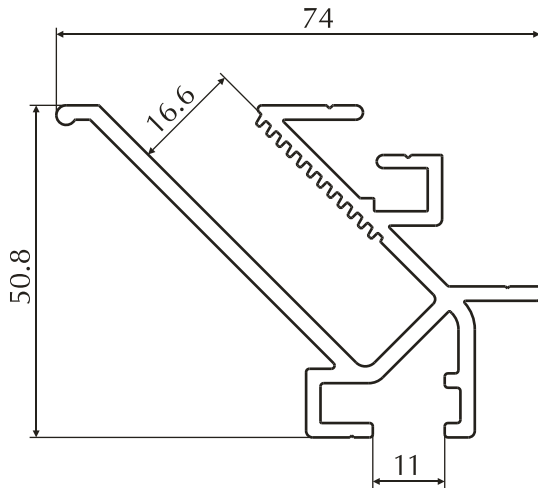

Номер профиля	Группа сложности	Вес 1 пм, кг/м	Периметр, мм
AS_01*	8	1.42	464.2

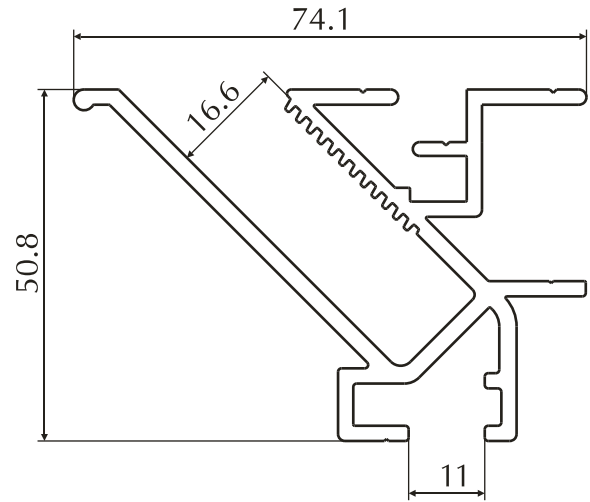

Номер профиля	Группа сложности	Вес 1 пм, кг/м	Периметр, мм
AS_01_1*	8	1.559	509.2

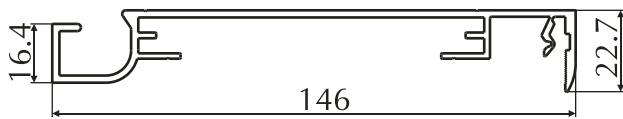

Номер профиля	Группа сложности	Вес 1 пм, кг/м	Периметр, мм
AS_01_2*	8	1.352	531

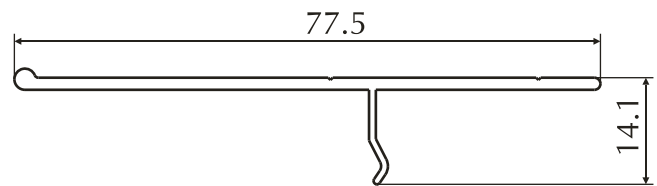

Номер профиля	Группа сложности	Вес 1 пм, кг/м	Периметр, мм
AS_01_3*	6	0.372	184

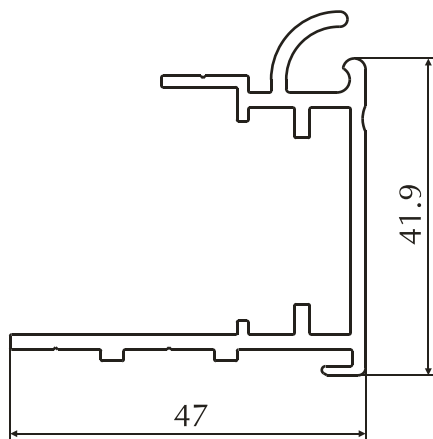

Номер профиля	Группа сложности	Вес 1 пм, кг/м	Периметр, мм
AS_02*	6	0.775	295

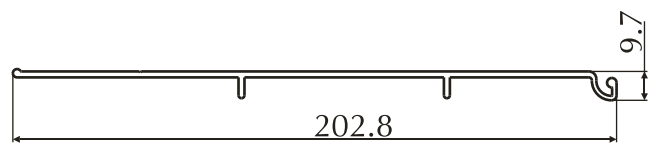

Номер профиля	Группа сложности	Вес 1 пм, кг/м	Периметр, мм
AS_03*	8	1.212	457



## 4. Профили для наружной и внутренней рекламы

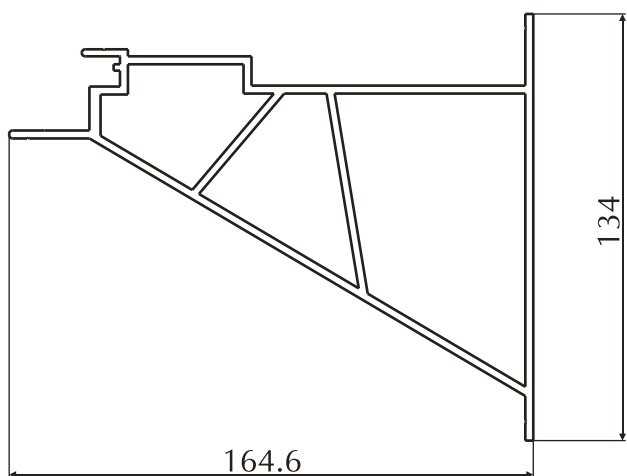

Номер профиля	Группа сложности	Вес 1 пм, кг/м	Периметр, мм
AS_04_1*	8	4.112	588

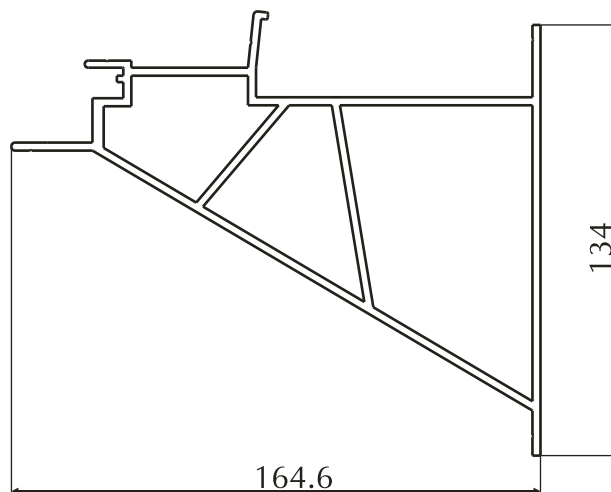

Номер профиля	Группа сложности	Вес 1 пм, кг/м	Периметр, мм
AS_04_2*	8	4.226	626

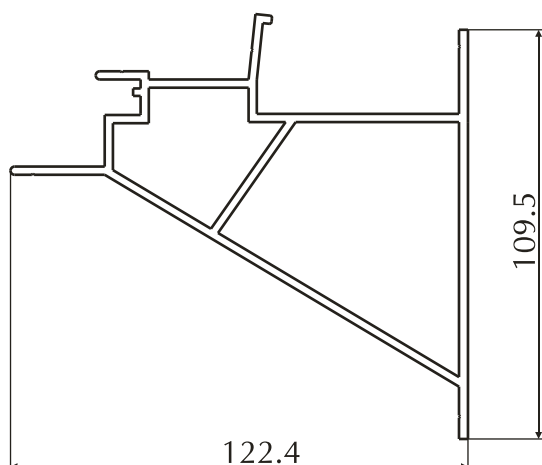

Номер профиля	Группа сложности	Вес 1 пм, кг/м	Периметр, мм
AS_044*	8	2.680	512.0

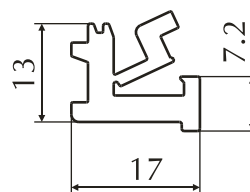

Номер профиля	Группа сложности	Вес 1 пм, кг/м	Периметр, мм
AS_05*	5	0.36	102

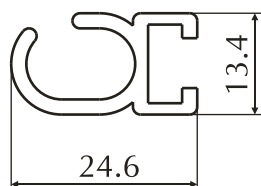

Номер профиля	Группа сложности	Вес 1 пм, кг/м	Периметр, мм
AS_051*	8	0.317	124

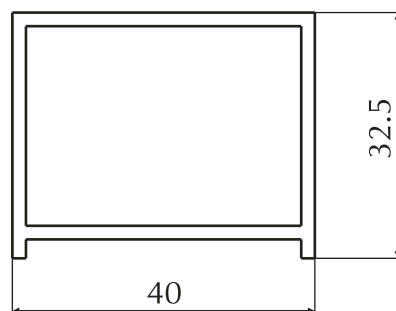

Номер профиля	Группа сложности	Вес 1 пм, кг/м	Периметр, мм
AS_06*	3	0.670	150

## 4. Профили для наружной и внутренней рекламы

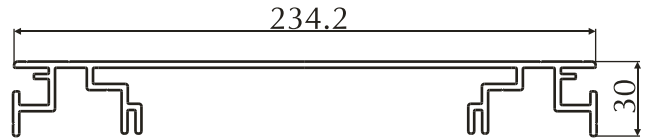
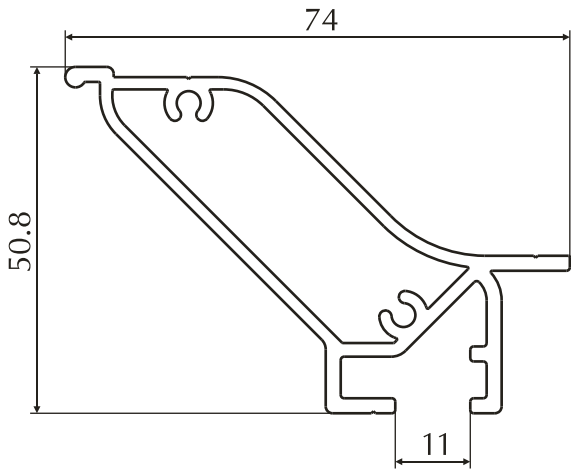

Номер профиля	Группа сложности	Вес 1 пм, кг/м	Периметр, мм
AS_11*	7	1.174	268

Номер профиля	Группа сложности	Вес 1 пм, кг/м	Периметр, мм
AS_20*	8	3.02	891

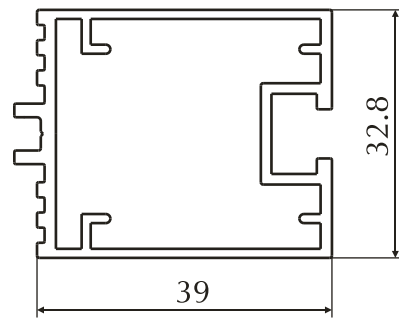
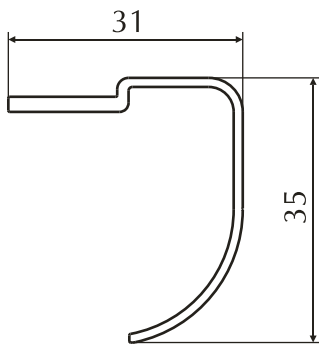

Номер профиля	Группа сложности	Вес 1 пм, кг/м	Периметр, мм
AS_21*	3	0.27	147

Номер профиля	Группа сложности	Вес 1 пм, кг/м	Периметр, мм
AS_22*	7	0.714	189

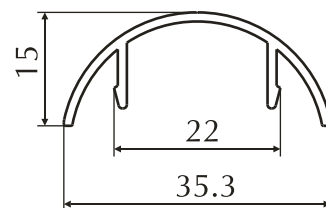
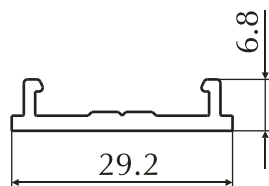

Номер профиля	Группа сложности	Вес 1 пм, кг/м	Периметр, мм
AS_23*	3	0.215	84

Номер профиля	Группа сложности	Вес 1 пм, кг/м	Периметр, мм
AS_24*	3	0.214	131

## 4. Профили для наружной и внутренней рекламы

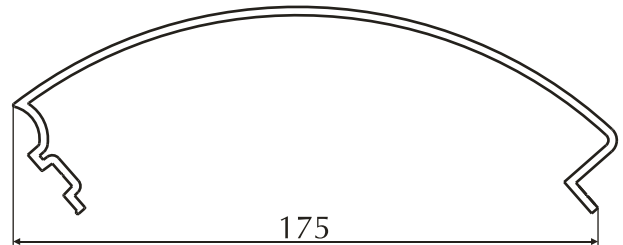
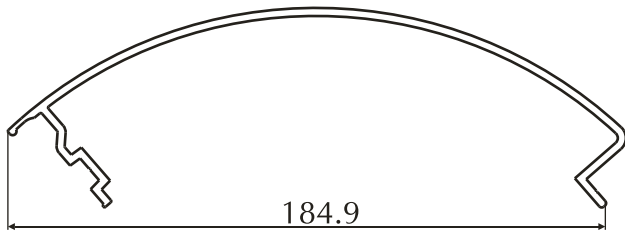

Номер профиля	Группа сложности	Вес 1 пм, кг/м	Периметр, мм
AS_25*	8	1.901	571

Номер профиля	Группа сложности	Вес 1 пм, кг/м	Периметр, мм
AS_26*	8	1.838	547.8

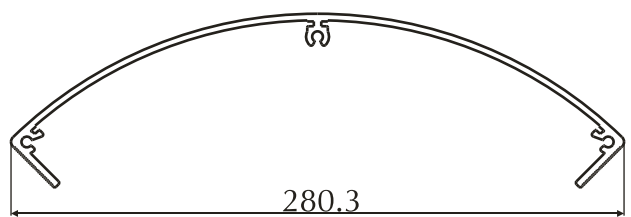
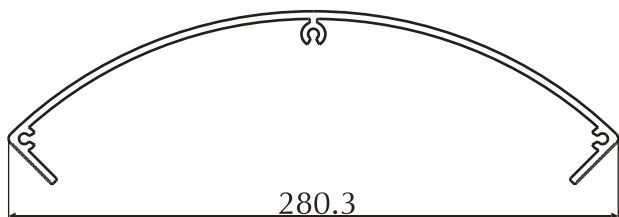

Номер профиля	Группа сложности	Вес 1 пм, кг/м	Периметр, мм
AS_30*	8	3.738	809

Номер профиля	Группа сложности	Вес 1 пм, кг/м	Периметр, мм
AS_30.1*	8	3.383	822

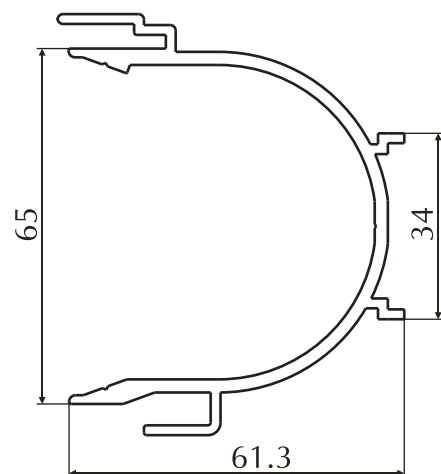
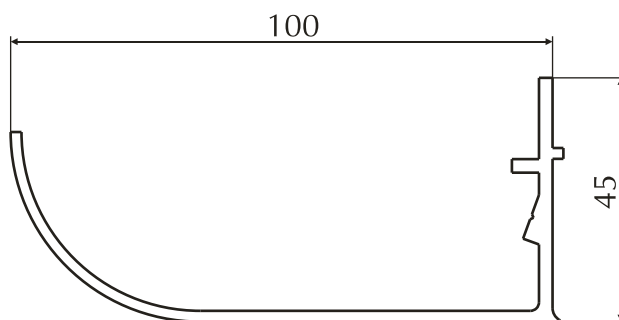

Номер профиля	Группа сложности	Вес 1 пм, кг/м	Периметр, мм
AS_31*	5	1.01	345

Номер профиля	Группа сложности	Вес 1 пм, кг/м	Периметр, мм
AS_32*	7	1.31	425

## 4. Профили для наружной и внутренней рекламы

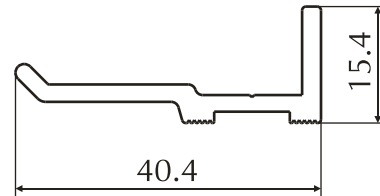
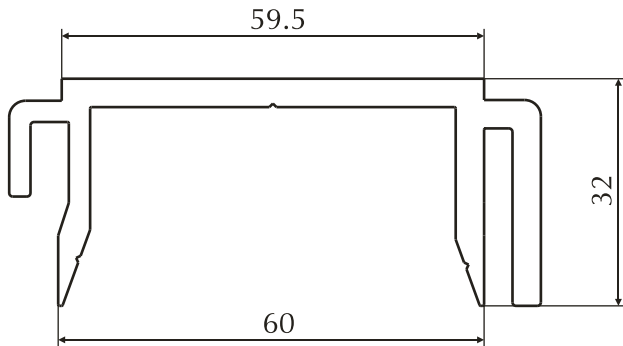

Номер профиля	Группа сложности	Вес 1 пм, кг/м	Периметр, мм
AS_33*	8	1.621	334

Номер профиля	Группа сложности	Вес 1 пм, кг/м	Периметр, мм
AS_34*	3	120.4	0.370

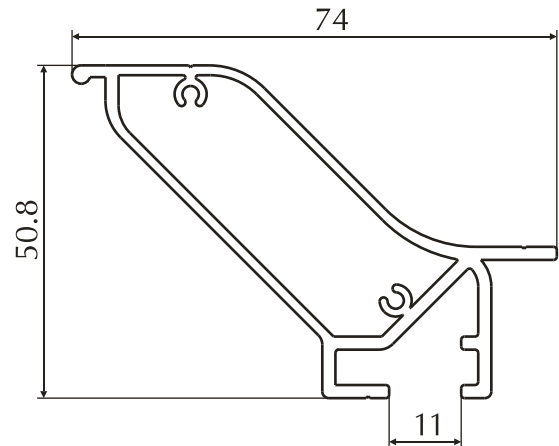
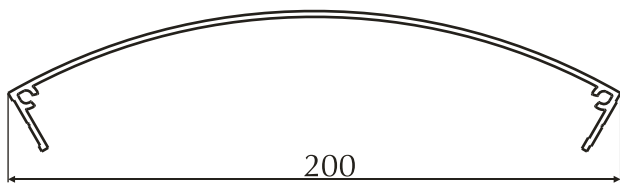

Номер профиля	Группа сложности	Вес 1 пм, кг/м	Периметр, мм
AS_35*	8	1.35	524.5

Номер профиля	Группа сложности	Вес 1 пм, кг/м	Периметр, мм
AS_41*	8	1.020	270.0

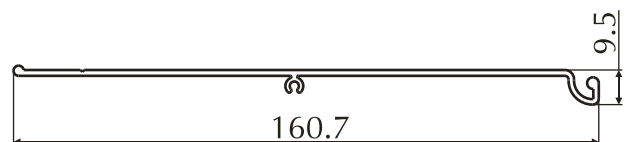
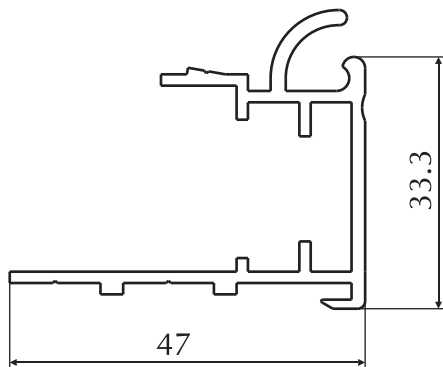

Номер профиля	Группа сложности	Вес 1 пм, кг/м	Периметр, мм
AS_42*	7	0.634	281

Номер профиля	Группа сложности	Вес 1 пм, кг/м	Периметр, мм
AS_43*	8	0.779	361.3

## 4. Профили для наружной и внутренней рекламы

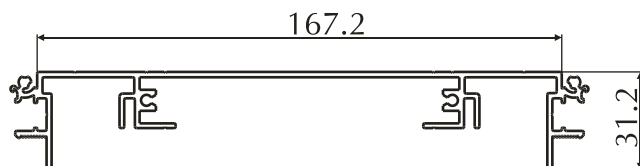
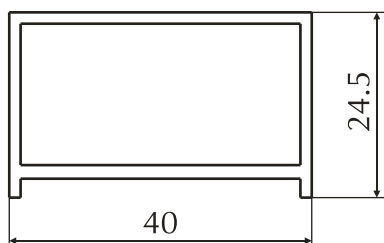

Номер профиля	Группа сложности	Вес 1 пм, кг/м	Периметр, мм
AS_46*	3	0.528	134.0

Номер профиля	Группа сложности	Вес 1 пм, кг/м	Периметр, мм
AS_200*	8	1.794	793

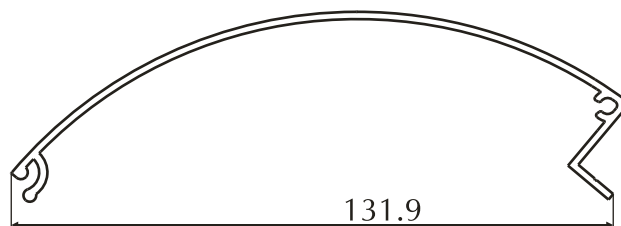
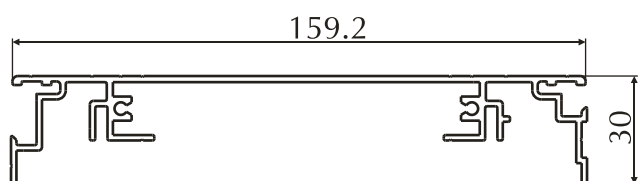

Номер профиля	Группа сложности	Вес 1 пм, кг/м	Периметр, мм
AS_201*	8	1.559	704

Номер профиля	Группа сложности	Вес 1 пм, кг/м	Периметр, мм
AS_211*	7	0.853	387.7

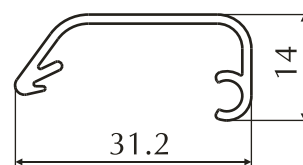
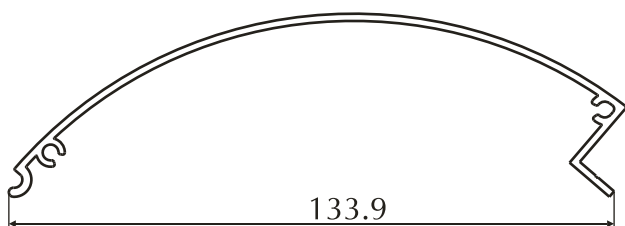

Номер профиля	Группа сложности	Вес 1 пм, кг/м	Периметр, мм
AS_212*	7	0.853	390.2

Номер профиля	Группа сложности	Вес 1 пм, кг/м	Периметр, мм
AS_213*	8	0.195	116

## 4. Профили для наружной и внутренней рекламы

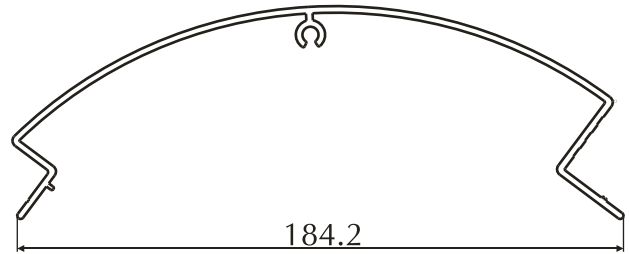
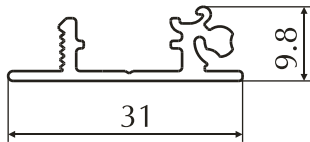

Номер профиля	Группа сложности	Вес 1 пм, кг/м	Периметр, мм
AS_214*	8	0.238	116.9

Номер профиля	Группа сложности	Вес 1 пм, кг/м	Периметр, мм
VIC_36*	8	1.632	606

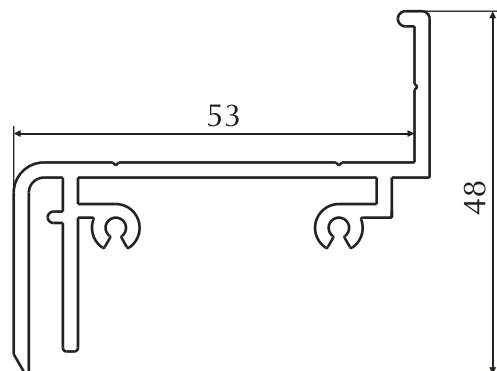
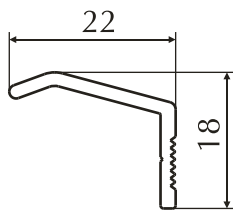

Номер профиля	Группа сложности	Вес 1 пм, кг/м	Периметр, мм
VIC_37*	4	0.169	77

Номер профиля	Группа сложности	Вес 1 пм, кг/м	Периметр, мм
VIC_51*	8	0.845	322

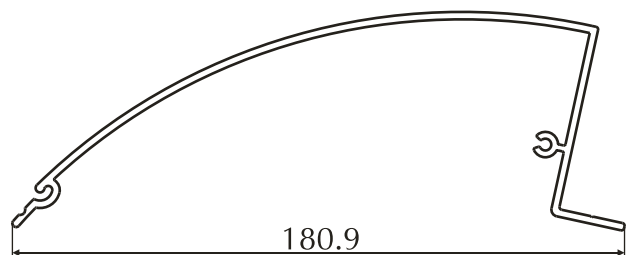
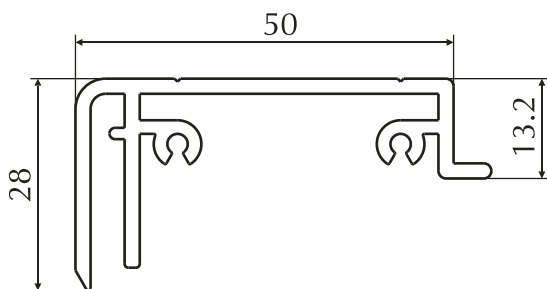

Номер профиля	Группа сложности	Вес 1 пм, кг/м	Периметр, мм
VIC_52*	о.с.	0.757	289

Номер профиля	Группа сложности	Вес 1 пм, кг/м	Периметр, мм
VIC_53*	о.с.	1.72	584

## 4. Профили для наружной и внутренней рекламы

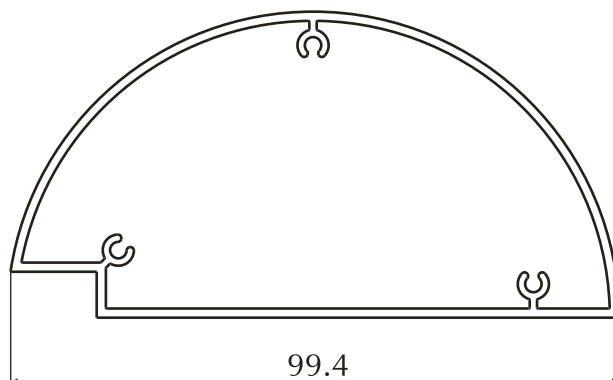
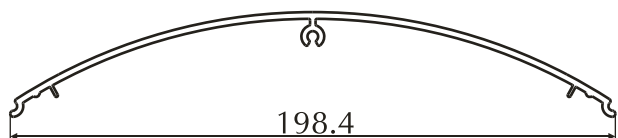

Номер профиля	Группа сложности	Вес 1 пм, кг/м	Периметр, мм
VIC_54*	о.с.	1.39	482

Номер профиля	Группа сложности	Вес 1 пм, кг/м	Периметр, мм
VIC_55*	о.с.	1.125	256

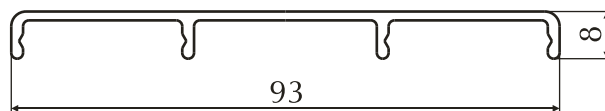
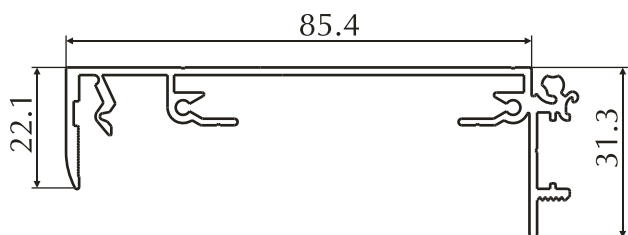

Номер профиля	Группа сложности	Вес 1 пм, кг/м	Периметр, мм
VIC_202*	8	0.877	441.2

Номер профиля	Группа сложности	Вес 1 пм, кг/м	Периметр, мм
202165	9	0.500	234.3

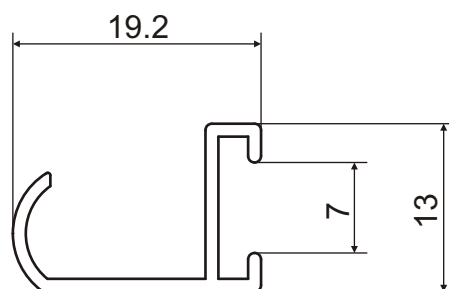
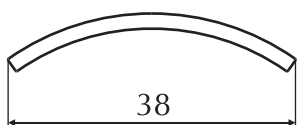

Номер профиля	Группа сложности	Вес 1 пм, кг/м	Периметр, мм
202175	8	0.213	82.6

Номер профиля	Группа сложности	Вес 1 пм, кг/м	Периметр, мм
204263	5	0.122	91.9

## 4. Профили для наружной и внутренней рекламы

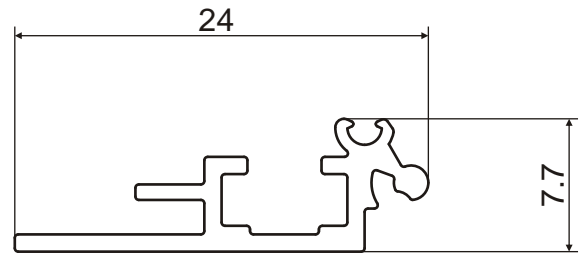
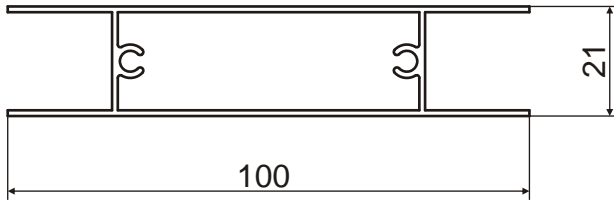

Номер профиля	Группа сложности	Вес 1 пм, кг/м	Периметр, мм
<b>205026</b>	8	0.782	322

Номер профиля	Группа сложности	Вес 1 пм, кг/м	Периметр, мм
<b>205092</b>	8	0.129	89.6

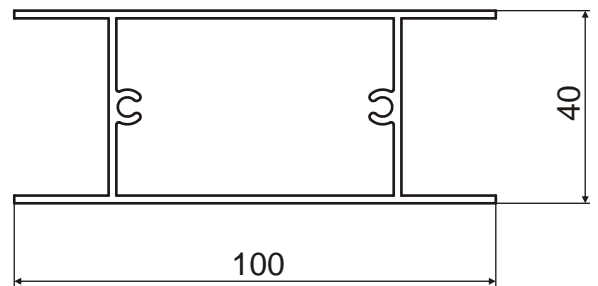
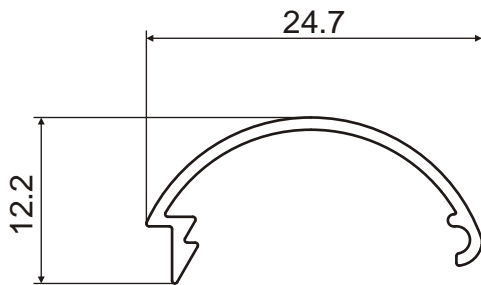

Номер профиля	Группа сложности	Вес 1 пм, кг/м	Периметр, мм
<b>205093</b>	8	0.100	81.1

Номер профиля	Группа сложности	Вес 1 пм, кг/м	Периметр, мм
<b>205186</b>	8	1.28	358.4

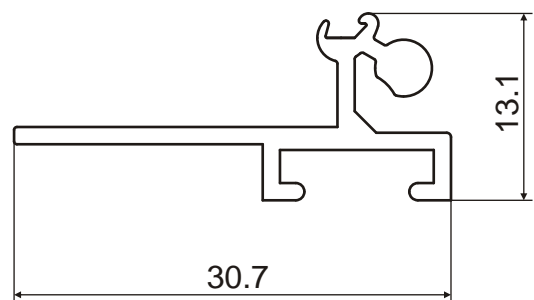
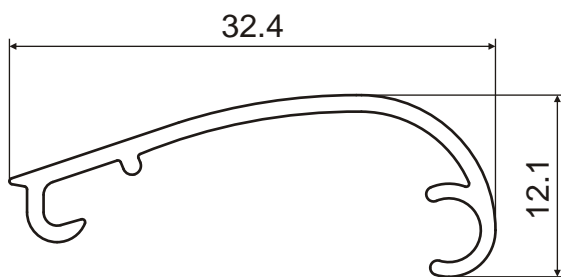

Номер профиля	Группа сложности	Вес 1 пм, кг/м	Периметр, мм
<b>205259</b>	6	0.153	104.5

Номер профиля	Группа сложности	Вес 1 пм, кг/м	Периметр, мм
<b>AT 14</b>	9	0.211	116.8

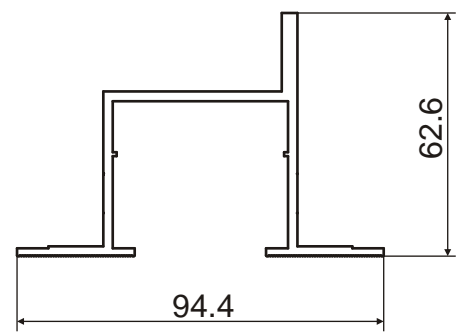
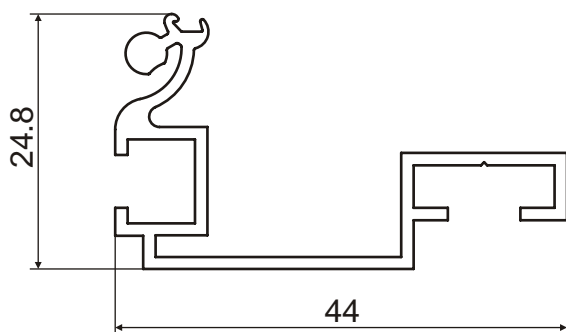

Номер профиля	Группа сложности	Вес 1 пм, кг/м	Периметр, мм
<b>AT 18</b>	8	0.40	232.6

Номер профиля	Группа сложности	Вес 1 пм, кг/м	Периметр, мм
<b>SK02.001</b>	8	1.39	424.7



## 4. Профили для наружной и внутренней рекламы

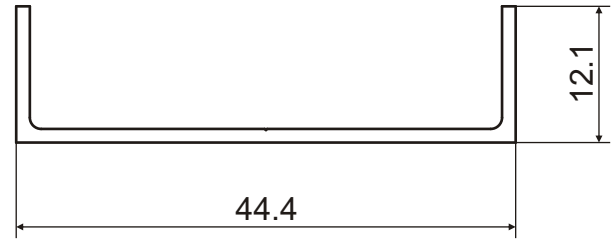
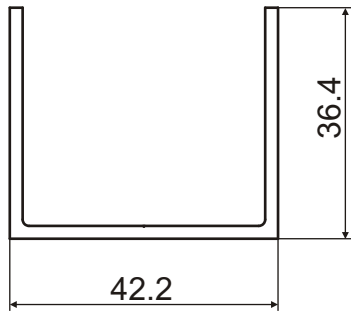

Номер профиля	Группа сложности	Вес 1 пм, кг/м	Периметр, мм	Номер профиля	Группа сложности	Вес 1 пм, кг/м	Периметр, мм
<b>СК02.002</b>	4	0.594	222.8	<b>СК02.003</b>	4	0.214	132.8

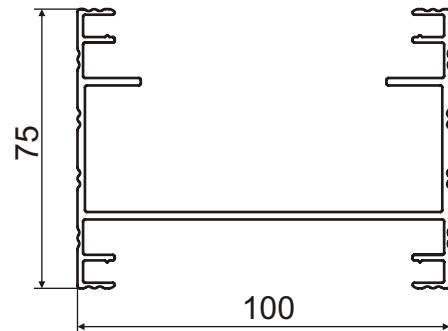
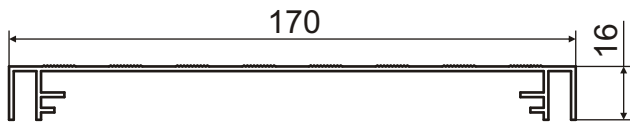

Номер профиля	Группа сложности	Вес 1 пм, кг/м	Периметр, мм	Номер профиля	Группа сложности	Вес 1 пм, кг/м	Периметр, мм
<b>ИД_02</b>	8	0.970	510.1	<b>IPL_162</b>	9	1.6	689.2

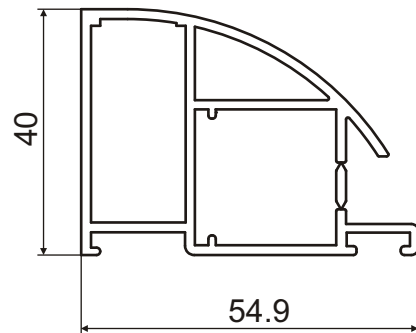
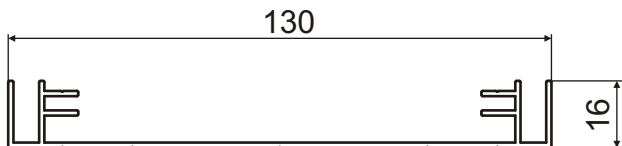

Номер профиля	Группа сложности	Вес 1 пм, кг/м	Периметр, мм	Номер профиля	Группа сложности	Вес 1 пм, кг/м	Периметр, мм
<b>М20016</b>	9	0.745	444	<b>ПБ_3</b>	8	1.01	220

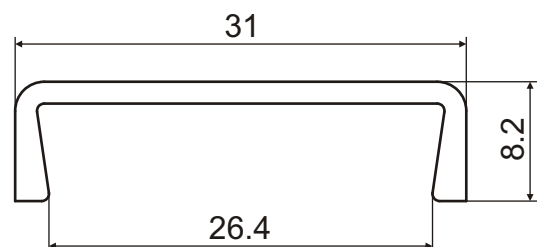
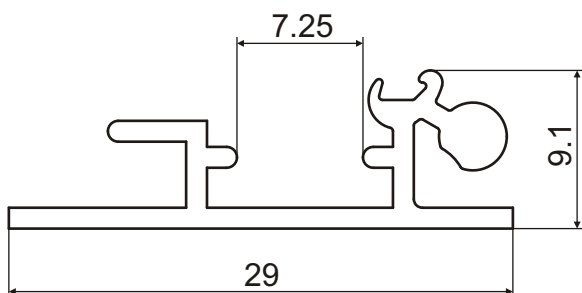

Номер профиля	Группа сложности	Вес 1 пм, кг/м	Периметр, мм	Номер профиля	Группа сложности	Вес 1 пм, кг/м	Периметр, мм
<b>205258</b>	7	0.204	118.2	<b>206002</b>	4	0.190	91

## 4. Профили для наружной и внутренней рекламы

Номер профиля	Группа сложности	Вес 1 пм, кг/м	Периметр, мм	Номер профиля	Группа сложности	Вес 1 пм, кг/м	Периметр, мм
<b>206006</b>	9	2.724	559	<b>AT-21</b>	8	0.181	104.8
Номер профиля	Группа сложности	Вес 1 пм, кг/м	Периметр, мм	Номер профиля	Группа сложности	Вес 1 пм, кг/м	Периметр, мм
<b>2663</b>	9	2.188	656.4	<b>206026</b>	6	0.232	174
Номер профиля	Группа сложности	Вес 1 пм, кг/м	Периметр, мм	Номер профиля	Группа сложности	Вес 1 пм, кг/м	Периметр, мм
<b>206102</b>	6	0.361	98.3	<b>206106</b>	9	2.624	520.8
Номер профиля	Группа сложности	Вес 1 пм, кг/м	Периметр, мм	Номер профиля	Группа сложности	Вес 1 пм, кг/м	Периметр, мм
<b>206116</b>	9	2.692	988.9	<b>206117</b>	9	1.838	735.2

## 4. Профили для наружной и внутренней рекламы

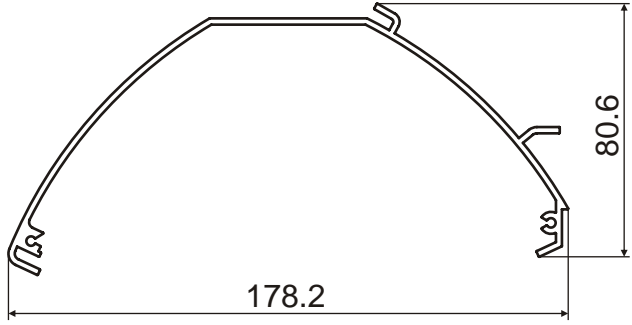
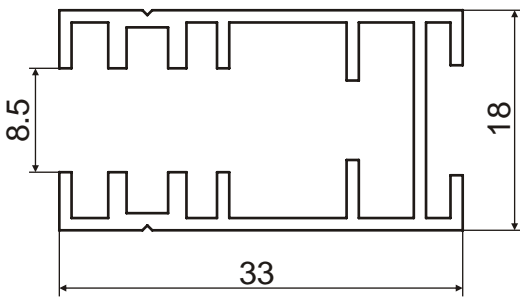
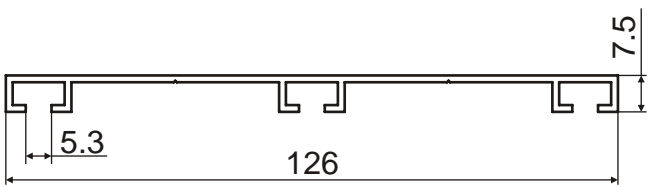
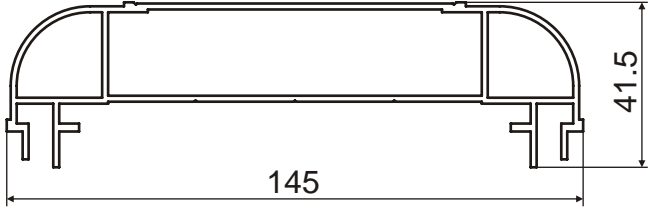
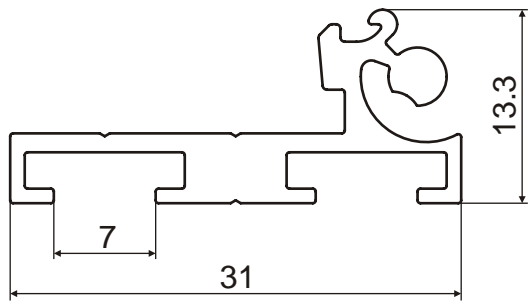
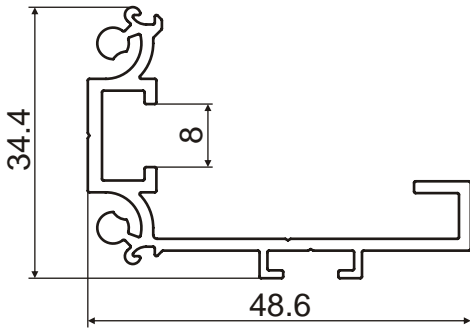
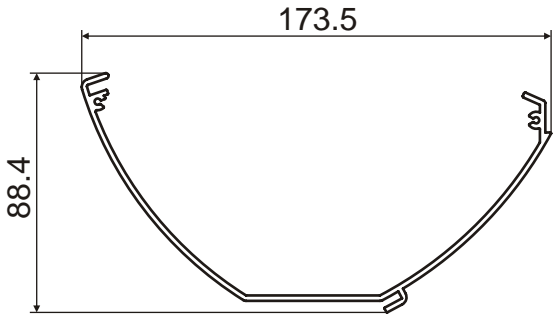
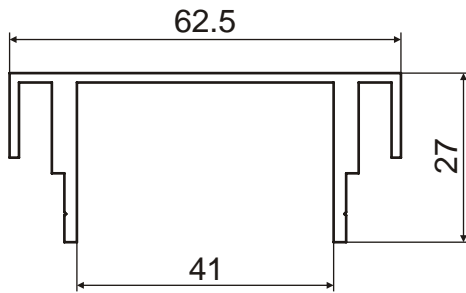
							
Номер профиля	Группа сложности	Вес 1 пм, кг/м	Периметр, мм	Номер профиля	Группа сложности	Вес 1 пм, кг/м	Периметр, мм
<b>206150</b>	9	1.735	627	<b>206203</b>	8	0.374	258.1
							
Номер профиля	Группа сложности	Вес 1 пм, кг/м	Периметр, мм	Номер профиля	Группа сложности	Вес 1 пм, кг/м	Периметр, мм
<b>207098</b>	8	0.675	360.9	<b>207100</b>	9	1.795	472.3
							
Номер профиля	Группа сложности	Вес 1 пм, кг/м	Периметр, мм	Номер профиля	Группа сложности	Вес 1 пм, кг/м	Периметр, мм
<b>207130</b>	8	0.303	136.8	<b>207131</b>	9	0.551	266.6
							
Номер профиля	Группа сложности	Вес 1 пм, кг/м	Периметр, мм	Номер профиля	Группа сложности	Вес 1 пм, кг/м	Периметр, мм
<b>207145</b>	9	1.622	594.5	<b>207207</b>	7	0.782	278.6

## 4. Профили для наружной и внутренней рекламы

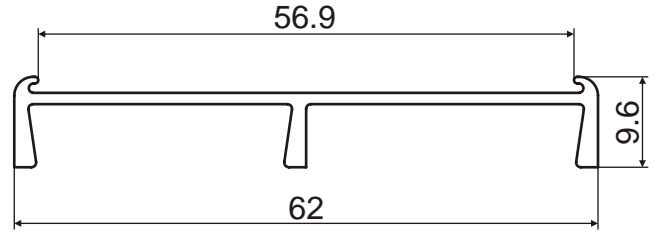
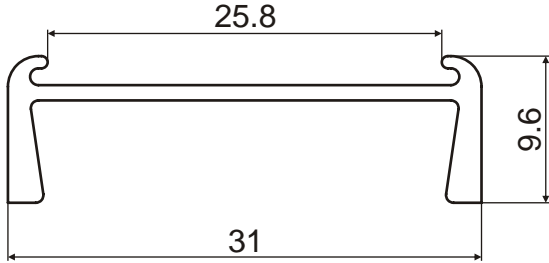

Номер профиля	Группа сложности	Вес 1 пм, кг/м	Периметр, мм
<b>_06</b>	6	0.168	100.6

Номер профиля	Группа сложности	Вес 1 пм, кг/м	Периметр, мм
<b>_07</b>	7	0.318	175.4

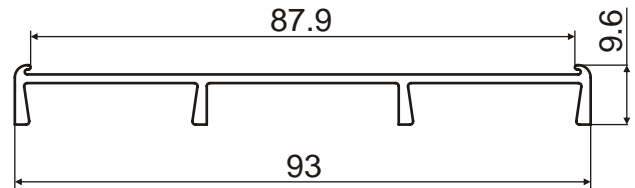
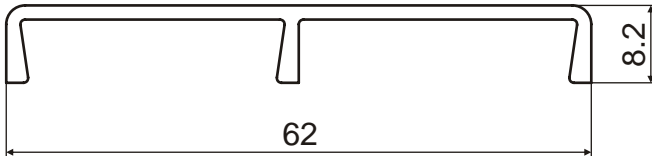

Номер профиля	Группа сложности	Вес 1 пм, кг/м	Периметр, мм
<b>_08</b>	6	0.350	166.6

Номер профиля	Группа сложности	Вес 1 пм, кг/м	Периметр, мм
<b>_09</b>	7	0.502	250.6

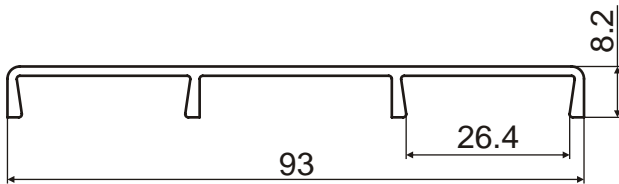

Номер профиля	Группа сложности	Вес 1 пм, кг/м	Периметр, мм
<b>_10</b>	7	0.511	242.3