

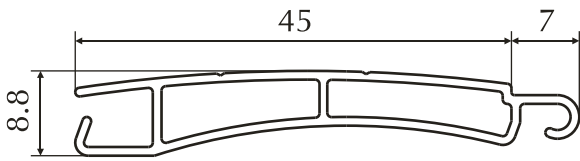

Раздел 2

Профили для карнизов, москитных
сеток, жалюзи и рольставней

2. Профили для карнизов, москитных сеток, жалюзи и рольставней



Номер профиля	Группа сложности	Вес 1 пм, кг/м	Периметр, мм
AER45S	8	0.290	147.2

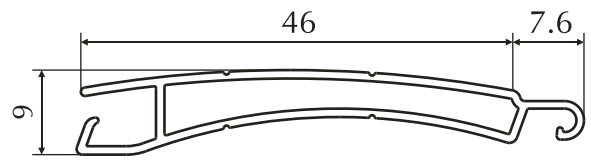

Номер профиля	Группа сложности	Вес 1 пм, кг/м	Периметр, мм
96860	8	0.282	151.3

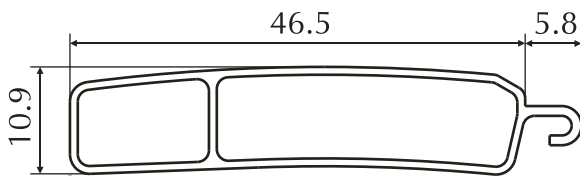

Номер профиля	Группа сложности	Вес 1 пм, кг/м	Периметр, мм
43010	8	127	0.277

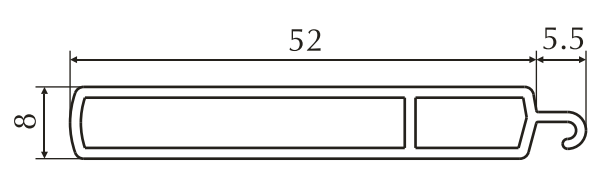

Номер профиля	Группа сложности	Вес 1 пм, кг/м	Периметр, мм
97015	7	0.408	133.2

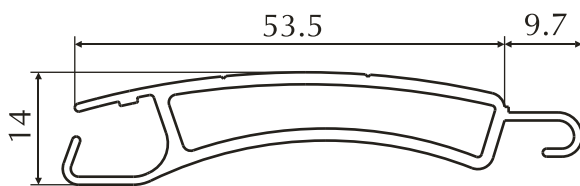

Номер профиля	Группа сложности	Вес 1 пм, кг/м	Периметр, мм
AG_560	8	0.531	192

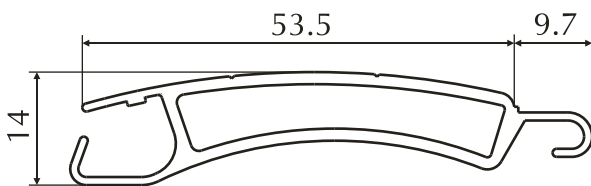

Номер профиля	Группа сложности	Вес 1 пм, кг/м	Периметр, мм
AG_560_01	8	0.540	191.2

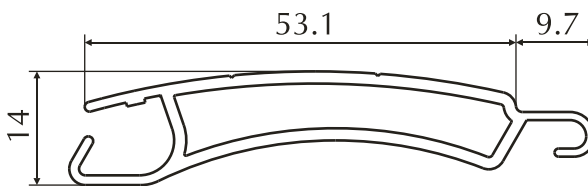

Номер профиля	Группа сложности	Вес 1 пм, кг/м	Периметр, мм
AG_560_02	8	0.533	190.2

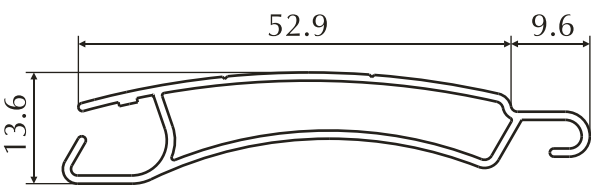

Номер профиля	Группа сложности	Вес 1 пм, кг/м	Периметр, мм
AG_560_03	8	0.393	189

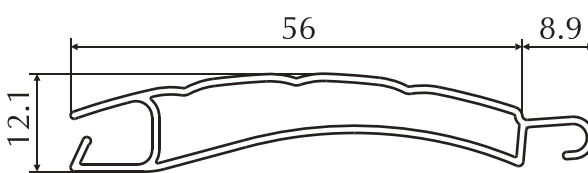

Номер профиля	Группа сложности	Вес 1 пм, кг/м	Периметр, мм
96650	8	0.356	183.1

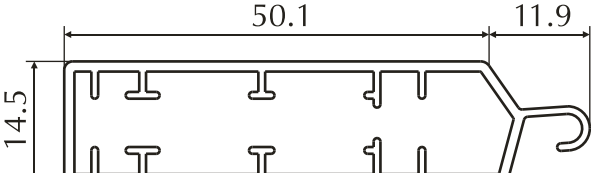

Номер профиля	Группа сложности	Вес 1 пм, кг/м	Периметр, мм
97014	8	0.544	157.5

2. Профили для карнизов, москитных сеток, жалюзи и рольставней

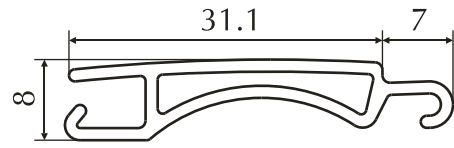
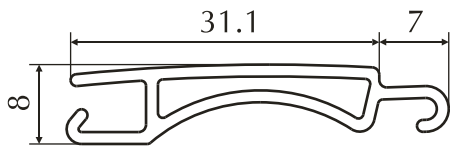

Номер профиля	Группа сложности	Вес 1 пм, кг/м	Периметр, мм
AG_558	8	0.277	116.3

Номер профиля	Группа сложности	Вес 1 пм, кг/м	Периметр, мм
AG_558_01	8	0.279	116.0

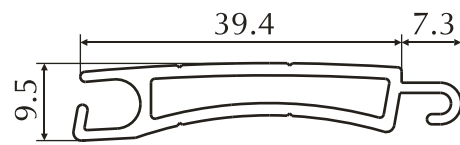
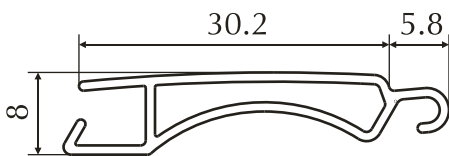

Номер профиля	Группа сложности	Вес 1 пм, кг/м	Периметр, мм
AG_558_02	8	0.207	112.5

Номер профиля	Группа сложности	Вес 1 пм, кг/м	Периметр, мм
AG_520	8	0.411	138.0

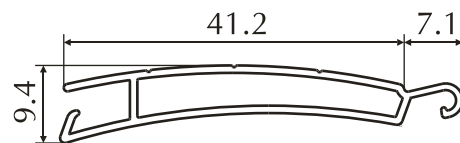
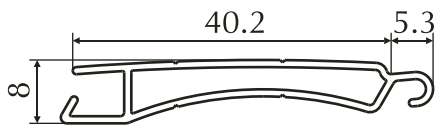

Номер профиля	Группа сложности	Вес 1 пм, кг/м	Периметр, мм
AG_520_02	8	0.249	131.4

Номер профиля	Группа сложности	Вес 1 пм, кг/м	Периметр, мм
AG_520_03	8	0.252	138.1

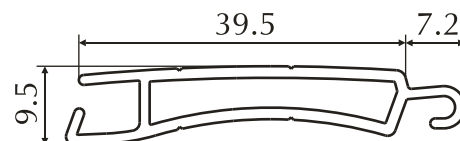
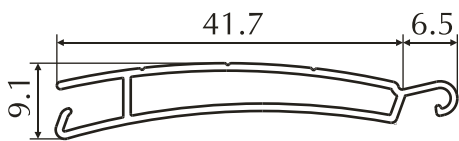

Номер профиля	Группа сложности	Вес 1 пм, кг/м	Периметр, мм
AG_520_04	8	0.249	138.1

Номер профиля	Группа сложности	Вес 1 пм, кг/м	Периметр, мм
AG_521	8	0.378	141.1

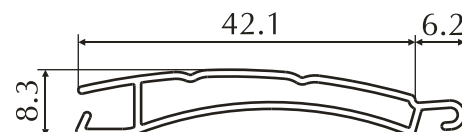
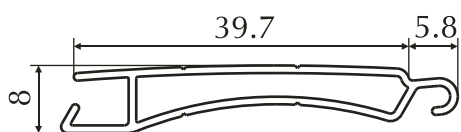

Номер профиля	Группа сложности	Вес 1 пм, кг/м	Периметр, мм
SKS_40	8	0.248	131.4

Номер профиля	Группа сложности	Вес 1 пм, кг/м	Периметр, мм
96810	8	0.248	133

2. Профили для карнизов, москитных сеток, жалюзи и рольставней

Номер профиля	Группа сложности	Вес 1 пм, кг/м	Периметр, мм	Номер профиля	Группа сложности	Вес 1 пм, кг/м	Периметр, мм
97008	8	0.598	237	97012	8	0.629	235.2
Номер профиля	Группа сложности	Вес 1 пм, кг/м	Периметр, мм	Номер профиля	Группа сложности	Вес 1 пм, кг/м	Периметр, мм
97076	8	0.599	236.9	97013	8	0.629	261.8
Номер профиля	Группа сложности	Вес 1 пм, кг/м	Периметр, мм	Номер профиля	Группа сложности	Вес 1 пм, кг/м	Периметр, мм
AG_580	8	1.025	302.4	SKS_100	8	1.025	302.5
Номер профиля	Группа сложности	Вес 1 пм, кг/м	Периметр, мм	Номер профиля	Группа сложности	Вес 1 пм, кг/м	Периметр, мм
99173	8	0.224	121	AG_581	8	1.03	328
Номер профиля	Группа сложности	Вес 1 пм, кг/м	Периметр, мм	Номер профиля	Группа сложности	Вес 1 пм, кг/м	Периметр, мм
AG_657.1	о.с.	0.223	168.5	AG_657	8	0.214	157

2. Профили для карнизов, москитных сеток, жалюзи и рольставней

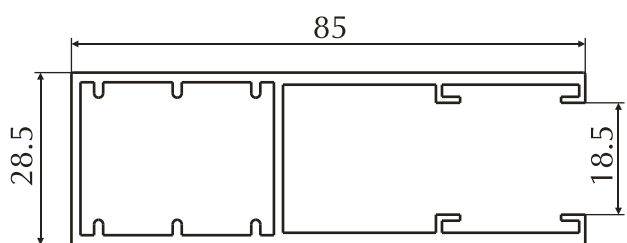

Номер профиля	Группа сложности	Вес 1 пм, кг/м	Периметр, мм
97009	7	1.170	374.5

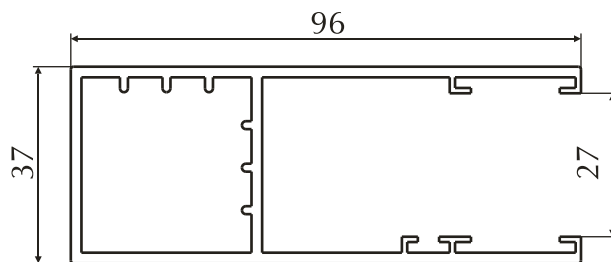

Номер профиля	Группа сложности	Вес 1 пм, кг/м	Периметр, мм
97011	7	1.530	447.5

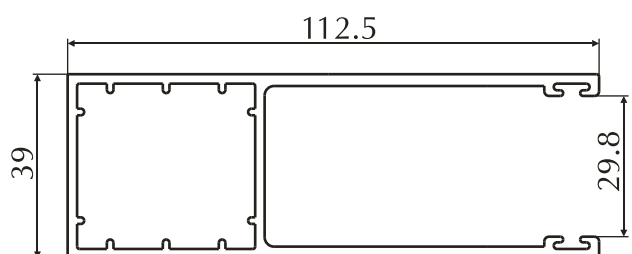

Номер профиля	Группа сложности	Вес 1 пм, кг/м	Периметр, мм
AG_250	6	1.908	471.1

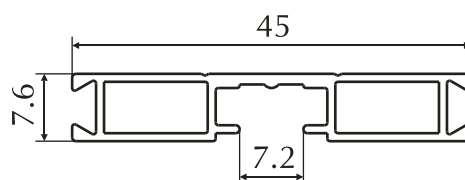

Номер профиля	Группа сложности	Вес 1 пм, кг/м	Периметр, мм
ES8X45	7	0.286	142

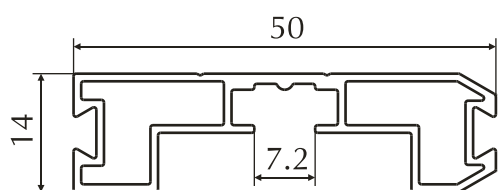

Номер профиля	Группа сложности	Вес 1 пм, кг/м	Периметр, мм
ES14X50	8	0.402	174.3

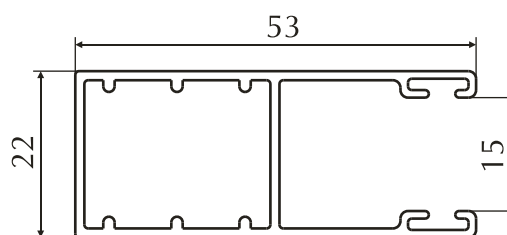

Номер профиля	Группа сложности	Вес 1 пм, кг/м	Периметр, мм
6481	8	0.545	231.5

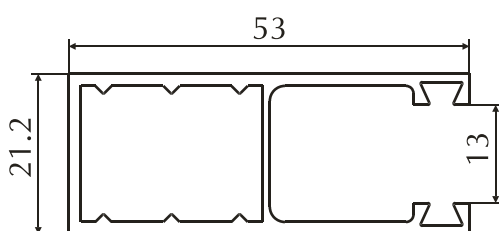

Номер профиля	Группа сложности	Вес 1 пм, кг/м	Периметр, мм
GR53X22	6	0.638	225.5

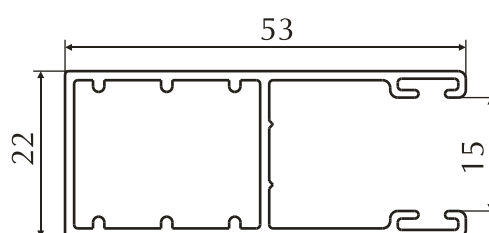

Номер профиля	Группа сложности	Вес 1 пм, кг/м	Периметр, мм
97062	8	0.545	231.5

2. Профили для карнизов, москитных сеток, жалюзи и рольставней

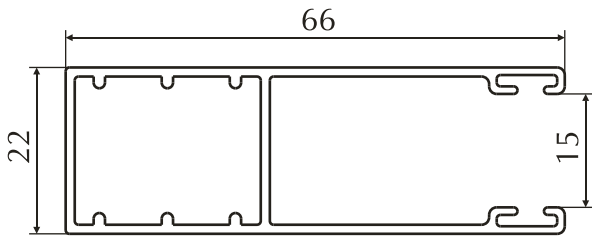

Номер профиля	Группа сложности	Вес 1 пм, кг/м	Периметр, мм
SKS_66	8	0.627	283.5

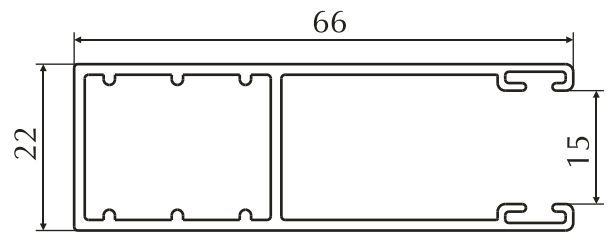

Номер профиля	Группа сложности	Вес 1 пм, кг/м	Периметр, мм
SKS_66_1	8	0.702	282.6

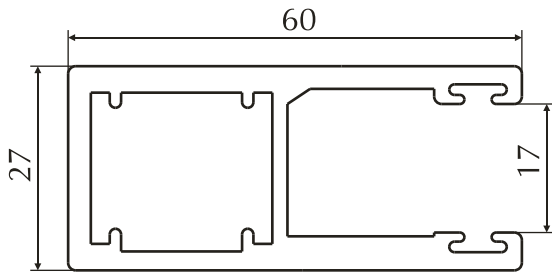

Номер профиля	Группа сложности	Вес 1 пм, кг/м	Периметр, мм
AG_519	6	1.440	258.5

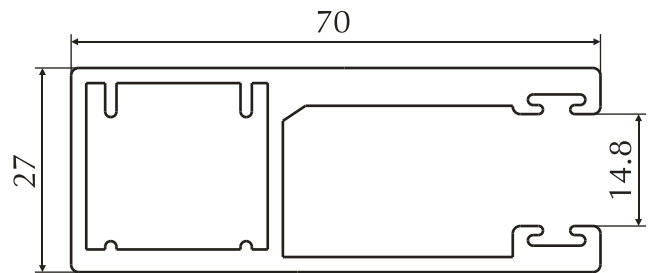

Номер профиля	Группа сложности	Вес 1 пм, кг/м	Периметр, мм
AG_519_01	6	1.538	305.5

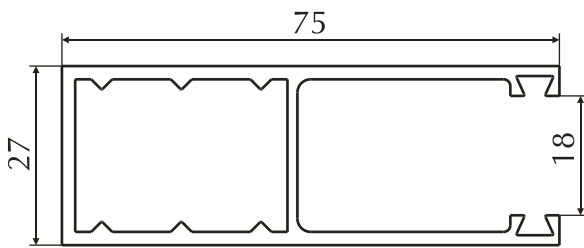

Номер профиля	Группа сложности	Вес 1 пм, кг/м	Периметр, мм
GR75X27	6	1.102	308.2

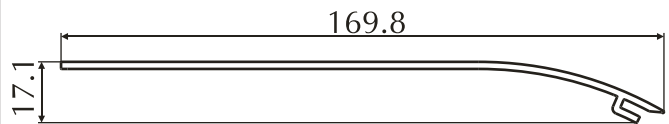

Номер профиля	Группа сложности	Вес 1 пм, кг/м	Периметр, мм
AG_2051	8	0.980	366.3

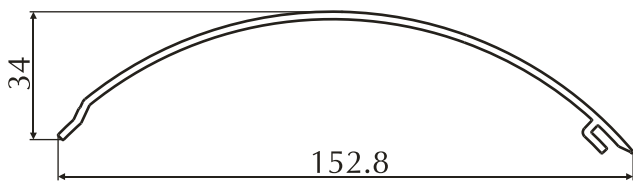

Номер профиля	Группа сложности	Вес 1 пм, кг/м	Периметр, мм
AG_2052	8	0.986	368.0

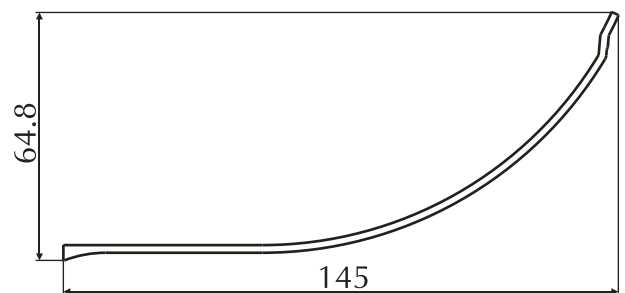

Номер профиля	Группа сложности	Вес 1 пм, кг/м	Периметр, мм
AG_2053	8	0.947	347.1

2. Профили для карнизов, москитных сеток, жалюзи и рольставней

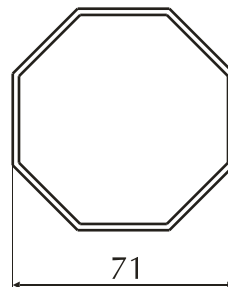
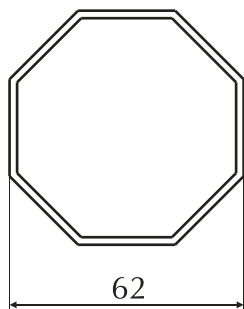

Номер профиля	Группа сложности	Вес 1 пм, кг/м	Периметр, мм	Номер профиля	Группа сложности	Вес 1 пм, кг/м	Периметр, мм
AG_620	2	1.078	205.4	AG_620_01	4	1.239	235.3

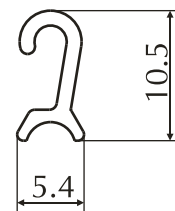
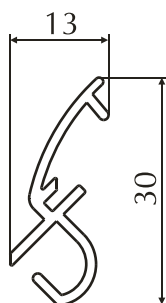

Номер профиля	Группа сложности	Вес 1 пм, кг/м	Периметр, мм	Номер профиля	Группа сложности	Вес 1 пм, кг/м	Периметр, мм
96010	8	0.212	120.1	KPU	5	0.060	40.1

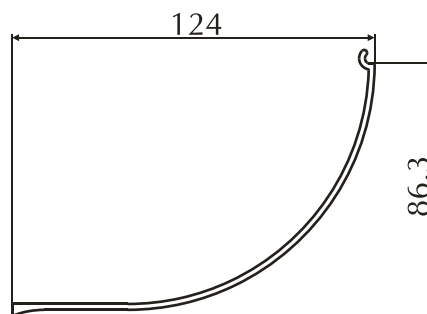
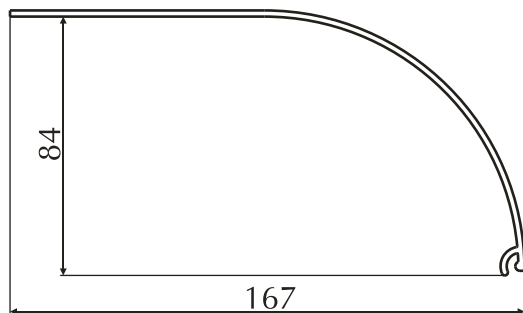

Номер профиля	Группа сложности	Вес 1 пм, кг/м	Периметр, мм	Номер профиля	Группа сложности	Вес 1 пм, кг/м	Периметр, мм
AG_1651	8	1.220	452.0	AG_1652	8	0.981	359.8

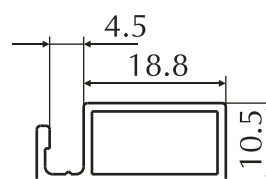
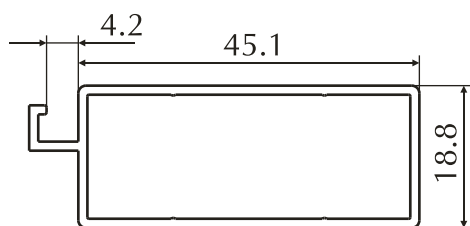

Номер профиля	Группа сложности	Вес 1 пм, кг/м	Периметр, мм	Номер профиля	Группа сложности	Вес 1 пм, кг/м	Периметр, мм
202134	8	0.437	150.6	6211	3	0.205	83.2

2. Профили для карнизов, москитных сеток, жалюзи и рольставней

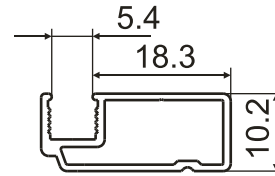
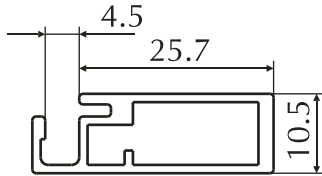

Номер профиля	Группа сложности	Вес 1 пм, кг/м	Периметр, мм	Номер профиля	Группа сложности	Вес 1 пм, кг/м	Периметр, мм
6232	3	0.301	104.2	IPL_047	8	0.184	84

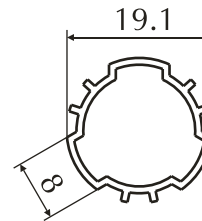
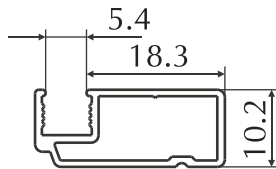

Номер профиля	Группа сложности	Вес 1 пм, кг/м	Периметр, мм	Номер профиля	Группа сложности	Вес 1 пм, кг/м	Периметр, мм
СПА_М0052	9	0.182	84.2	AG_624	5	0.159	76

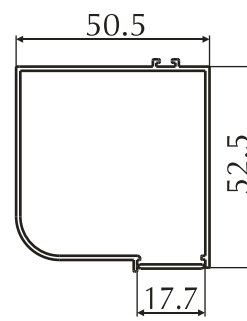
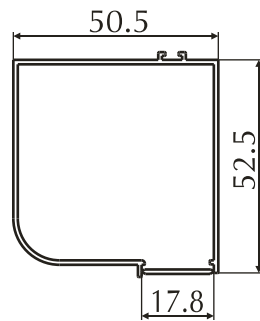

Номер профиля	Группа сложности	Вес 1 пм, кг/м	Периметр, мм	Номер профиля	Группа сложности	Вес 1 пм, кг/м	Периметр, мм
AG_623	7	0.602	214	AG_623.1	7	0.602	214

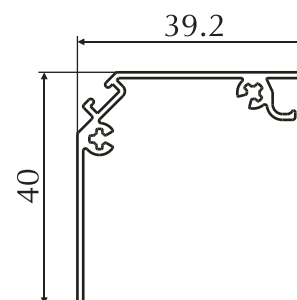
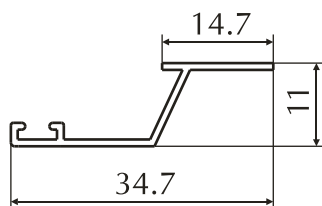

Номер профиля	Группа сложности	Вес 1 пм, кг/м	Периметр, мм	Номер профиля	Группа сложности	Вес 1 пм, кг/м	Периметр, мм
AG_656	о.с.	0.122	101.5	AG_658	8	0.324	180

2. Профили для карнизов, москитных сеток, жалюзи и рольставней

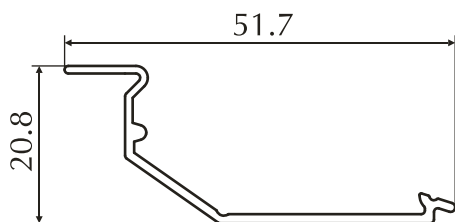

Номер профиля	Группа сложности	Вес 1 пм, кг/м	Периметр, мм
AG_659	5	0.227	144

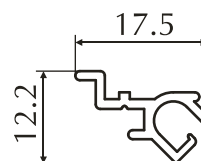

Номер профиля	Группа сложности	Вес 1 пм, кг/м	Периметр, мм
AG_570	7	0.127	76.6

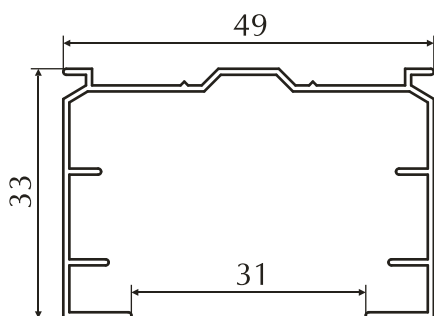

Номер профиля	Группа сложности	Вес 1 пм, кг/м	Периметр, мм
96350	о.с.	0.333	308

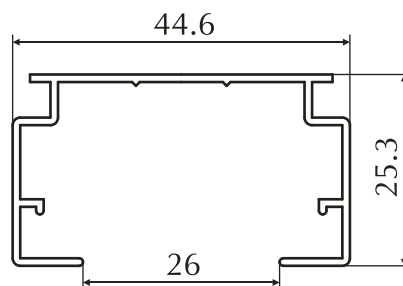

Номер профиля	Группа сложности	Вес 1 пм, кг/м	Периметр, мм
96400	8	0.331	245.3

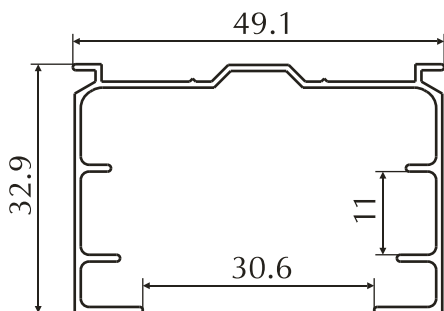

Номер профиля	Группа сложности	Вес 1 пм, кг/м	Периметр, мм
97068	7	0.344	300.7

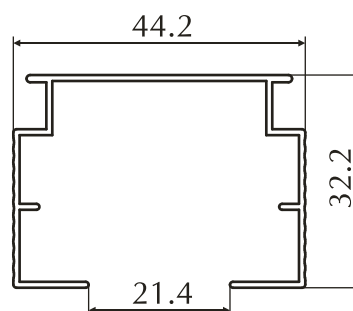

Номер профиля	Группа сложности	Вес 1 пм, кг/м	Периметр, мм
99056	8	0.338	278

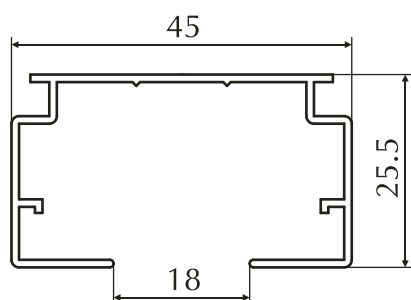

Номер профиля	Группа сложности	Вес 1 пм, кг/м	Периметр, мм
99089	8	0.353	262

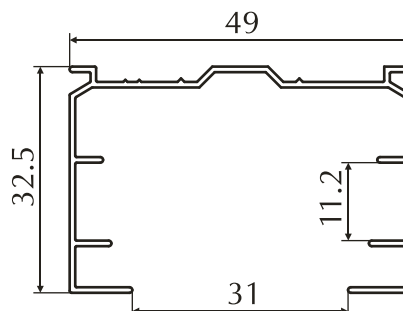

Номер профиля	Группа сложности	Вес 1 пм, кг/м	Периметр, мм
99130	8	0.345	304

2. Профили для карнизов, москитных сеток, жалюзи и рольставней

Номер профиля	Группа сложности	Вес 1 пм, кг/м	Периметр, мм	Номер профиля	Группа сложности	Вес 1 пм, кг/м	Периметр, мм
IPL_020	о.с.	0.304	278	BLIZ1	8	0.433	263
Номер профиля	Группа сложности	Вес 1 пм, кг/м	Периметр, мм	Номер профиля	Группа сложности	Вес 1 пм, кг/м	Периметр, мм
96410	2	0.077	34.4	97067	2	0.077	35.7
Номер профиля	Группа сложности	Вес 1 пм, кг/м	Периметр, мм	Номер профиля	Группа сложности	Вес 1 пм, кг/м	Периметр, мм
99116	1	0.053	21.8	99131	2	0.077	34.4
Номер профиля	Группа сложности	Вес 1 пм, кг/м	Периметр, мм	Номер профиля	Группа сложности	Вес 1 пм, кг/м	Периметр, мм
BLIZ2	8	0.053	19.1	200037	8	0.315	195.5

2. Профили для карнизов, москитных сеток, жалюзи и рольставней

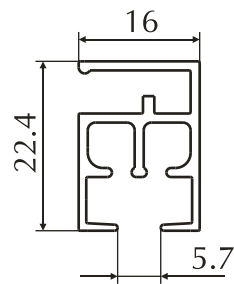
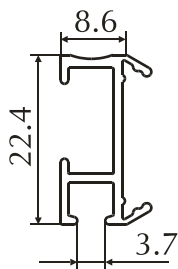

Номер профиля	Группа сложности	Вес 1 пм, кг/м	Периметр, мм
200038	7	0.177	114.6

Номер профиля	Группа сложности	Вес 1 пм, кг/м	Периметр, мм
200039	8	0.289	177.6

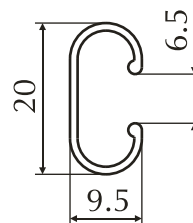
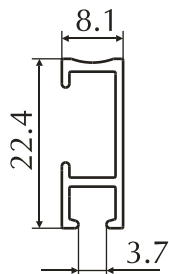

Номер профиля	Группа сложности	Вес 1 пм, кг/м	Периметр, мм
200040	7	0.143	96.3

Номер профиля	Группа сложности	Вес 1 пм, кг/м	Периметр, мм
200233	о.с.	0.116	85.3

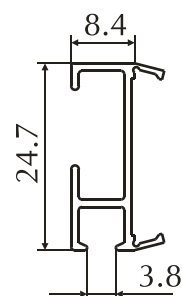
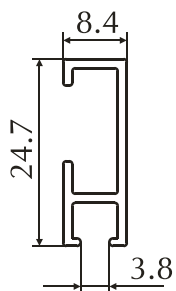

Номер профиля	Группа сложности	Вес 1 пм, кг/м	Периметр, мм
200234	9	0.172	106.3

Номер профиля	Группа сложности	Вес 1 пм, кг/м	Периметр, мм
200235	о.с.	0.163	125.5

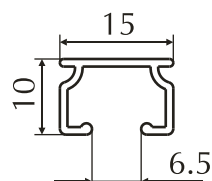
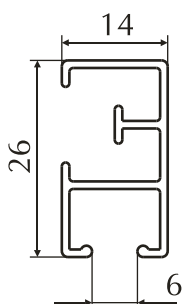

Номер профиля	Группа сложности	Вес 1 пм, кг/м	Периметр, мм
200281	8	0.221	161.3

Номер профиля	Группа сложности	Вес 1 пм, кг/м	Периметр, мм
200282	5	0.112	83.1

2. Профили для карнизов, москитных сеток, жалюзи и рольставней

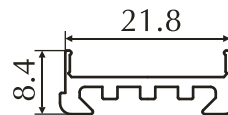
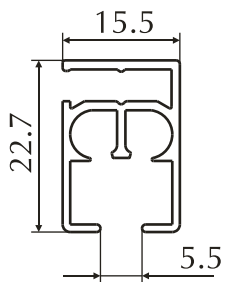

Номер профиля	Группа сложности	Вес 1 пм, кг/м	Периметр, мм	Номер профиля	Группа сложности	Вес 1 пм, кг/м	Периметр, мм
99083	8	0.265	173.4	99329	7	0.172	89.3

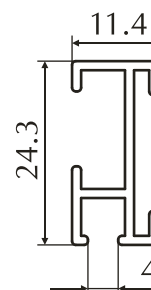
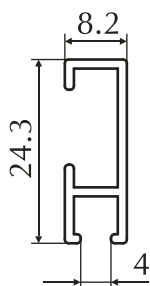

Номер профиля	Группа сложности	Вес 1 пм, кг/м	Периметр, мм	Номер профиля	Группа сложности	Вес 1 пм, кг/м	Периметр, мм
IPL_114	5	0.167	104	IPL_115*	5	0.209	129.2

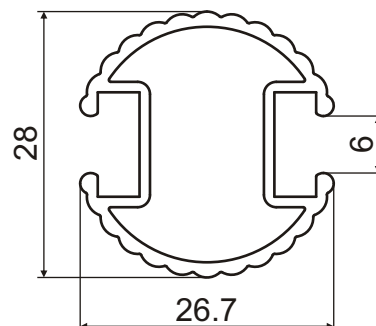
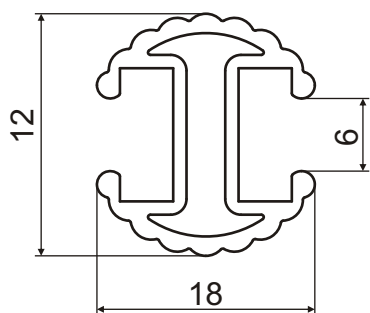

Номер профиля	Группа сложности	Вес 1 пм, кг/м	Периметр, мм	Номер профиля	Группа сложности	Вес 1 пм, кг/м	Периметр, мм
IPL_186	8	0.284	107.2	IPL_187	8	0.391	134

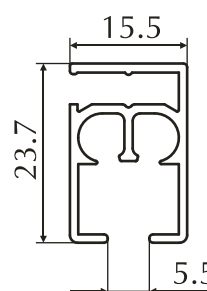
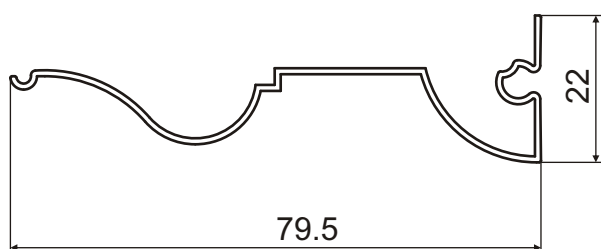

Номер профиля	Группа сложности	Вес 1 пм, кг/м	Периметр, мм	Номер профиля	Группа сложности	Вес 1 пм, кг/м	Периметр, мм
IPL_192	9	0.310	258.7	KATAL_3*	8	0.281	175.5

2. Профили для карнизов, москитных сеток, жалюзи и рольставней

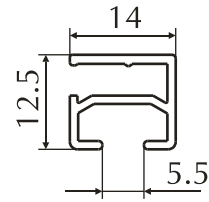
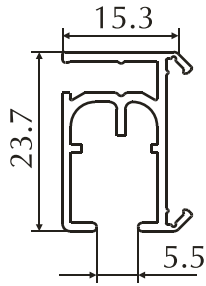

Номер профиля	Группа сложности	Вес 1 пм, кг/м	Периметр, мм	Номер профиля	Группа сложности	Вес 1 пм, кг/м	Периметр, мм
KATAL_4*	8	0.272	174.9	KATAL_5*	8	0.154	102.1

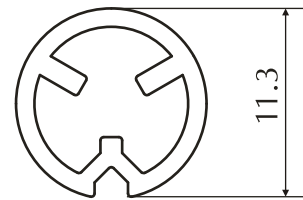
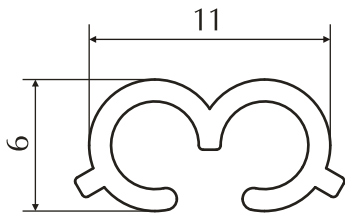

Номер профиля	Группа сложности	Вес 1 пм, кг/м	Периметр, мм	Номер профиля	Группа сложности	Вес 1 пм, кг/м	Периметр, мм
KATAL_9*	8	0.072	53.8	KATAL_14*	9	0.121	38.1

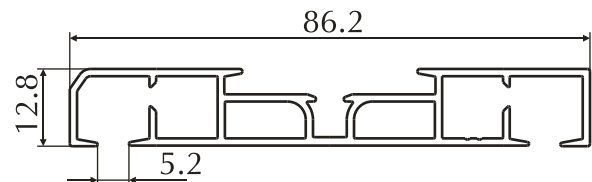
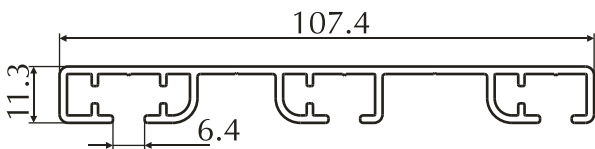

Номер профиля	Группа сложности	Вес 1 пм, кг/м	Периметр, мм	Номер профиля	Группа сложности	Вес 1 пм, кг/м	Периметр, мм
KATAL_1*	8	0.660	377.7	99293	8	0.721	370.9

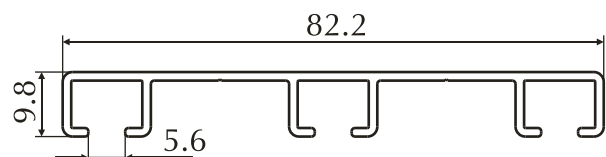
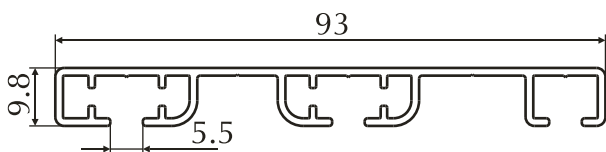

Номер профиля	Группа сложности	Вес 1 пм, кг/м	Периметр, мм	Номер профиля	Группа сложности	Вес 1 пм, кг/м	Периметр, мм
KATAL_10*	8	0.662	379.2	KATAL_6*	8	0.511	290.5

2. Профили для карнизов, москитных сеток, жалюзи и рольставней

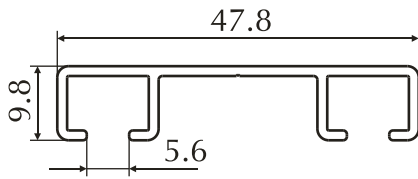

Номер профиля	Группа сложности	Вес 1 пм, кг/м	Периметр, мм
KATAL_7*	7	0.315	180.5

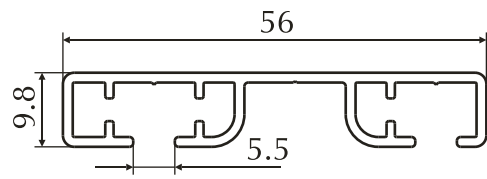

Номер профиля	Группа сложности	Вес 1 пм, кг/м	Периметр, мм
KATAL_2*	7	0.429	246.5

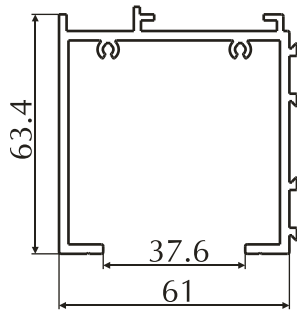

Номер профиля	Группа сложности	Вес 1 пм, кг/м	Периметр, мм
202018*	6	1.54	491

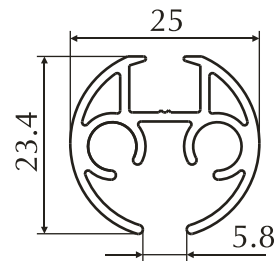

Номер профиля	Группа сложности	Вес 1 пм, кг/м	Периметр, мм
KATAL_11*	9	0.414	184.1

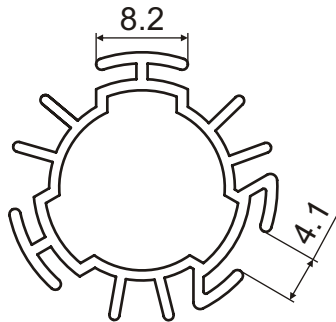

Номер профиля	Группа сложности	Вес 1 пм, кг/м	Периметр, мм
203064	9	0.293	169.6

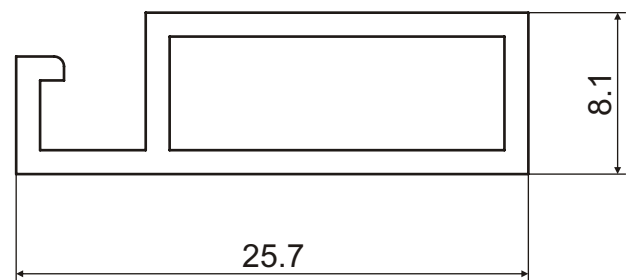

Номер профиля	Группа сложности	Вес 1 пм, кг/м	Периметр, мм
203073	6	0.200	79

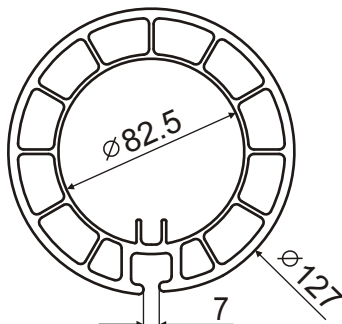

Номер профиля	Группа сложности	Вес 1 пм, кг/м	Периметр, мм
204177*	9	7.450	448

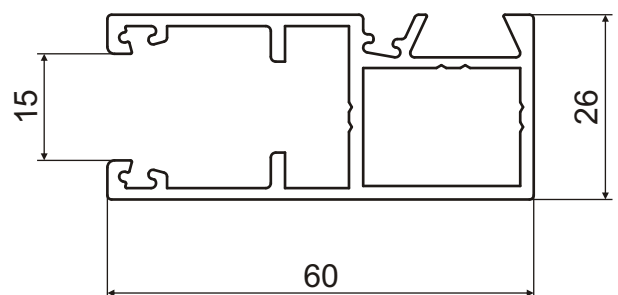

Номер профиля	Группа сложности	Вес 1 пм, кг/м	Периметр, мм
204178*	8	0.957	318.7

2. Профили для карнизов, москитных сеток, жалюзи и рольставней

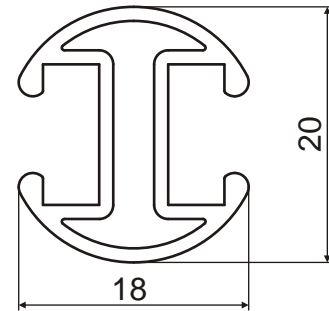
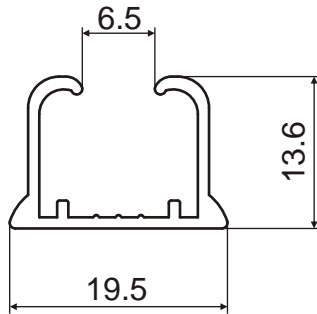

Номер профиля	Группа сложности	Вес 1 пм, кг/м	Периметр, мм
205206	8	0.158	105.6

Номер профиля	Группа сложности	Вес 1 пм, кг/м	Периметр, мм
IPL 163	8	0.272	104.5

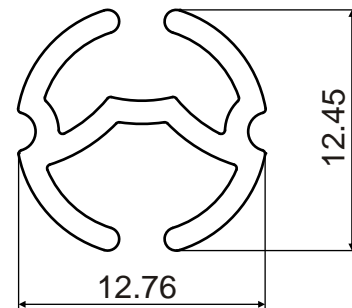
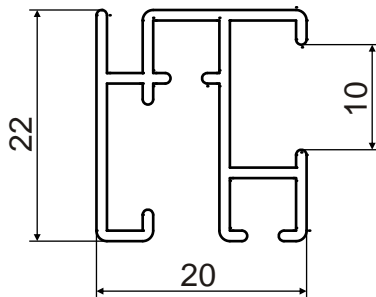

Номер профиля	Группа сложности	Вес 1 пм, кг/м	Периметр, мм
206193	9	0.265	196.2

Номер профиля	Группа сложности	Вес 1 пм, кг/м	Периметр, мм
207066	8	0.141	86.8